

Klimaanlage

Benutzer- & Installationshandbuch

Wi-Fi-Kit 2.0 MIM-H04EN / MIM-H04N / MIM-H04NDZ

- Vielen Dank, dass Sie sich für dieses Produkt von Samsung entschieden haben.
- Lesen Sie dieses Handbuch aufmerksam durch, bevor Sie das Gerät in Betrieb nehmen, und bewahren Sie es sorgfältig auf.



SAMSUNG

Inhaltsverzeichnis

Sicherheitshinweise	3
Prüfungen vor der Installation	5
Zubehör	5
Externe Abmessungen	5
Installation des Wi-Fi-Kits	6
Wi-Fi-KIT-Installation	6
Einstellen der Innengerätenwender für jeden Benutzer	12
Prüfen des Wi-Fi-Kits	15
Initialisieren der Benutzerdaten	16
Aktualisieren mit einer Micro-SD-Karte	16
SmartThings-Anwendung	17
Prüfen der Stromanschlüsse	17
Einrichten und Verbinden mit einem Wi-Fi-Zugangspunkt unter Verwendung Ihres Smartphones	17
Herunterladen der SmartThings-Anwendung und Registrieren Ihres Samsung-Kontos	18
Verbinden der SmartThings-Anwendung mit Ihrem Produkt	18
Starten der Systemklimaanlagenapp	20
Steuern der Klimaanlage	20
Fehlerbehebung	21
Spezifikationen	23
Open Source Announcement	23



Korrekte Entsorgung von Altgeräten (Elektroschrott)

(Gilt für Länder mit Abfalltrennsystemen)

Die Kennzeichnung auf dem Produkt, Zubehörteilen bzw. auf der dazugehörigen Dokumentation gibt an, dass das Produkt und Zubehörteile (z. B. Ladegerät, Kopfhörer, USB-Kabel) nach ihrer Lebensdauer nicht zusammen mit dem normalen Haushaltsmüll entsorgt werden dürfen. Entsorgen Sie dieses Gerät und Zubehörteile bitte getrennt von anderen Abfällen, um der Umwelt bzw. der menschlichen Gesundheit nicht durch unkontrollierte Müllbeseitigung zu schaden. Helfen Sie mit, das Altgerät und Zubehörteile fachgerecht zu entsorgen, um die nachhaltige Wiederverwertung von stofflichen Ressourcen zu fördern.

Private Nutzer wenden sich an den Händler, bei dem das Produkt gekauft wurde, oder kontaktieren die zuständigen Behörden, um in Erfahrung zu bringen, wo Sie das Altgerät bzw. Zubehörteile für eine umweltfreundliche Entsorgung abgeben können.



Gewerbliche Nutzer wenden sich an ihren Lieferanten und gehen nach den Bedingungen des Kaufvertrags vor. Dieses Produkt und elektronische Zubehörteile dürfen nicht zusammen mit anderem Gewerbemüll entsorgt werden.

Sicherheitshinweise

Diese Installationsanleitung erklärt, wie ein Wi-Fi-Kit an ein Innengerät der Samsung-Systemklimaanlagen installiert wird.

Lesen Sie die Anleitung sorgfältig, bevor Sie das Wi-Fi-Kit installieren.

(Siehe entsprechende Installationsanleitung zum Installieren des Produkts oder anderer optionaler Teile.)

 WARNUNG	Gefahren oder unsichere Vorgehensweisen, die zu schweren Verletzungen oder Tod führen können.
 ACHTUNG	Gefahren oder unsichere Vorgehensweisen, die zu leichten Verletzungen oder Sachschäden führen können.

WARNUNG

- Kontaktieren Sie ein Servicezentrum für die Installation.
 - Es besteht ein Risiko von Fehlfunktionen, Wasseraustritt, Stromschlägen oder Bränden.
- Installieren Sie das Wi-Fi-Kit an einem Ort, der dem Gewicht des Produkts standhalten kann.
 - Ist der Installationsort nicht stark genug, kann das Wi-Fi-Kit herunterfallen und beschädigt werden.
- Schließen Sie den Strom beim Installieren mit Nennspannung an.
 - Andernfalls besteht Brand- oder Beschädigungsgefahr am Wi-Fi-Kit.
- Versuchen Sie nicht, ein bereits installiertes Wi-Fi-Kit zu bewegen oder neu zu installieren.
 - Es besteht Stromschlag- oder Brandgefahr.
- Versuchen Sie nicht, das Wi-Fi-Kit auf eigene Faust zu verändern oder zu reparieren.
 - Es besteht ein mögliches Risiko von Produktschäden, Stromschlägen oder Bränden. Wenden Sie sich an den Kundendienst, sollten Reparaturen erforderlich sein.
- Überprüfen Sie, ob die Installation korrekt gemäß der Installationsanleitung ausgeführt wurde.
 - Ist das Wi-Fi-Kit nicht korrekt installiert, besteht Stromschlag- oder Brandgefahr.
- Stellen Sie sicher, dass alle Verkabelungsarbeiten von qualifizierten Personen gemäß den regionalen Standards und den Anweisungen in diesem Handbuch ausgeführt werden.
 - Wenn die Installation von unqualifizierten Personen durchgeführt wird, kann es durch die inkorrekte Installation zu Fehlfunktionen, Stromschlag oder Bränden kommen.
- Wenden Sie sich an den Kundendienst zur Entsorgung des Wi-Fi-Kits.







Sicherheitshinweise

ACHTUNG

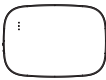
- Installieren Sie das Gerät nicht an Stellen, wo es austretendem entflammbarem Gas direkt ausgesetzt ist.
 - Es besteht Brand- oder Explosionsgefahr.
- Installieren Sie das Gerät nicht an einem Ort, an dem es Öl oder Dampf usw. ausgesetzt ist.
 - Wenn das Produkt an einem Ort verwendet wird, an dem es Öl, Dampf oder Schwefeldioxid ausgesetzt ist, können Teile des Produkts beschädigt werden oder Fehlfunktionen am Produkt auftreten.
- Achten Sie darauf, dass kein Wasser in das Wi-Fi-Kit gelangt.
 - Es besteht Stromschlag- oder Brandgefahr.
- Vergewissern Sie sich, dass die Kabel während der Installation nicht gespannt sind.
 - Die Kabel können Schnitte bekommen und eine Brandgefahr darstellen.
- Installieren Sie das Produkt an einem Ort, an dem eine Temperatur zwischen 0 °C-39 °C herrscht, und an dem es keinem direkten Sonnenlicht ausgesetzt ist.
 - Andernfalls besteht das Risiko eines Stromschlags oder von Fehlfunktionen.
- Installieren Sie das Gerät nicht an einem Ort, an dem spezielle Sprays oder Säure-/Alkalilösungen verwendet werden.
 - Es besteht das Risiko eines Stromschlags oder von Fehlfunktionen.
- Drücken Sie die Taste nicht mit einem spitzen Gegenstand.
 - Es besteht das Risiko eines Stromschlags oder der Beschädigung von Teilen.
- Schließen Sie das Netzkabel nicht an einen Kommunikationskabelanschluss an.
 - Es besteht Brandgefahr.
- Achten Sie bei der Installation des Produkts in Krankenhäusern oder an anderen Orten darauf, dass das Produkt keine anderen Produkte beeinträchtigt.
 - Anderenfalls könnten Fehlfunktionen auftreten.
- Das drahtlose Gerät kann während des Betriebs Funkwellen-Interferenzen auslösen.

Prüfungen vor der Installation

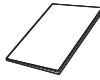
Zubehör

Wi-Fi-Kit 	Kabelbinder (2) 	Kabelschelle (3) 	M4×16-Schraube (5) 
Benutzer- & Installationshandbuch 	U-Anschlüsse (6) 		



ACHTUNG

- Das Wi-Fi-Kit muss von einem zertifizierten Techniker installiert werden.
- Schalten Sie vor der Installation den Strom ab.
- Befolgen Sie die geltenden Regeln der elektrischen Verkabelung. Stellen Sie sicher, dass die Kabel des Wi-Fi-Kits in einer Wand installiert oder abgedeckt sind, um Hautkontakt zu vermeiden.

Externe Abmessungen

Einheit: mm

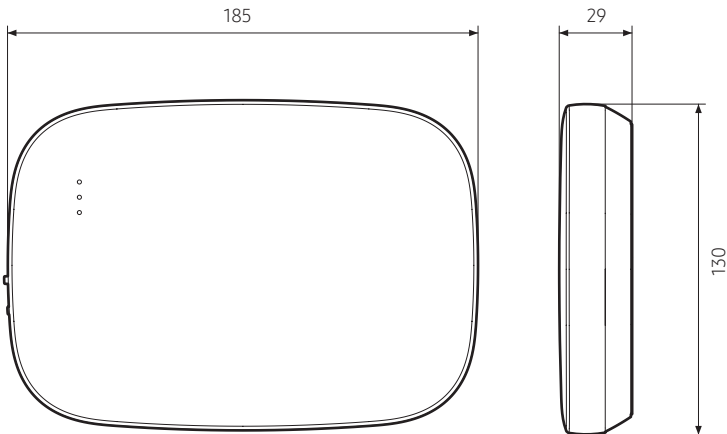

Installation des Wi-Fi-Kits

Wi-Fi-KIT-Installation



- Um einen reibungslosen Betrieb zu gewährleisten, sollte sich zwischen dem Wi-Fi-Kit und dem Wireless-Router kein Hindernis befinden, das die Kommunikation stören könnte. Wenn das Wi-Fi-Kit zu weit von einem Router entfernt ist, oder sich möglicherweise störende Elemente dazwischen befinden, kann dies zu Problemen mit der Leistung des Wi-Fi-Kits führen, die vom Kundendienst nicht gelöst werden können.
- Platzieren Sie das Wi-Fi-Kit an einem Ort, an dem Sie die AP-Taste zur Geräteverifizierung einfach drücken können.
- Installieren Sie das Wi-Fi-Kit nicht an einem Ort, an dem es Feuchtigkeit oder anderen Auswirkungen ausgesetzt ist.
- Betriebstemperatur: 0-40 °C, Betriebsluftfeuchtigkeit: 30-90 % (relativ)

1. Verwenden Sie einen Schlitzschraubenzieher, um jedes der Vierkantlöcher am unteren Teil des Wi-Fi-Kits zu drehen, und entfernen Sie die hintere Abdeckung.

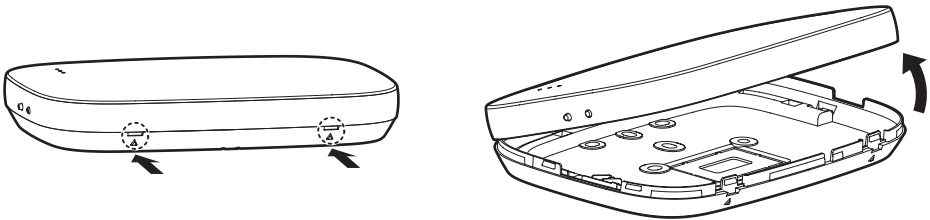

- ※ Drücken Sie beide Verriegelungen gleichzeitig.



HINWEIS

- Verwenden Sie einen Schlitzschraubenzieher, um das rechteckige Loch am oberen Teil des Befestigungshakens zum einfachen Entfernen zu drehen.

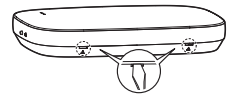

2. Legen Sie die Netz- und Kommunikationskabel entlang der hinteren Abdeckung.

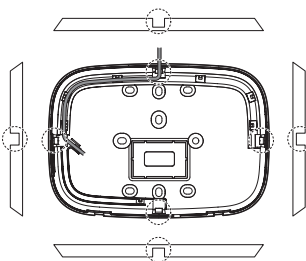

<An der Wand installierte Drähte>

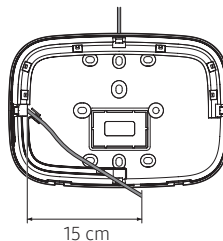

15 cm

Entfernen Sie diesen Teil, wenn nötig, um mehr Platz für die Verkabelung zu schaffen.

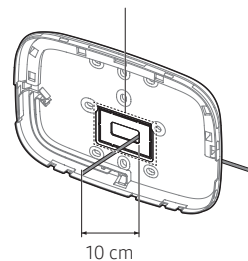

10 cm

<In der Wand installierte Drähte>

3. Befestigen Sie die hintere Abdeckung mit zwei oder mehr Schrauben an der Wand. Verbinden Sie die Netzkabel (V1, V2) und die Kommunikationskabel (F1, F2) an den Klemmen auf der Rückseite der vorderen Abdeckung und stellen Sie die geeignete Länge ein.
4. Wenn Sie die Netzkabel an V1 und V2 anschließen, ziehen Sie die Schrauben des Platinenanschlusses (CN5) mit einem Drehmoment von 6 N·cm oder weniger an.
Schraubengröße: M3 x 6



- Sie können maximal 16 Innengeräte an ein Wi-Fi-Kit anschließen.

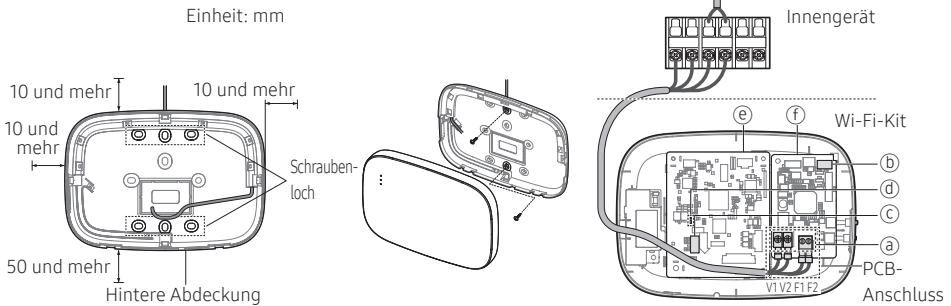

- ※ Stellen Sie einen Platz von mindestens 10 mm (oben/rechts/links) und 50 mm (unten) um die hintere Abdeckung vor dem Anbringen der hinteren Abdeckung an der Wand sicher.
- ※ Bringen Sie die Schrauben an den Schraubenlöchern an.
- ※ Ziehen Sie die PCB-Klemme nicht zu fest an.

Teil	Inhaltsverzeichnis	Teil	Inhaltsverzeichnis
Ⓐ	Netz-/Kommunikationsanschlüsse	Ⓓ	LED
Ⓑ	Tracking/Reset-Taste	Ⓔ	Netzwerk-PBA
Ⓒ	Micro-SD-Kartenslot	Ⓕ	Schnittstellenmodul-PBA

5. Montieren Sie das Wi-Fi-Kit erneut.



- Fügen Sie die vordere Abdeckung, wie in der Abbildung gezeigt, in die oberen Schlitz ein. Stellen Sie nach der Montage sicher, dass es keinen Spalt zwischen den Abdeckungen gibt.

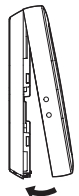

Installation des Wi-Fi-Kits

Schaltplan des Wi-Fi-Kits

1) Verbinden mit einem einzelnen Außengerät (F1-F2)

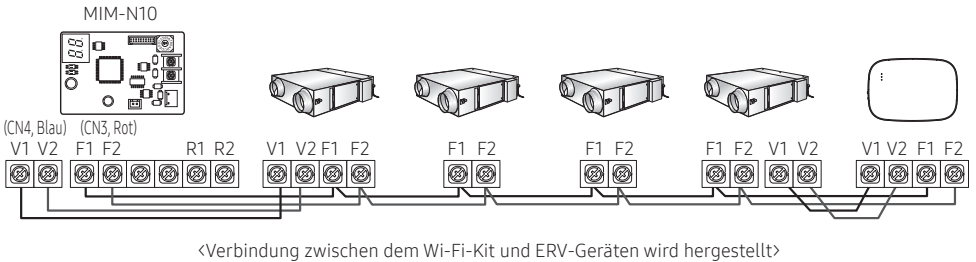
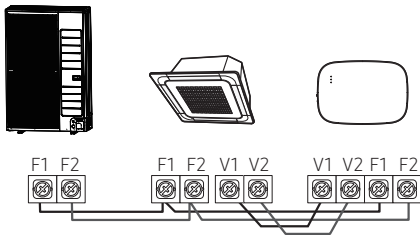
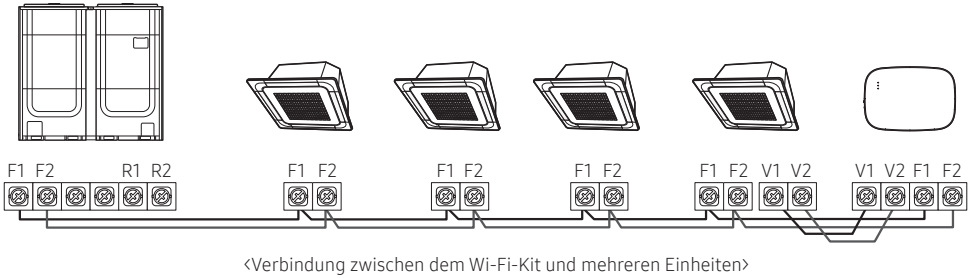

2) Verbinden mit mehreren Außengeräten (R1-R2)

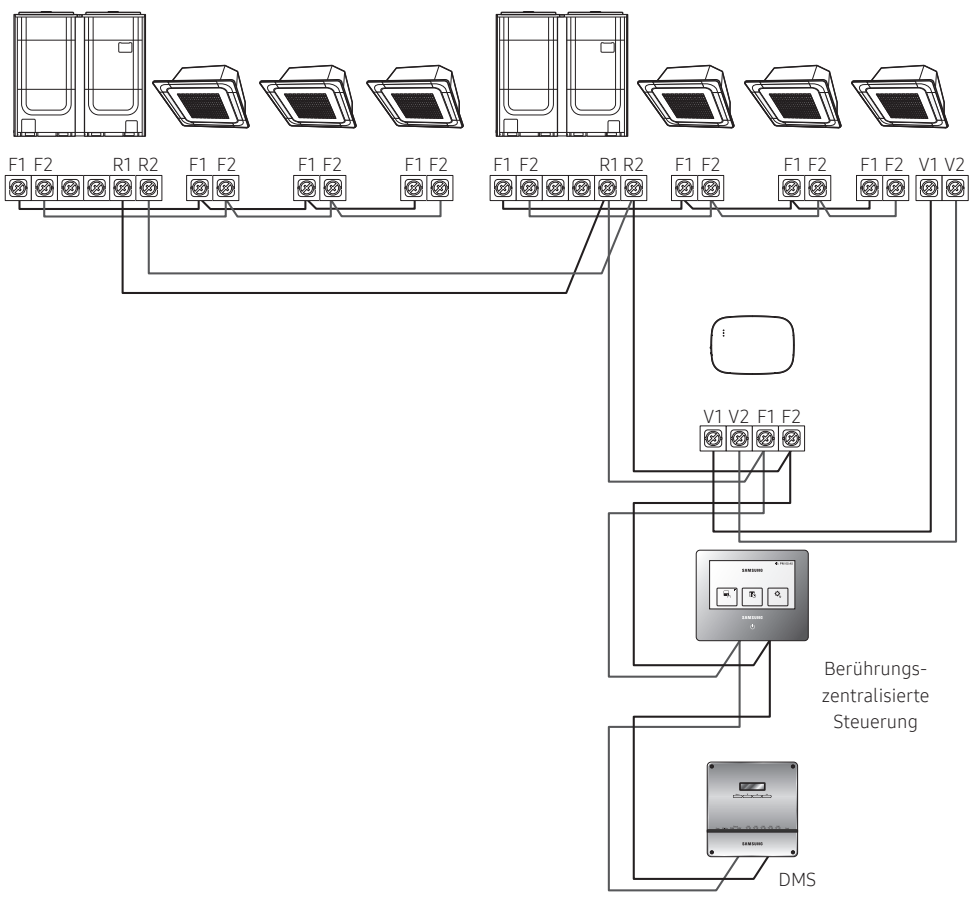

- Verbinden Sie R1 und R2 am Außengerät mit F1 und F2 des Wi-Fi-Kits.
- Die Stromkabel an V1 und V2 des Innengeräts anschließen.
- Andere Steuerungen (z.B. Zentrale Touch-Steuerung, DMS) können zusammen installiert werden.



• Sie können maximal 16 Innengeräte und Außengeräte verbinden.

Installation des Wi-Fi-Kits

3) Gemeinsames Verbinden des Wi-Fi-Kits und des ERV (R1-R2)

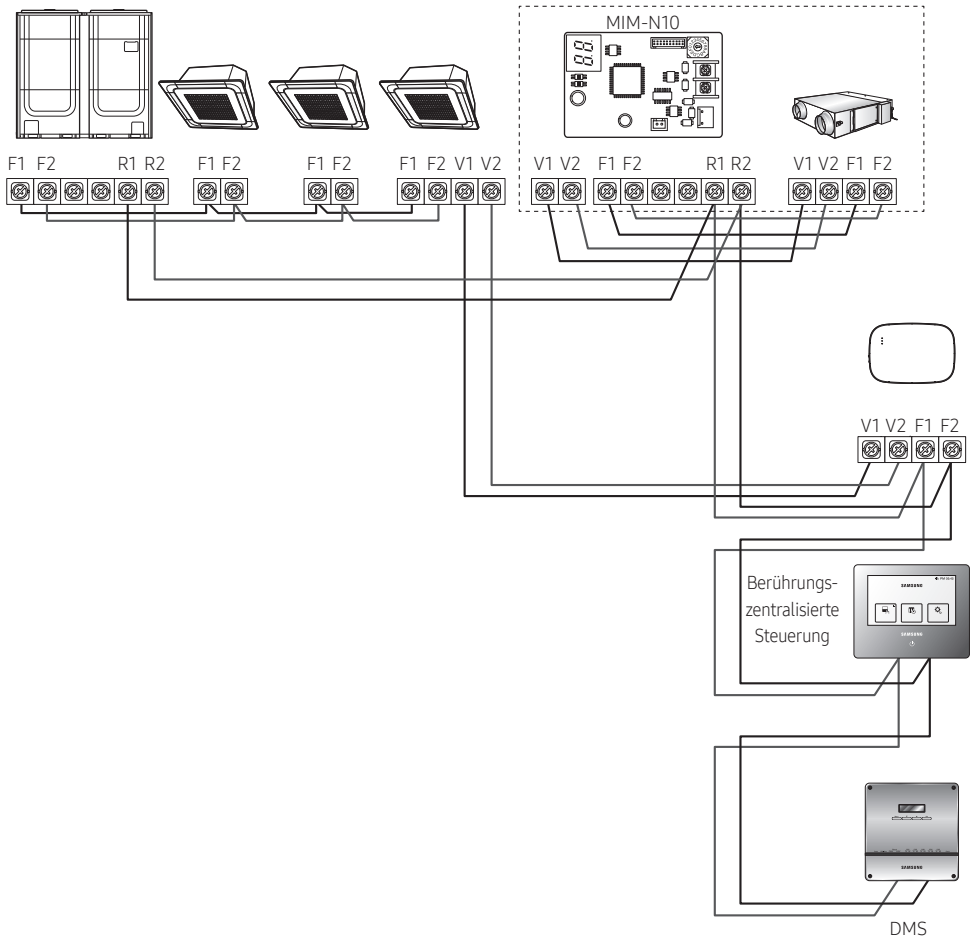

- Verbinden Sie R1 und R2 am Außengerät mit F1 und F2 des Wi-Fi-Kits.
- Schließen Sie das Netzkabel an V1 und V2 des Innengeräts oder des ERV an.
- Andere Steuerungen (z.B. Zentrale Touch-Steuerung, DMS) können zusammen installiert werden.

※ Verwenden Sie bei Innengeräten ohne V1- und V2-Anschlussklemmen die externe Steuerungsleitung 2 für SUB PBA (innerhalb des Innengeräts) für eine 12V-Gleichstromversorgung.

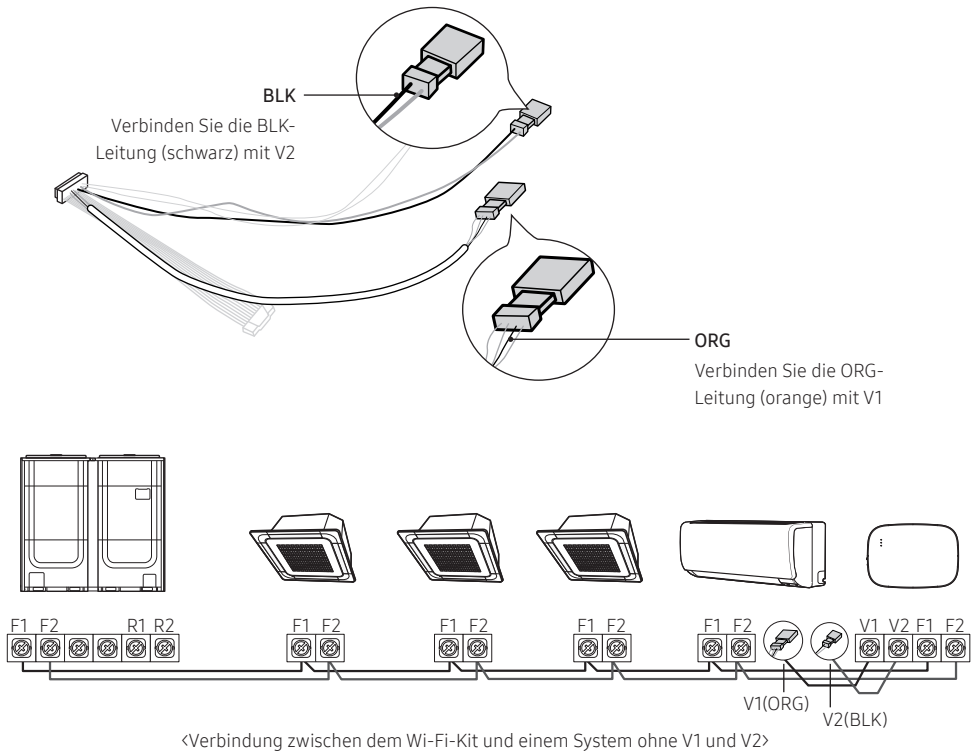

- Bei der Installation des Wi-Fi-Kits verwenden Sie die richtigen elektrischen Kabel entsprechend der Größe der Verdrahtungsöffnung an der Wand.
- Verwenden Sie zum Verkabeln die mitgelieferten U-Anschlüsse (Nr.16-22). Wenn keine Anschlüsse mitgeliefert werden oder Nr. 24 verwendet wird, können Sie alle U-Anschlüsse verwenden, die die Anforderungen erfüllen.
- Kommunikations- und Netzkabel des Wi-Fi-Kits
 - Befolgen Sie beim Installieren des Wi-Fi-Kits die folgenden Verdrahtungsanforderungen für den U-Anschluss.
 - Bei der Installation des Wi-Fi-Kits mit einem 4-adrigen PVC-Kabel ziehen Sie zuerst den PVC-Rand (ca. 30 cm) ab. (AWG22 empfohlen)
- Spezifikationen für den U-Anschluss für Wi-Fi-Kit-PCB

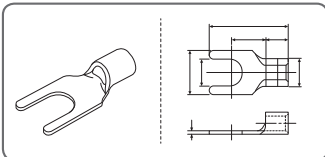

Kabelbereich	Nenngröße	Bolzensgröße	Standardgröße (mm)						
			AWG	mm ²	mm ²	mm	t	d	E
24 - 16	0,25 -1,65	1,5	3 - 3,2	0,6 -0,8	1,2 -2,5	4 - 6	5 - 9	5 - 7	12 -21,2

Max. Länge für Kommunikations-/Netzkabel: 50 m

- Ziehen Sie die PCB-Klemme mit Befestigungsschrauben mit einem Drehmoment von 6 N•cm oder weniger an. Wenn Sie die Schraube mit einem Drehmoment von mehr als 6 N•cm anziehen, könnte dadurch das Schraubengewinde beschädigt werden.

Installation des Wi-Fi-Kits

6. Aktivieren Sie das Wi-Fi-Kit.

- Wenn der Strom angelegt wird, leuchten alle Anzeigen auf dem Wi-Fi-Kit auf, bis das System komplett hochgefahren ist.
- Beim Betreiben des Systems wird Tracking automatisch ausgeführt.

7. Tracking

- ※ Tracking: Das Wi-Fi Kit erkennt (ein) angeschlossene(s) Innengerät(e) und das/die Innengerät(e) erkennt/erkennen die Verbindung mit dem Wi-Fi-Kit. Tracking ist zum Überwachen oder Steuern der Systemklimaanlage unter Verwendung des Wi-Fi-Kits erforderlich.
- Das Wi-Fi-Kit führt automatisch Tracking aus, wenn es aktiviert ist. Die Anzeigen (⏻) (📶) auf dem Wi-Fi-Kit blinken beim Tracking.
- Wenn beim Tracking kein Innengerät erkannt wird, blinkt die Anzeige (⏻) 10 Sekunden lang und das Wi-Fi-Kit unternimmt einen erneuten Tracking-Versuch. Stellen Sie in diesem Fall sicher, dass die Kommunikationskabel zwischen den Innen- und Außengeräten korrekt angeschlossen sind.
- Sollten Veränderungen an der Installation der Innen- und Außengeräte vorgenommen werden, führen

Sie das Tracking manuell durch, indem Sie die Taste (SW3, ) im Wi-Fi-Kit drücken.



ACHTUNG

- Wenn das Tracking abgeschlossen ist, aber bei allen verbundenen Innengeräten die Zentralsteuerungsoption deaktiviert ist, leuchtet die (📶)-Anzeige 10 Sekunden auf und die (⏻)-Anzeige blinkt. Das Wi-Fi-Kit unternimmt anschließend einen erneuten Tracking-Versuch. Prüfen Sie in diesem Fall die Zentralsteuerungsoption für Innengeräte. Wenn die Zentralsteuerungsoption deaktiviert ist, können Sie über das Wi-Fi-Kit keine Innengeräte steuern.



HINWEIS

- Um die Innengeräte über ein Handy zu steuern, warten Sie, bis das Tracking vollständig abgeschlossen ist, und verbinden Sie dann das Wi-Fi-Kit mit einem Wireless-Router.
- Die Anzeige (⏻) schaltet sich erst ab, wenn das Wi-Fi-Kit nach dem Tracking mit einem Wireless-Router verbunden ist.

Einstellen der Innengerätenwender für jeden Benutzer



HINWEIS

- Die Multianwenderfunktion ermöglicht es Ihnen, die Innengeräte mit der Gruppenkanaladresse (RMC1), welche die gleiche wie die des Wi-Fi-Kits ist, zu steuern und zu überwachen.

Um die Innengeräte, die mit einem einzelnen Außengeräten verbunden ist, von mehreren Nutzern einzeln auszuwählen, können Sie mehrere Wi-Fi-Kits installieren und die Innengeräte gruppieren, indem Sie die Gruppenkanaladresse (RMC1) für jedes Wi-Fi-Kit einstellen.

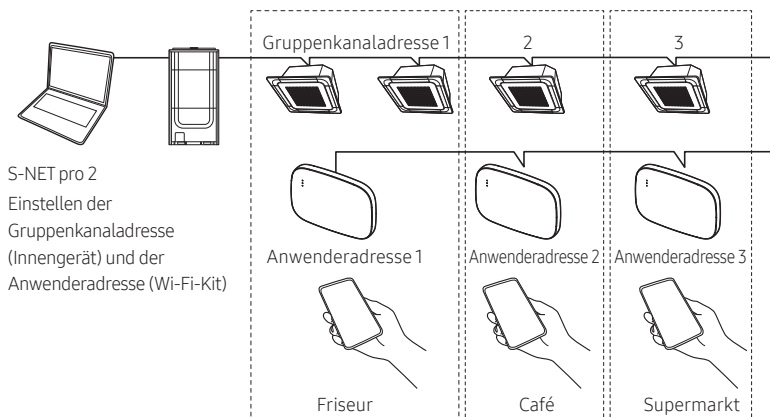

1. Installieren Sie für jede Gruppe ein separates Wi-Fi-Kit. Beispiel: wenn Sie 3 separate Gruppen/ Anwender haben, müssen Sie 3 Wi-Fi-Kits installieren.

- Sie können bis zu 16 Wi-Fi-Kits an ein einzelnes Außengerät anschließen.



ACHTUNG

- Wenn Sie mehrere Wi-Fi-Kits installieren, führen Sie das Anschließen und das Tracking einzeln aus. (Führen Sie beispielsweise das Anschließen und das Tracking von Wi-Fi Kit #1 aus, → führen Sie das Anschließen und das Tracking von Wi-Fi Kit #2 aus, → ... → führen Sie das Anschließen und das Tracking von Wi-Fi Kit #16 aus.)
- Wenn Sie gleichzeitig mehrere Wi-Fi-Kits anschließen und das Tracking von ihnen ausführen, können Sie keine verlässlichen Ergebnisse erhalten.
- Ein einzelnes Wi-Fi-Kit kann mit bis maximal 16 Innengeräten verbunden werden.



HINWEIS

- Sie können jedes Wi-Fi-Kit über ein Handy neu benennen. Sie können jedoch nicht die Namen von anderen Smartphones ändern, die mit dem gleichen Wi-Fi-Adapter verbunden sind.

2. Verwenden Sie die Wi-Fi-Kit-Einstellungen auf dem entsprechenden Installationsprogramm (S-NET pro 2), um die Anwenderadressen für jedes Wi-Fi-Kit einzustellen.

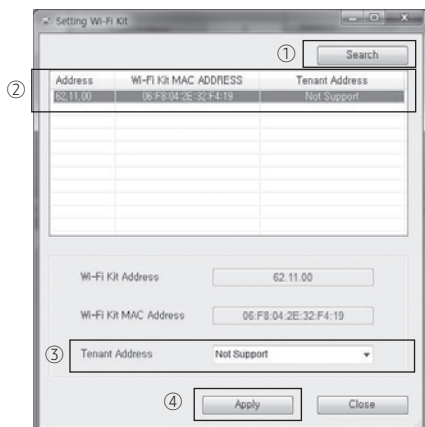

Installation des Wi-Fi-Kits

- 1) Drücken Sie die Taste [Search], um verbundene Wi-Fi-Kits zu finden.
- 2) Wählen Sie die MAC-Adresse für jedes Wi-Fi-Kit einzeln aus der Liste aus.
 - Sie können die MAC-Adresse auf dem Etikett im Wi-Fi-Kit einsehen.

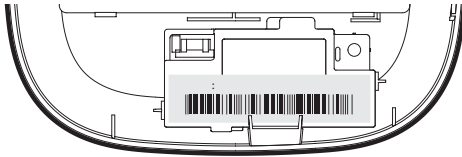

- 3) Legen Sie die Anwenderadresse fest. (Nicht verfügbar, 0-F)
 - Geben Sie die Anwenderadresse gemäß der nachfolgenden Tabelle in S-NET pro 2. ein.

Anwenderadresse	Die Gruppenkanaladresse für durch ein Wi-Fi-Kit gesteuerte Innengeräte
Nicht verfügbar	Steuert alle mit dem Außengerät verbundenen Innengeräte
0	Steuert die Innengeräte mit der Gruppenkanaladresse „0“
1	Steuert die Innengeräte mit der Gruppenkanaladresse „1“
2	Steuert die Innengeräte mit der Gruppenkanaladresse „2“
3	Steuert die Innengeräte mit der Gruppenkanaladresse „3“
4	Steuert die Innengeräte mit der Gruppenkanaladresse „4“
5	Steuert die Innengeräte mit der Gruppenkanaladresse „5“
6	Steuert die Innengeräte mit der Gruppenkanaladresse „6“
7	Steuert die Innengeräte mit der Gruppenkanaladresse „7“
8	Steuert die Innengeräte mit der Gruppenkanaladresse „8“
9	Steuert die Innengeräte mit der Gruppenkanaladresse „9“
A	Steuert die Innengeräte mit der Gruppenkanaladresse „A“
B	Steuert die Innengeräte mit der Gruppenkanaladresse „B“
C	Steuert die Innengeräte mit der Gruppenkanaladresse „C“
D	Steuert die Innengeräte mit der Gruppenkanaladresse „D“
E	Steuert die Innengeräte mit der Gruppenkanaladresse „E“
F	Steuert die Innengeräte mit der Gruppenkanaladresse „F“

- z.B. Wenn Sie die Anwenderadresse eines Wi-Fi-Kits auf 2 über S-NET pro 2 einstellen, kann das Wi-Fi-Kit die Innengeräte mit auf 2 eingestellter RMC1 steuern und überwachen.
- 4) Wählen Sie die Taste [Apply], um die für das Wi-Fi-Kit festgelegte Anwenderadresse zu speichern.



HINWEIS

- Um die Gruppenkanaladresse für Innengeräte einzustellen, sehen Sie „Einstellen der Adresse des Innengeräts“ im Installationshandbuch des Innengeräts.
[SEG9: 1 (für RMC-Adressenmodus), SEG11: RMC1-Adresseneinstellung]
- Um die Anwenderadresse auf Anfrage einzustellen, wenden Sie sich an den Samsung-Kundendienst.
- Um alle Innengeräte mit verschiedenen Anwenderadressen steuern zu können, stellen Sie sicher, dass alle Wi-Fi-Kits auf dem Handy registriert sind.
- Beim Verwenden der Multianwenderfunktion für Wi-Fi-Kits können die übergeordneten Steuerungen (Zentrale Touch-Steuerung, DMS), mit Ausnahme der Ein/Aus-Steuerung, gleichzeitig installiert werden.

Prüfen des Wi-Fi-Kits

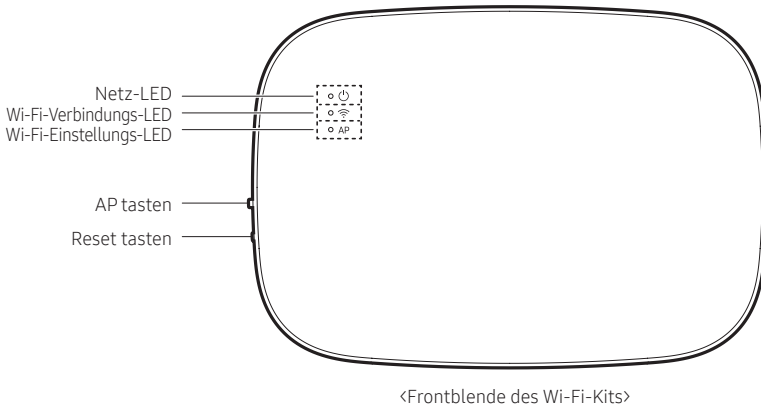

Elemente auf dem LED-Display

Teil	LED-Anzeige	Stromversorgung	Wi-Fi-Verbindung	Wi-Fi-Einstellung
1	Initialisiert	Ein	Ein	Ein
2	Allgemein	Ein	Ein	Aus
3	AP verbunden, Internetverbindung unvollständig	Ein	Blinkt	Aus
4	Tracking abgeschlossen, AP-Verbindung unvollständig	Ein	Aus	Aus
5	Fehlfunktion des Wi-Fi-Modems	Blinkt	Blinkt	Blinkt
6	AP-Suche (AP-Modus)	Ein	Aus	Ein
7	Tracking von Einheiten	Blinkt	Blinkt	Aus
8	Keine Einheit gefunden	Blinkt	Aus	Aus
9	Inspektion der Netzwerk-PBA erforderlich	Ein	Blinkt	Blinkt
10	Benutzerauthentifizierung (AP-Modus) erforderlich	Ein	Aus	Blinkt
11	Wird heruntergeladen	Aus	Ein	Aus
12	Rettungsmodus	Blinkt	Ein	Blinkt

* Wenn die Anzeige „Rettungsmodus“ auf dem LED-Display erscheint:

- Setzen Sie das Wi-Fi-Kit mit der Taste „Reset“ zurück und überprüfen Sie, ob sich der „Rettungsmodus“ ausschaltet.
- Wenn der „Rettungsmodus“ weiterhin bestehen bleibt, obwohl Sie mehrmals versucht haben, das Wi-Fi-Kit zurückzusetzen, wenden Sie sich bitte an den Kundendienst.

Installation des Wi-Fi-Kits

Initialisieren der Benutzerdaten

- Zum Initialisieren der Benutzerdaten auf einem Wi-Fi-Kit drücken Sie die Taste (SW3) im Wi-Fi-Kit 5 Sekunden lang. Alle Anzeigen leuchten auf und die Benutzerdaten werden gelöscht.

Aktualisieren mit einer Micro-SD-Karte

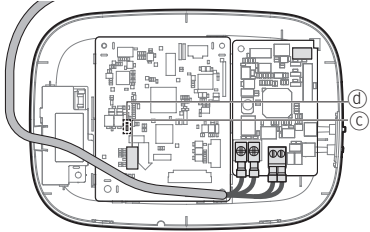

Typ	Kapazität	Dateisystem
Micro SD-Karte	Max 4GB	FAT16
Micro SDHC	Max 32GB	FAT32

1. Erstellen Sie auf der Micro-SD-Karte einen Ordner mit dem Namen „update“. Kopieren Sie das aktuellste Softwarebild und fügen Sie es in den auf der Micro-SD-Karte erstellten Ordner ein.



ACHTUNG

- Achten Sie darauf, dass Sie die Micro-SD-Karte mit FAT16 oder FAT32 formatieren, bevor Sie den Ordner „update“ erstellen.

2. Fügen Sie die Micro-SD-Karte in den Schlitz am Wi-Fi-Kit ein.
3. Drücken Sie die [Reset]-Taste an der Seite des Wi-Fi-Kits.
4. Die Anzeige (D) auf dem Wi-Fi-Kit blinkt während der Aktualisierung alle 2 Sekunden.
 - Wenn die Aktualisierung erfolgreich war, schaltet sich die Anzeige sofort ein und dann etwas länger aus. (Ein: 0,2 Sekunden, Aus: 2 Sekunden)
 - Die Anzeige blinkt alle 0,2 Sekunden, wenn die Aktualisierung nicht normal beendet wurde.
5. Wenn die Aktualisierung normal beendet wurde, entfernen Sie die Micro-SD-Karte und drücken dann die Taste [Reset].
6. Durch den Neustart des Wi-Fi-Kits nach einer fehlgeschlagenen Aktualisierung wird die Software auf ihre vorherige Version wiederhergestellt.
Wenn die Aktualisierung weiterhin fehlschlägt, befolgen Sie die nachstehenden Anweisungen:
 - Dateiprüfung: Ändern Sie das Aktualisierungsbild (Datei).
 - Prüfung der Micro-SD-Karte: Ersetzen Sie die Micro-SD-Karte.
 - PBA-Prüfung: Ersetzen Sie die Netzwerk-PBA.

SmartThings-Anwendung

Verbinden Sie zum Verwenden der SmartThings-Anwendung das Produkt in der unten beschriebenen Reihenfolge mit dem Netzwerk.

Die gezeigten Bilder können sich je nach dem Modell, der Betriebssystem-Version und dem Hersteller Ihres Smartphones unterscheiden.

Sie brauchen den Wi-Fi-Zugangspunkt nur einzurichten, wenn Sie das Produkt mit einem Wi-Fi-Netzwerk verbinden. Sobald das Produkt verbunden ist, können Sie mit der Verwendung der SmartThings-Anwendung über Wi-Fi, 3G, LTE oder andere drahtlose Netzwerke beginnen.

Prüfen der Stromanschlüsse

Prüfen Sie, ob das Produkt und der Zugangspunkt mit dem Stromanschlüssen verbunden sind.

Einrichten und Verbinden mit einem Wi-Fi-Zugangspunkt unter Verwendung Ihres Smartphones

1. Zum Verbinden des Produkts mit einem Wi-Fi-Netzwerk schalten Sie Wi-Fi unter „Einstellungen > WLAN“ ein und wählen Sie dann den Zugangspunkt, mit dem eine Verbindung hergestellt werden soll
- Für Namen von drahtlosen Zugangspunkten (SSIDs) werden nur alphanumerische Zeichen unterstützt.
Falls ein SSID ein Sonderzeichen enthält, ändern Sie den Namen, bevor Sie die Verbindung herstellen.

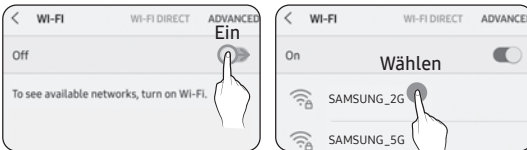

2. Ausschalten von „INTELLIGENTER NETZWECHSEL“ unter „Einstellungen > WLAN“ auf Ihrem Smartphone
- Falls „INTELLIGENTER NETZWECHSEL“ oder „Adaptive Wi-Fi“ eingeschaltet ist, können Sie keine Verbindung mit dem Netzwerk herstellen. Achten Sie darauf, diese Funktionen auszuschalten, bevor Sie die Verbindung mit dem Netzwerk herstellen.

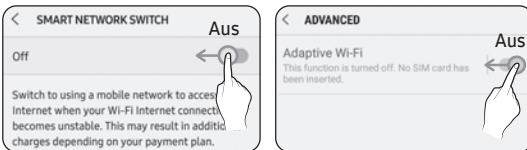

-  **HINWEIS** • Die Einrichtung kann sich je nach dem Modell, der Betriebssystem-Version und dem Hersteller Ihres Smartphones unterscheiden.

3. Prüfen der Internetverbindung
- Prüfen Sie nach dem Verbinden mit Wi-Fi, ob Ihr Smartphone mit dem Internet verbunden ist.

-  **HINWEIS** • Eine Firewall kann Ihr Smartphone daran hindern, sich mit dem Internet zu verbinden. Kontaktieren Sie in diesem Fall Ihren Internetdienstanbieter.

SmartThings-Anwendung

Herunterladen der SmartThings-Anwendung und Registrieren Ihres Samsung-Kontos

1. Herunterladen der SmartThings-Anwendung



- Suchen Sie nach „SmartThings“ im Play Store oder App Store und laden Sie die SmartThings-Anwendung auf Ihr Smartphone herunter.
- Falls die SmartThings-Anwendung nicht bereits auf Ihrem Smartphone installiert ist, aktualisieren Sie sie auf die neueste Version.



HINWEIS

- Auf Tablets, die nicht von der SmartThings-Anwendung unterstützt werden, und Smartphones, die eine frühere Betriebssystem-Version als die empfohlenen Versionen haben, wird die SmartThings-Anwendung möglicherweise nicht gefunden.
 - Es wird Android OS 6.0 oder höher (mit mindestens 2 GB RAM) empfohlen.
 - Unterstützte Bildschirmauflösungen: 1280 x 720 (HD), 1920 x 1080 (FHD), 2560 x 1440 (WQHD)
- Die SmartThings-Anwendung ist nicht mit einigen Apple-Geräten einschließlich iPad sowie einigen Smartphones kompatibel.
 - Es wird iPhone 6 oder höher mit iOS 10.0 oder höher empfohlen.
 - Unterstützte Bildschirmauflösungen: 1334x750, 1920x1080
- Die SmartThings-Anwendung kann ohne Vorankündigung zur Verbesserung der Produktnutzung und Leistung geändert werden.

2. Registrieren Ihres Samsung-Kontos

- Zum Verwenden der SmartThings-Anwendung wird ein Samsung-Konto benötigt. Zum Erstellen Ihres Samsung-Kontos und Anmelden bei Ihrem Konto befolgen Sie die in der SmartThings-Anwendung angezeigten Anweisungen.

Sie müssen keine zusätzliche Anwendung installieren.



HINWEIS

- Falls Sie bereits ein Samsung-Konto haben, melden Sie sich bei dem Konto an. Wenn Ihr Smartphone ein Gerät von Samsung ist und Sie ein Samsung-Konto haben, wird Ihr Smartphone automatisch bei Ihrem Konto angemeldet.
- Wenn Sie sich mit einem Handy einloggen, das für ein anderes Land hergestellt wurde, müssen Sie sich beim Erstellen Ihres Samsung-Kontos mit dessen Ländercode einloggen, und es kann sein, dass die SmartThings-Anwendung nicht auf allen Handys verwendet werden kann.

Verbinden der SmartThings-Anwendung mit Ihrem Produkt

1. Auswählen des Produkts, mit dem eine Verbindung hergestellt werden soll





Sie können ein Produkt, mit dem Sie eine Verbindung herstellen möchten, hinzufügen, indem Sie es manuell auswählen oder indem Sie „Automatische Erkennung“ auswählen.

- Manuell auswählen: Samsung > Klimaanlage > Systemklimaanlage
- Automatische Erkennung: [Systemklimaanlage] Samsung

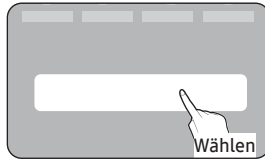
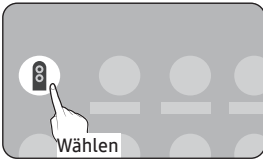

2. Verbinden der SmartThings-Anwendung mit Ihrem Produkt

- Befolgen Sie die in der SmartThings-Anwendung angezeigten Anweisungen, um Ihr Produkt zu verbinden.
- Für Informationen zur Bedienung der SmartThings-Anwendung wählen Sie das Menü How To (Erläuterungen) der Anwendung aus.



HINWEIS

- Wenn beim Verbinden Ihres Produkts oben auf dem Handy ein Pop-up-Fenster erscheint, wählen Sie es nicht aus.
- Wenn während der Verbindung zu Ihrem Produkt ein Popup-Fenster mit der Meldung erscheint, dass das Gerät bereits registriert ist, erhalten Sie die Berechtigung mit „BERECHTIGUNG ANFORDERN“ von einem Benutzer, der bereits mit dem Produkt verbunden ist, oder erstellen Sie ein neues Konto mit „MEIN KONTO REGISTRIEREN“, um sich selbständig mit dem Produkt zu verbinden.
- Wenn bei der Verbindung zu Ihrem Produkt ein Länderfehler im Zusammenhang mit dem Samsung-Konto auftritt, melden Sie sich von Ihrem aktuellen Samsung-Konto ab, melden Sie sich bei Ihrem vorherigen Samsung-Konto an und löschen Sie dann alle zuvor verbundenen Geräte. Melden Sie sich dann erneut bei Ihrem aktuellen Samsung-Konto an und konfigurieren Sie die Einstellungen.
- Falls beim Hinzufügen eines Geräts eine Fehlermeldung erscheint, siehe "Einrichten und Verbinden mit einem Wi-Fi-Zugangspunkt unter Verwendung Ihres Smartphones" auf Seite 17. Die Verbindung könnte vorübergehend aufgrund eines Problems mit dem Installationsort des Zugangspunkts oder aufgrund anderer Probleme fehlschlagen.
- Wenn die Anzahl der hinzugefügten Innengeräte nach dem Hinzufügen von Geräten nicht stimmt, führen Sie das Tracking erneut durch und versuchen Sie anschließend, die Geräte wieder hinzuzufügen.
- Für die Sicherheitsprotokolle für drahtlose/verdrahtete Zugangspunkte werden WPA-PSK und WPA2-PSK empfohlen. Für Authentifizierungsmethoden wird AES empfohlen. Neue Wi-Fi-Authentifizierungsspezifikationen und nicht standardisierte Wi-Fi-Authentifizierungsmethoden werden nicht unterstützt.
- Falls Ihr Internetdienstanbieter dauerhaft die MAC-Adresse (eine eindeutige Identifikationsnummer) Ihres PCs oder Modems registriert hat, können Sie Ihr Produkt eventuell nicht mit dem Internet verbinden. Wenden Sie sich an Ihren Internetdienstanbieter und fragen Sie, wie Sie andere Geräte als Ihren PC (z. B. eine Klimaanlage und einen Luftreiniger) mit dem Internet verbinden können.

Starten der Systemklimaanlagenapp

Steuern der Klimaanlage

Im Folgenden sind Funktionen aufgeführt, die Sie mit dem Wi-Fi-Adapter steuern oder überwachen können.

Kategorie	Funktion	Beschreibung
Überwachen	Solltemp.	Zeigt die Solltemperatur an.
	Aktuelle Temp.	Zeigt die aktuelle Temperatur an.
	Filterwarnung	Nach dem Ablauf der Filterzeit wird ein Alarm abgegeben.
	Abtauen	Erscheint im Abtaustatus.
Steuerung	Stromversorgung	Schaltet die Klimaanlage ein oder aus.
	Betriebsmodus	Wählen Sie den gewünschten Betriebsmodus.
	Temperatursteuerung	Passen Sie die Solltemperatur an.
	Ventilatorgeschwindigkeit	Passen Sie die gewünschte Ventilatorgeschwindigkeit an.
	Gebläsestromrichtung	Passen Sie die gewünschte Luftstromrichtung an.
	Wind-Free	Aktiviert/deaktiviert die Wind-Free-Funktion.
	Lang	Aktiviert/deaktiviert die Funktion für große Reichweite.
	Reinigen	Aktiviert/deaktiviert die Reinigungsfunktion.
	Bewegungserkennung	Aktiviert/deaktiviert die Bewegungserkennungsfunktion.
	Direkter/indirekter Wind	Wählen Sie während der Bewegungserkennung einen direkten und indirekten Wind.
	Ionisator	Aktiviert/deaktiviert die Ionisatorfunktion.
	Energieüberwachung	Zeigt den Stromverbrauch auf täglicher/wöchentlicher/monatlicher Basis an.
	Filter zurücksetzen	Bei einem Filteralarm können Sie die Zeit zum Zurücksetzen des Filters initialisieren.
	Belüftung	Aktiviert/deaktiviert die Belüftung.
Warmwasser	Aktiviert/deaktiviert die Warmwasserfunktion.	



HINWEIS



- Die verfügbaren Funktionen können sich je nach Modell unterscheiden.
- Manche Funktionen sind je nach den Spezifikationen des Innengeräts eventuell nicht verfügbar.
- Weitere Informationen über die SmartThings-Anwendung finden Sie in der SmartThings-Anwendung.

Fehlerbehebung

Überprüfen Sie die folgenden Punkte, bevor Sie eine Leistung vom Kundendienst anfragen.

Symptom		Maßnahme
Die installierte SmartThings-Anwendung kann nicht auf die Klimaanlage zugreifen.		<ul style="list-style-type: none"> • Stellen Sie sicher, dass Sie die Klimaanlage mit einem Wireless-Router verbunden haben.
Ich kann mich nicht mit meinem Samsung-Konto anmelden.		<ul style="list-style-type: none"> • Versuchen Sie, Ihre Kennung und Ihr Passwort auf dem Samsung-Konto-Bildschirm wiederherzustellen.
Hinzufügen von Gerät(en)	Beim Hinzufügen von Geräten wird eine Fehlermeldung angezeigt.	<ul style="list-style-type: none"> • Dies kann vorübergehend aufgrund der Entfernung vom Router oder aufgrund von Störungen fehlschlagen. Versuchen Sie es später noch einmal.
	Ich habe eine Fehlermeldung bei 0 bis 1 Prozent der Prozesse zum Hinzufügen von Geräten.	<ul style="list-style-type: none"> • Sie können Geräteeinheiten nur im AP-Suchstatus hinzufügen. Überprüfen Sie, dass sowohl die Netz-LED als auch die Wi-Fi-Einstellungs-LED eingeschaltet sind. Drücken und halten Sie dann die AP-Taste andernfalls mindestens 5 Sekunden lang gedrückt, um die AP-Suche zu aktivieren. • Sie können kein Gerät hinzufügen, ohne es zu löschen, wenn das Gerät bereits zur SmartThings-Anwendung hinzugefügt wurde. Um das verbundene Gerät erneut hinzuzufügen, entfernen Sie es zuerst und fahren Sie dann mit dem Prozess fort.
	Ich habe eine Fehlermeldung bei 99 Prozent der Prozesse zum Hinzufügen von Geräten.	<ul style="list-style-type: none"> • Wenn Sie ein Samsung-Handy verwenden, kann der Server unter Umständen nicht richtig verbunden sein. Schalten Sie das Wi-Fi-Kit ein und aus, starten Sie die SmartThings-Anwendung erneut und versuchen Sie dann wieder, ein Gerät hinzuzufügen. • Wenn Ihr Handy kein Samsung-Produkt ist, überprüfen Sie, ob Sie ein falsches Wi-Fi-Passwort eingegeben haben. Versuchen Sie erneut, Geräte hinzuzufügen.
	Die App zeigt vor dem Drücken der Benutzervereinbarungstaste einen Autorisierungsfehler an.	<ul style="list-style-type: none"> • Prüfen Sie, ob bereits Wi-Fi-Kits zu der SmartThings-Anwendung hinzugefügt wurden. Wenn bereits Geräte hinzugefügt wurden, entfernen Sie diese zuerst und versuchen Sie es dann erneut.
	Die App zeigt auf dem Benutzervereinbarungsbildschirm einen Autorisierungsfehler an.	<ul style="list-style-type: none"> • Sie müssen die AP-Taste innerhalb von 1 Minute drücken. Versuchen Sie erneut, Geräte hinzuzufügen.
	Der Bildschirm erfordert die Initialisierung des Benutzerkontos.	<ul style="list-style-type: none"> • Dies passiert, wenn der Benutzer bereits Geräte hinzugefügt hat. Befolgen Sie die Anweisungen in der SmartThings-Anwendung.
Die Netz-LED und die Wi-Fi-Einstellungs-LED blinken.		<ul style="list-style-type: none"> • Die Kommunikation zwischen dem Wi-Fi-Kit und dem Innen-/Außengerät ist instabil. Prüfen Sie in die Kommunikationskabel für die Innen- und Außengeräte oder prüfen Sie die Zentralsteuerungsoption für die Innengeräte.
Nach dem Hinzufügen eines Geräts zeigt die SmartThings-Anwendung das Trennungseignis an.		<ul style="list-style-type: none"> • Dies passiert, wenn ein Gerät dem Server hinzugefügt wird, oder wenn es vorübergehend vom Router getrennt wird. Beenden Sie die SmartThings-Anwendung und starten Sie sie neu.

Fehlerbehebung

Symptom		Maßnahme
Die Steuerungen der Samsung Smart-Anwendung funktionieren nicht.	Sind alle drei LED-Anzeigen am Wi-Fi-Kit eingeschaltet?	<ul style="list-style-type: none"> • Setzen Sie das Wi-Fi-Kit zurück und prüfen Sie erneut.
	Erscheint nur  auf dem Display des Wi-Fi-Kits?	<ul style="list-style-type: none"> • Stellen Sie sicher, dass Sie beim Hinzufügen eines Geräts das richtige Wi-Fi-Passwort eingegeben haben. • Prüfen Sie den Router-Status.
	Blinkt die  -Anzeige?	<ul style="list-style-type: none"> • Prüfen Sie, ob der Wireless-Router mit dem Internet verbunden ist.
	Blinken alle LED-Anzeigen am Wi-Fi-Kit?	<ul style="list-style-type: none"> • Dies zeigt eine Fehlfunktion des Wi-Fi-Kits an. Wenden Sie sich an den Samsung-Kundenservice.
	Blinkt die  -Anzeige?	<ul style="list-style-type: none"> • Das Wi-Fi-Kit ist nicht auf normale Weise mit dem/den Innengerät(en) verbunden. Wenden Sie sich an den Samsung-Kundenservice.
Die SmartThings-Anwendung zeigt die Fehlernummer 628 an.		<ul style="list-style-type: none"> • Dies zeigt einen Kommunikationsfehler zwischen dem/den Innengerät(en) und dem Wi-Fi-Kit an. Prüfen Sie die Verbindung der Kommunikationskabel (F1, F2).
Ich habe eine Multi-Einheits-HVAC-System, aber kann nur entweder die Kühl- oder die Heizoption auf dem Innengerät sehen.		<ul style="list-style-type: none"> • Um Mischsteuerungen zu vermeiden, sind die Optionen des Innengeräts automatisch auf die Einstellungen des Außengeräts beschränkt. ※ Mischsteuerung: Für jedes Innengerät sind verschiedene Modi verfügbar. <ol style="list-style-type: none"> 1. Um einen Modus außer dem aktuellen Betriebsmodus auszuwählen, schalten Sie das Innengerät ab, sodass alle wählbaren Betriebsmodi angezeigt werden. 2. Wenn es ein Master-Innengerät gibt, ändern Sie den Betriebsmodus auf die Master-Einheit.
Die LED-Anzeige bleibt in ihrem Ursprungsstatus. (Der LED-Status ändert sich innerhalb von 1 Minute.)		<ol style="list-style-type: none"> 1. Prüfen Sie das Netzkabel zwischen der Netzwerk-PBA und der Schnittstellenmodul-PBA. 2. Obwohl bei der Verbindung kein Problem vorliegt, jedoch weiterhin ein Problem besteht, ersetzen Sie das Wi-Fi-Kit.

Spezifikationen

MIM-H04EN

Wi-Fi	
Frequenzbereich	Sendeleistung (Max.)
2412 - 2472 MHz	17 dBm
5120 - 5250 MHz	16 dBm
5250 - 5350 MHz	16 dBm
5470 - 5725 MHz	16 dBm

* Europäische Klasse A Warnung:

Dies ist ein Produkt der Klasse A. In einer häuslichen Umgebung kann dieses Produkt Funkstörungen verursachen, in welchem Fall der Benutzer entsprechende Maßnahmen ergreifen sollte.

* Das Produkt unterstützt das IEEE802,11 a/b/g/n, Soft-AP Kommunikationsprotokoll.
(Samsung empfiehlt IEEE802,11n.)

MIM-H04N / MIM-H04NDZ

Wi-Fi	
Frequenzbereich	Sendeleistung (Max.)
2412 - 2472 MHz	17 dBm

* Das Produkt unterstützt das IEEE802,11 b/g/n, Soft-AP Kommunikationsprotokoll.
(Samsung empfiehlt IEEE802,11n.)

Open Source Announcement

The software included in this product contains open source software. You may obtain the complete corresponding source code for a period of three years after the last shipment of this product by sending an email to <mailto:oss.request@samsung.com>.

It is also possible to obtain the complete corresponding source code in a physical medium such as a CD-ROM; a minimal charge will be required.

The following URL http://opensource.samsung.com/opensource/WIFIKIT_R18_TZ4/seq/0 leads to the download page of the source code made available and open source license information as related to this product. This offer is valid to anyone in receipt of this information.



SAMSUNG

