

**DAIKIN**



# INSTALLATIONSANLEITUNG

**Split-System-Klimageräte**

FUA71AVEB9  
FUA100AVEB9  
FUA125AVEB9

Ceiling-mounted unit <sup>(a)</sup>	
m (kg)	A <sub>min</sub> (m <sup>2</sup> )
≤1.842	—
1.843	3.64
2.0	3.95
2.2	4.34
2.4	4.74
2.6	5.13
2.8	5.53
3.0	5.92
3.2	6.48
3.4	7.32
3.6	8.20
3.8	9.14
4.0	10.1
4.2	11.2
4.4	12.3
4.6	13.4
4.8	14.6
5.0	15.8
5.2	17.1
5.4	18.5
5.6	19.9
5.8	21.3
6.0	22.8
6.2	24.3
6.4	25.9
6.6	27.6
6.8	29.3
7.0	31.0
7.2	32.8
7.4	34.7
7.6	36.6
7.8	38.5
7.956	40.1

Wall-mounted unit <sup>(b)</sup>	
m (kg)	A <sub>min</sub> (m <sup>2</sup> )
≤1.842	—
1.843	4.45
2.0	4.83
2.2	5.31
2.4	5.79
2.6	6.39
2.8	7.41
3.0	8.51
3.2	9.68
3.4	10.9
3.6	12.3
3.8	13.7
4.0	15.1
4.2	16.7
4.4	18.3
4.6	20.0
4.8	21.8
5.0	23.6
5.2	25.6
5.4	27.6
5.6	29.7
5.8	31.8
6.0	34.0
6.2	36.4
6.4	38.7
6.6	41.2
6.8	43.7
7.0	46.3
7.2	49.0
7.4	51.8
7.6	54.6
7.8	57.5
7.956	59.9

Floor-standing unit <sup>(c)</sup>	
m (kg)	A <sub>min</sub> (m <sup>2</sup> )
≤1.842	—
1.843	28.9
2.0	34.0
2.2	41.2
2.4	49.0
2.6	57.5
2.8	66.7
3.0	76.6
3.2	87.2
3.4	98.4
3.6	110
3.8	123
4.0	136
4.2	150
4.4	165
4.6	180
4.8	196
5.0	213
5.2	230
5.4	248
5.6	267
5.8	286
6.0	306
6.2	327
6.4	349
6.6	371
6.8	394
7.0	417
7.2	441
7.4	466
7.6	492
7.8	518
7.956	539

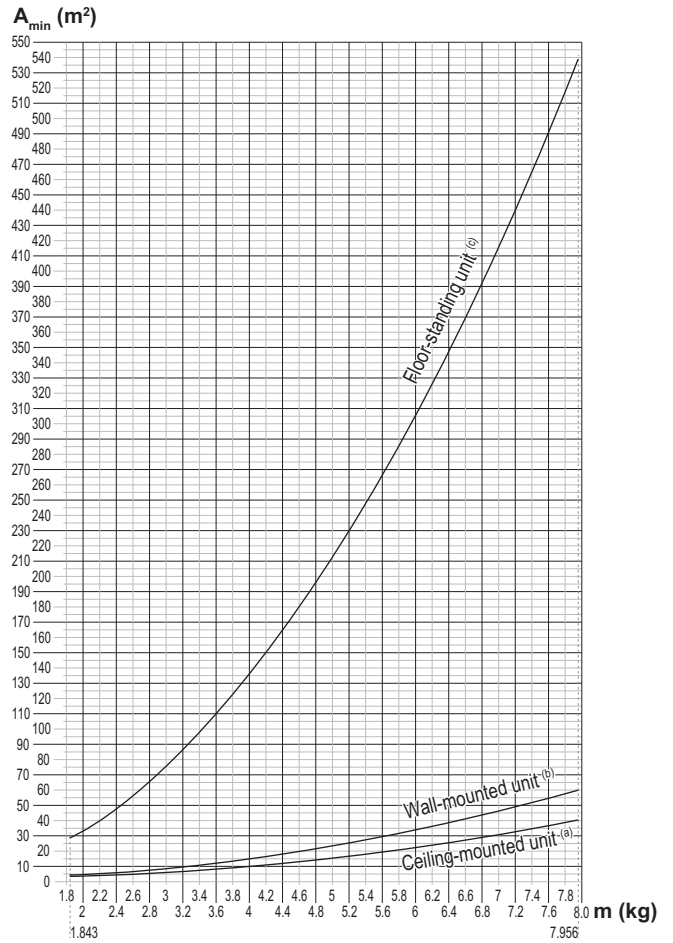





**INHALT**

1. SICHERHEITSHINWEISE ..... 1  
 2. VOR DER INSTALLATION ..... 3  
 3. AUSWAHL DES INSTALLATIONSORTES ..... 6  
 4. VORBEREITUNGEN VOR DER INSTALLATION ..... 8  
 5. INSTALLATION DES INNENGERÄTS ..... 12  
 6. KÄLTEMITTELEITUNGSARBEITEN ..... 13  
 7. ABLAUFLEITUNGSARBEITEN ..... 17  
 8. ELEKTROINSTALLATIONSARBEITEN ..... 23  
 9. MONTAGE DER ECKABDECKUNG · ANSAUGGITTER ..... 31  
 10. BAUSEITIGE EINSTELLUNG ..... 32  
 11. PROBELAUF ..... 35  
 12. EINHEITLICHER ELEKTROSCHALTPLAN ..... 38

Die Original-Anleitungen sind in Englisch abgefasst. Bei den Anleitungen in anderen Sprachen handelt es sich um Übersetzungen des Originals.

	Lesen Sie die Sicherheitshinweise in diesem Handbuch sorgfältig durch, bevor Sie das Gerät in Betrieb nehmen.		Dieses Gerät ist mit R32 befüllt.*
--	---	--	------------------------------------

\*Nur gültig, wenn dieses Gerät mit den folgenden Außengerätmodellen betrieben wird:  
 RZAG71, RZAG100, RZAG125, RZAG140, RZASG71, RZASG100, RZASG125, RZASG140.

**1. SICHERHEITSHINWEISE**

Versichern Sie sich, dass alle diese "SICHERHEITSHINWEISE" eingehalten werden.  
 Diese Klimaanlage fällt unter die Kategorie "Geräte, die der Öffentlichkeit nicht zugänglich sind".  
 Lesen Sie diese Anleitung sorgfältig vor der Installation.  
 Bewahren Sie diese Anleitung griffbereit auf, damit Sie auch später bei Bedarf darin nachschlagen können.

Diese Betriebsanleitung unterteilt Vorsichtsmaßnahmen in **WARNUNG** und **ACHTUNG**.  
 Versichern Sie sich, dass alle Vorsichtsmaßnahmen, wie hier beschrieben, eingehalten werden:  
 Diese sind wichtig um Sicherheit zu garantieren.

**WARNUNG**..... Signalisiert eine potenzielle Gefahrensituation, die, wenn sie nicht vermieden wird, zum Tode oder schweren Verletzungen führen kann.

**ACHTUNG**..... Signalisiert eine potenzielle Gefahrensituation, die, wenn sie nicht vermieden wird, zu leichten oder mittelschweren Verletzungen führen kann.  
 Diese Maßnahmen signalisieren unter anderem auch unsichere Abläufe.

- Testen Sie das Klimagerät nach abgeschlossener Installation und prüfen Sie, ob das Klimagerät richtig funktioniert. Geben Sie dem Benutzer ausreichende Anweisungen über die Verwendung und Reinigung des Innengerätes entsprechend der Betriebsanleitung.  
 Bitten Sie den Benutzer, dieses Handbuch und die Betriebsanleitung zusammen an einem leicht zugänglichen Ort für späteres Nachschlagen aufzubewahren.

## **WARNUNG**

- Beauftragen Sie Ihren Händler vor Ort oder qualifiziertes Personal mit der Installation der Anlage. Eine unsachgemäße Installation kann zu Wasserlecks, elektrischen Schlägen oder Brand führen.
- Führen Sie Installationsarbeiten im Einklang mit dieser Installationsanleitung durch. Eine unsachgemäße Installation kann zu Wasserlecks, elektrischen Schlägen oder Brand führen.
- Bei Kältemittellecks lassen Sie sich vom Fachhändler beraten.  
Wenn das Klimagerät in einem kleinen Raum installiert wird, müssen geeignete Maßnahmen getroffen werden, um zu verhindern, dass im Falle eines Kältemittellecks die Menge des ausgelaufenen Kältemittels die zulässige Konzentrationsgrenze überschreitet.  
Wenn zu viel Kältemittel austritt, könnte es sonst zu Sauerstoffmangel in der Luft führen.
- Verwenden Sie nur vorgeschriebene Teile und Zubehör für die Installationsarbeiten.  
Bei Verwendung ungeeigneter Teile besteht die Gefahr, dass das Klimagerät herunterfällt oder ein Wasserleck, elektrischer Schlag, Brand usw. verursacht wird.
- Installieren Sie das Klimagerät auf einem Fundament mit ausreichender Tragfähigkeit.  
Bei unzureichender Tragfähigkeit kann das Klimagerät herunterfallen und Verletzungen verursachen. Darüber hinaus kann es zu Vibrationen von Innenaggregaten und zu störenden Geräuschen kommen.
- Führen Sie die angegebenen Installationsarbeiten unter Berücksichtigung starker Winde, Wirbelstürme oder Erdbeben aus. Eine unsachgemäße Installation kann zu einem Unfall führen, z. B. indem das Klimagerät herunterfällt.
- Stellen Sie sicher, dass alle elektrischen Arbeiten unter Beachtung aller örtlich gültigen Gesetze und diese von qualifizierten Fachleuten ausgeführt werden (Hinweis 1) und dass ein getrennter Stromkreis vorhanden ist.  
Darüber hinaus müssen Sie sich, auch wenn die Verdrahtung kurz ist, vergewissern, dass eine Verdrahtung mit ausreichender Länge verwendet wird, und es darf niemals eine zusätzliche Verdrahtung angebracht werden, um die ausreichende Länge herzustellen.  
Eine unzureichende Kapazität des Stromversorgungskreises oder eine fehlerhafte elektrische Anlage kann zu Stromschlägen oder einem Brand führen.  
(Hinweis 1) "gültige Gesetze" bedeutet "alle internationalen, nationalen und lokalen Richtlinien, Gesetze, Vorschriften und/oder Normen, die für ein bestimmtes Produkt oder einen Bereich relevant und anwendbar sind".
- Das Klimagerät muss geerdet werden.  
Schließen Sie den Erdungsleiter nicht an Gas- oder Wasserrohre, Blitzableiter oder Telefon-Erdungskabel an. Unvollständige Erdung kann zu elektrischen Schlägen oder Brand führen.
- Installieren Sie unbedingt einen Fehlerstromschutzschalter.  
Bei Nichtbeachtung kann es zu Stromschlägen oder einem Brand kommen.
- Trennen Sie die Stromversorgung ab, bevor Sie die elektrischen Komponenten berühren.  
Wenn Sie stromführende Teile berühren, kommt es zu elektrischen Schlägen.
- Vergewissern Sie sich, dass alle Kabelverbindungen fest sitzen und mit der vorgeschriebenen Verkabelung ausgeführt sind. Stellen Sie sicher, dass keine äußeren Kräfte auf die Klemmenanschlüsse oder die Verkabelung einwirken.  
Unvollständige Anschlüsse oder Befestigungen können zu einer Überhitzung oder einem Brand führen.
- Verlegen Sie bei der Verdrahtung zwischen Innen- und Außengeräten und bei der Verdrahtung der Stromversorgung die Drähte so, dass die Abdeckung des Steuerungskastens sicher befestigt werden kann. Wenn die Abdeckung des Steuerungskastens nicht angebracht ist, kann dies eine Überhitzung der Anschlüsse, Stromschlag oder Brand zur Folge haben.
- Falls Kältemittelgas während der Installationsarbeiten entweicht, ist der Bereich sofort zu belüften. Giftiges Gas kann entstehen, falls Kältemittelgas mit Feuer in Berührung kommt.
- Nach Abschluss der Arbeiten durch Überprüfung sicherstellen, dass kein Kältemittelgas austritt. Giftiges Gas kann erzeugt werden, falls Kältemittelgas in den Raum entweicht und mit einer Feuerquelle wie z. B. einem Heizkörper, Ofen oder Herd in Berührung kommt.
- Vermeiden Sie unbeabsichtigten direkten Kontakt mit auslaufendem Kältemittel. Dies könnte zu schweren Verletzungen durch Erfrierungen führen.
- Darauf achten, dass Installation, Servicearbeiten, Wartungsarbeiten und Reparaturen nur von entsprechend autorisierten Fachleuten gemäß den Instruktionen in Daikin und gemäß den vor Ort geltenden gesetzlichen Vorschriften (z. B. den landesweit geltenden Gas-Vorschriften) ausgeführt werden.

- Treffen Sie geeignete Maßnahmen, um zu verhindern, dass das Gerät von Kleinlebewesen als Unterschlupf verwendet wird. Kleinlebewesen, die in Kontakt mit elektrischen Teilen kommen, können Funktionsstörungen, Rauch oder Feuer verursachen.
- Das Gerät muss so gelagert werden, dass es vor mechanischen Schäden geschützt ist und sich in einem gut belüfteten Raum ohne kontinuierlich betriebene Zündquellen befindet (z. B.: offene Flammen, ein in Betrieb befindliches, gasbetriebenes Gerät oder eine in Betrieb befindliche elektrische Heizung). Die Raumgröße muss der in Kapitel "**AUSWAHL DES INSTALLATIONSORTES**" auf Seite 6 angegebenen Raumgröße entsprechen (nur bei Kältemittel R32).

---

## **⚠ ACHTUNG**

- Installieren Sie die Ablaufleitungen nach den Anweisungen in dieser Installationsanleitung und isolieren Sie die Leitungen, um Kondensation zu vermeiden.  
Unsachgemäß installierte Ablaufleitungen können zu Wasserschäden, z.B. an Möbeln, führen.
  - Installieren Sie Klimagerät, Stromversorgungskabel, Fernbedienungskabel und Verbindungskabel in mindestens 1 m Abstand von Fernsehgeräten oder Radios, um Bildstörungen oder Rauschen zu vermeiden.  
(Je nach Stärke der Funkwellen ist ein Abstand von 1 m eventuell nicht ausreichend, um das Rauschen zu vermeiden.)
  - Installieren Sie das Innenaggregat möglichst weit entfernt von Leuchtstofflampen.  
In Räumen mit elektronischen Leuchtstofflampen (Inverter- oder Schnellstartlampen) kann die Reichweite einer drahtlosen Fernbedienung kürzer als erwartet sein.
  - Der Schalldruckpegel ist kleiner als 70 dB (A).
  - Installieren Sie das Klimagerät nicht an Orten wie den folgenden:
    1. Orte mit Ölnebel, Sprühöl oder Dampf, wie z. B. eine Küche.  
Kunstharzteile können sich zersetzen, was zum Herunterfallen von Teilen oder Wasserlecks führen kann.
    2. Orte, an denen korrosive Gase, wie z. B. Schwefelsäuregas, erzeugt werden.  
Korrosion von Kupferleitungen oder gelöteten Teilen kann zu Kältemittellecks führen.
    3. In der Nähe von Maschinen, die elektromagnetische Wellen aussenden.  
Elektromagnetische Wellen können die Steuerung stören und zu Fehlfunktionen der Geräte führen.
    4. Orte, an denen brennbare Gase ausströmen können, an denen Kohlenstofffasern oder entzündliche Staubpartikel in der Luft vorhanden sind oder an denen leicht flüchtige Zündstoffe, wie Lackverdünner oder Benzin, gehandhabt werden.  
Falls das Gas austritt und im Bereich um das Klimagerät verbleibt, kann es zur Entzündung kommen.
  - Die Klimaanlage ist nicht für den Einsatz in einer potentiell explosiven Atmosphäre vorgesehen.
- 

## **2. VOR DER INSTALLATION**

**Halten Sie das Innengerät beim Auspacken oder beim Transport nach dem Auspacken an den Hängevorrichtungen fest (4 Stellen) und üben Sie keine Kraft auf andere Bereiche aus (insbesondere Kältemittelleitungen, Ablaufleitungen und Harzteile).**











**Überprüfen Sie, dass das Kältemittel gemäß der Spezifikation des Außengeräts verwendet wird. (Der Gebrauch des falschen Kältemittels verhindert die einwandfreie Funktion der Anlage).**

- Vergewissern Sie sich im Voraus, dass es sich bei dem für die Installationsarbeiten zu verwendenden Kältemittel um das in den Spezifikationen des Außengeräts angegebene Kältemittel handelt.  
(Die Klimaanlage funktioniert nicht richtig, wenn ein falscher Kältemitteltyp verwendet wird.)
- Hinweise zur Installation des Außengeräts finden Sie in der Installationsanleitung, die dem Außengerät beigelegt ist.
- Zubehörteile nicht entsorgen, bevor die Installation abgeschlossen ist.
- Sorgen Sie dafür, dass das Innengerät nach dem Transport in den Innenraum mit Verpackungsmaterial geschützt wird, um eine Beschädigung des Innengeräts zu verhindern.
  - (1) Bestimmen Sie den Weg, auf dem das Gerät in den Raum transportiert wird.
  - (2) Packen Sie das Gerät erst am Installationsort aus.  
Wenn das Auspacken nicht vermeidbar ist, verwenden Sie beim Heben eine Schlinge aus weichem Material oder ein Seil mit Schutzplatten, um Schäden oder Kratzer am Innengerät zu verhindern.
- Achten Sie darauf, dass der Kunde bei der Bedienung des Innengeräts die Betriebsanleitung auch wirklich vor Augen hat.  
Weisen Sie den Kunden in die Bedienung des Geräts ein (vor allem die Reinigung der Luftfilter, Betrieb und Temperatureinstellung).

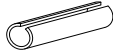
- Nutzen Sie zur Auswahl der Einbaustelle das Installationsmusterblatt (in der Verpackung enthalten) als Referenz.
- Verwenden Sie das Klimagerät nicht an Orten mit salzhaltiger Luft, wie z. B. in Küstennähe, Fahrzeugen oder Schiffen, oder an Orten mit starken Spannungsschwankungen (etwa in Fabriken).
- Ihr Körper darf nicht elektrostatisch geladen sein, wenn Sie das Schaltkastenabdeckungsblech öffnen und die Verkabelung ausführen.  
Elektrische Teile können sonst beschädigt werden.

## 2-1 ZUBEHÖR

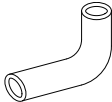
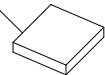
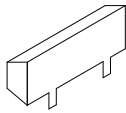
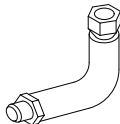
Prüfen Sie, ob die folgenden Zubehörteile am Innengerät angebracht sind.

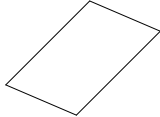
Bezeichnung	(1) Ablaufschlauch	(2) Metallschelle	(3) Unterlegscheibe für Aufhängung	(4) Schelle	(5) Unterlegscheibe Schelle
Menge	1 Stck.	1 Stck.	8 Stck.	10 Stk.	4 Blätter
Form					
Bezeichnung	Verbindungsisoliermaterial		Dichtmaterial	(10) Rohrknien	(11) Installationsmusterzeichnung
Menge	2 Stck.	1 Stck.	(8): 1 Blatt (9): 3 Blätter	1 Stck.	1 Blatt
Form	(6) Für Gasleitung 	(7) Für Flüssigkeitsleitung 	(8) Groß  (9) Klein 		Gemeinsam mit der Verpackung verwendet 
Bezeichnung	(12) Sperrmaterial	(13) L-winkliges Rohrstück	(14) Schraube	(15) Faserstoff	(Sonstiges) <ul style="list-style-type: none"> <li>• Betriebsanleitung</li> <li>• Installationsanleitung</li> <li>• Konformitätserklärung</li> </ul>
Menge	1 Stck.	1 Stck.	5 Stck.	1 Blatt	
Form					

## 2-2 OPTIONALE ZUBEHÖRTEILE

- Für dieses Innenaggregat ist eine separate Fernbedienung erforderlich.  
(Beachten Sie, dass die Fernbedienung nicht für die Slave-Einheit bei simultan gesteuerten Anlagen erforderlich ist.)
- Es gibt 2 Typen von Fernbedienungen: verdrahtet und drahtlos.  
Installieren Sie die Fernbedienung an dem vom Kunden gewünschten Ort.  
Im Katalog finden Sie das geeignete Modell.  
(Einzelheiten zum Anschluss der Fernbedienung finden Sie in der beiliegenden Installationsanleitung.)



**BEACHTEN SIE BEI DER DURCHFÜHRUNG DER ARBEITEN DIE FOLGENDEN PUNKTE UND ÜBERPRÜFEN SIE DIESE NACH BEENDIGUNG DER ARBEITEN ERNEUT.**

**1. Nach Abschluss der Installation zu überprüfende Punkte**

Zu prüfende Punkte	Bei Defekt	Kontrollspalte
Ist das Klimagerät sicher befestigt?	Tropfen · Vibrationen · Geräusche	
Sind die Installationsarbeiten für das Klimagerät abgeschlossen?	Funktioniert nicht · Ausbrennen	
Haben Sie eine Leckageprüfung mit dem in der Installationsanleitung des Außenaggregats angegebenen Prüfdruck durchgeführt?	Kühlt nicht/Heizt nicht	
Ist die Isolierung von Kältemittelleitungen und Ablaufleitungen vollständig abgeschlossen?	Wasserleck	
Läuft das Wasser gleichmäßig ab?	Wasserleck	
Ist die Netzspannung identisch mit derjenigen auf dem Typenschild am Klimagerät?	Funktioniert nicht · Ausbrennen	
Sind Sie sicher, dass keine Leitungen oder Rohre falsch angeschlossen sind oder Kabel locker sind?	Funktioniert nicht · Ausbrennen	
Ist das Gerät korrekt geerdet?	Gefahr im Falle eines Lecks	
Entsprechen die Maße der elektrischen Verkabelung der Spezifikation?	Funktioniert nicht · Ausbrennen	
Ist ein Luftauslass oder Lufteinlass des Klimageräts durch Hindernisse blockiert? (Das kann zu Kapazitätsabfall aufgrund von geringerer Ventilatorgeschwindigkeit oder zu Fehlfunktionen der Geräte führen.)	Kühlt nicht/Heizt nicht	
Haben Sie die Kältemittelleitungslänge aufgezeichnet und die Kältemittelfüllmenge addiert?	Kältemittelfüllmenge ist nicht klar	

Überprüfen Sie unbedingt erneut die im Abschnitt "SICHERHEITSHINWEISE" angegebenen Punkte.

**2. Bei der Lieferung zu prüfende Punkte**

Zu prüfende Punkte	Kontrollspalte
Haben Sie die bauseitige Einstellung durchgeführt? (falls erforderlich)	
Wurden Schaltkastenabdeckung, Luftfilter und Ansaugluftgitter befestigt?	
Wird die Kaltluft im Kühlbetrieb und die Warmluft im Heizbetrieb ordnungsgemäß ausgeblasen?	
Haben Sie dem Kunden anhand der Betriebsanleitung erklärt, wie die Klimaanlage zu bedienen ist?	
Haben Sie dem Kunden den in der Bedienungsanleitung den beschriebenen Kühl-, Heiz-, Entfeuchtungs- und Automatikbetrieb (Kühlen/Heizen) erläutert?	
Wenn der Thermostat ausgeschaltet wurde, haben Sie dem Kunden die Regelung der Ventilatorgeschwindigkeit erklärt?	
Haben Sie dem Kunden die Bedienungsanleitung ausgehändigt?	

**Punkte zur Erklärung des Betriebs**

**Da die in der Betriebsanleitung mit den Symbolen  $\triangle$  WARNUNG und  $\triangle$  ACHTUNG gekennzeichneten Punkte wahrscheinlich zu Verletzungen und Sachschäden führen, ist es notwendig, dem Kunden diese Punkte zusätzlich zu den Hinweisen zum normalen Gebrauch zu erklären und darauf zu achten, dass der Kunde diese Punkte durchliest. Es ist auch notwendig, dem Kunden die Elemente unter "KEINE FEHLFUNKTION DER KLIMAANLAGE" zu erklären und ihn diese Informationen selbst sorgfältig nachlesen zu lassen.**

### 3. AUSWAHL DES INSTALLATIONSORTES

Halten Sie die Aufhänger an 4 Stellen fest, um das Gerät beim Auspacken oder danach zu bewegen, und wenden Sie keine Kraft auf die Rohrleitungen (für Kältemittel und Ablauf) und die Kunstharzteile an.

(1) Wählen Sie einen Installationsort, der folgenden Bedingungen entspricht und den Wünschen des Kunden entspricht.

- Kühle und warme Luft wird gleichmäßig im Raum verteilt.
- Wo keine Hindernisse den Luftstrom stören.
- Wo der Ablauf gewährleistet ist.
- Wo die Deckenunterseite nicht geneigt ist.
- Die Tragfähigkeit ist ausreichend, um die Masse des Innengeräts zu halten (bei unzureichender Tragkraft kann die Inneneinheit vibrieren und in Kontakt mit der Zimmerdecke kommen und unerwünschte Störgeräusche erzeugen).
- Wo ausreichender Platz für Installation und Service sichergestellt werden kann. **(Siehe Abb. 1 und Abb. 2)**
- Wo die Verlegung der Rohrleitungen zwischen Innen- und Außenaggregat innerhalb der zulässigen Grenzen gewährleistet ist. (Siehe die dem Außenaggregat beigelegte Installationsanleitung.)
- Wo keine entflammaren Gase austreten können.

**Mindest-Fußbodenfläche bestimmen (nur bei Kältemittel R32). Um die Fußbodenfläche zu bestimmen, benutzen Sie die Grafik oder die Tabelle. Siehe Abbildung 1 auf der Innenseite der vorderen Abdeckung.**

m Kältemittel-Gesamtfüllmenge im System

A<sub>min</sub> Mindest-Fußbodenfläche

(a) Ceiling-mounted unit (= Einheit für Deckenmontage)

(b) Wall-mounted unit (= Einheit für Wandmontage)

(c) Floor-standing unit (= Standgerät)

[Für die Installation erforderlicher Platz [mm]]



Abb. 1

\*: Ausreichender Platz für Wartungsarbeiten ist erforderlich, damit die Eckabdeckung entfernt werden kann. (HINWEIS 2)

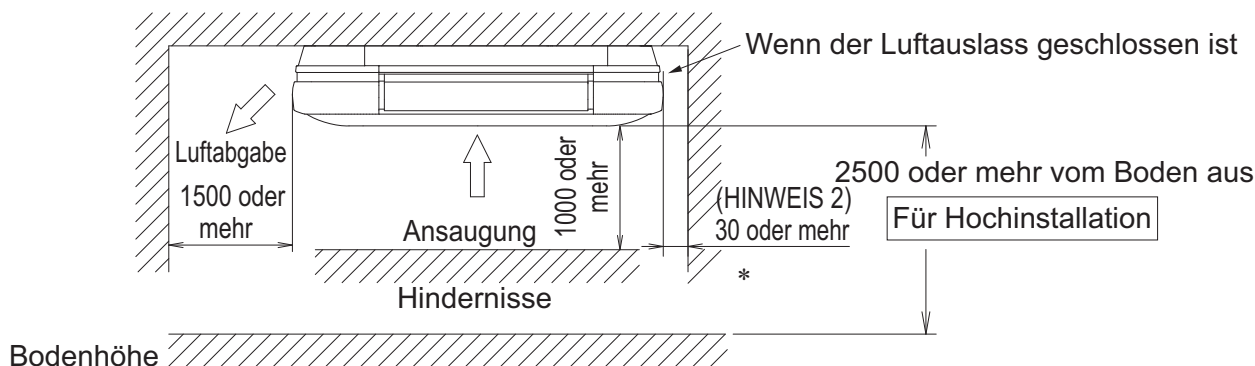

Abb. 2

## ⚠ ACHTUNG

- Installieren Sie Innen- und Außengeräte sowie die Stromversorgungs-, Fernbedienungs- und Verbindungskabel in mindestens 1 m Abstand von Fernsehgeräten oder Radios, um Bildstörungen oder Rauschen zu vermeiden.  
(Je nach Stärke der Funkwellen ist ein Abstand von 1 m eventuell nicht ausreichend, um das Rauschen zu vermeiden.)
- Installieren Sie das Innenaggregat möglichst weit entfernt von Leuchtstofflampen.  
In Räumen mit elektronischen Leuchtstofflampen (Inverter- oder Schnellstartlampen) kann die Reichweite einer drahtlosen Fernbedienung kürzer als erwartet sein. (HINWEIS 1)

## HINWEIS

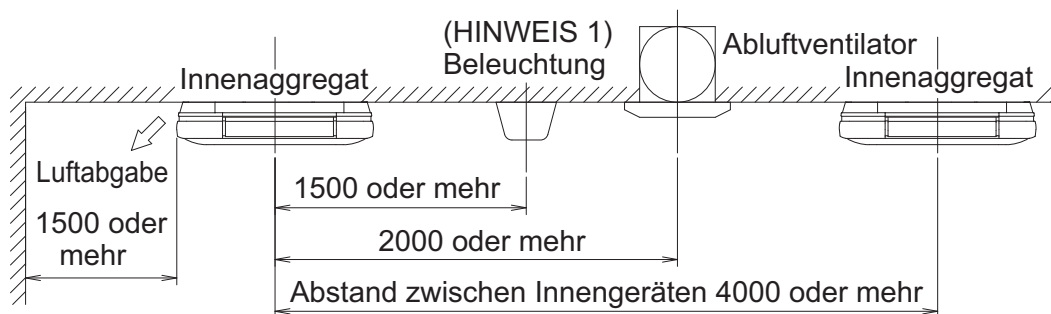
1. Die Einschränkung gilt für freiliegende Beleuchtung, nicht jedoch für Einbauleuchten.
2. Wenn der Luftauslass geschlossen ist, muss der mit "\*" markierte Abstand mindestens 30 mm betragen.
3. Hinweise zur Einstellung der Luftstromrichtung der horizontalen Lamelle finden Sie in der Betriebsanleitung des Innengeräts und der Fernbedienung.

### (2) Deckenhöhe

- Dieses Innengerät kann an Decken mit einer Höhe von bis zu 3,5 m aufgehängt werden (Modelle 100-125: bis 4,0 m).
- Wenn die Deckenhöhe jedoch 2,7 m überschreitet (Modelle 100-125: 3,2 m) muss die Einstellung am Aufstellungsort über die dortige Fernbedienung erfolgen. Siehe Abschnitt "10. BAUSEITIGE EINSTELLUNG".

### (3) Luftabgaberrichtung

Wählen Sie das Luftabgabemuster entsprechend dem Installationsort.

Im Falle von 2-Wege- und 3-Wege-Systemen ist die Einstellung vor Ort über die Fernbedienung erforderlich. Einzelheiten siehe Abschnitt "10. BAUSEITIGE EINSTELLUNG".

(Vorsicht) Da einige Einschränkungen auf der Seite der Rohrverbindungen bestehen, wählen Sie das Luftabgabemuster aus **Abb. 3**.

Die Bezeichnungen der Luftauslässe sind durch die Anzahl der "□" Zeichen an der Unterseite des Luftauslasses angegeben. (**Siehe Abb. 4**)

### (4) Verwenden Sie Aufhängeschrauben für die Installation.

Untersuchen Sie, ob der Aufstellungsort das Gewicht des Innengeräts tragen kann, und befestigen Sie das Gerät bei Bedarf mit Schrauben, nachdem es mit Trägerbalken o. Ä. verstärkt wurde. (Siehe Installationsmusterzeichnung (11) bezüglich des Montageabstands.)



Abb. 3



Abb. 4

## 4. VORBEREITUNGEN VOR DER INSTALLATION

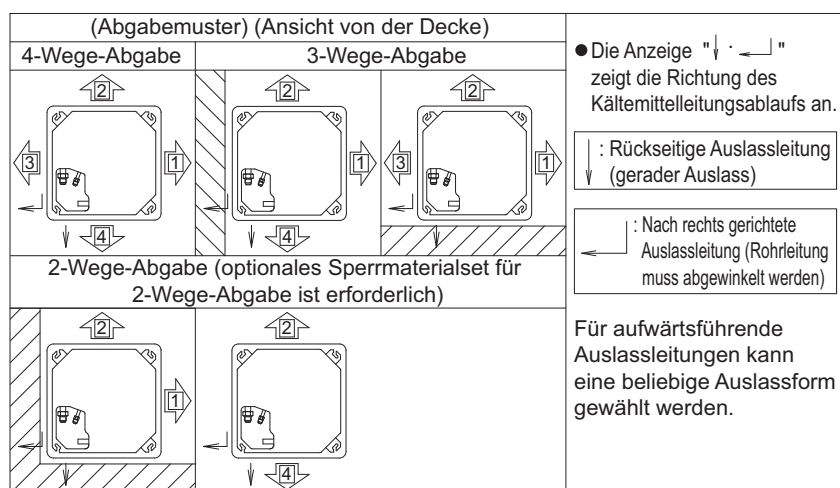
- (1) Überprüfen Sie die Lage der Gewindebolzen des Innengeräts, der Auslassöffnungen der Leitungen, der Auslassöffnung der Ablaufleitung und der Einlassöffnung für die elektrischen Leitungen. (Die Abbildung zeigt die Ansicht von der Decke aus.) (Siehe Abb. 5 und Abb. 6)

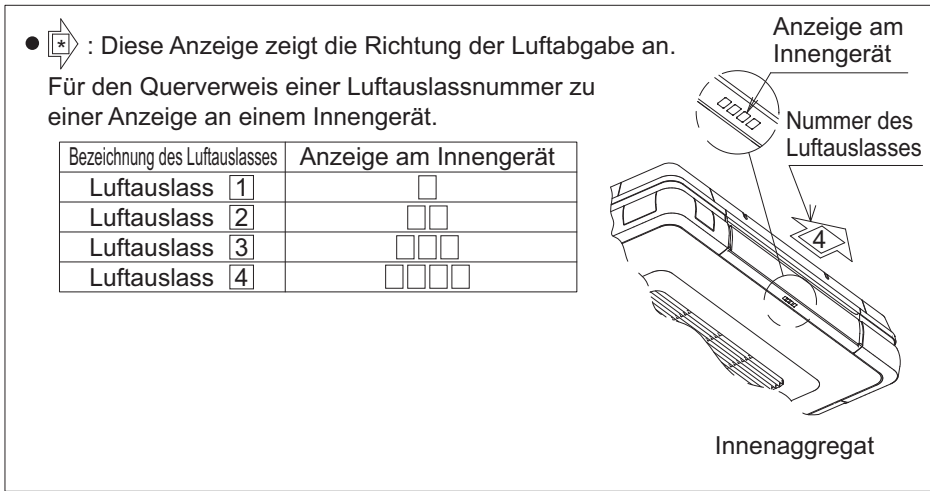

Abb. 5

(Einheit [mm])

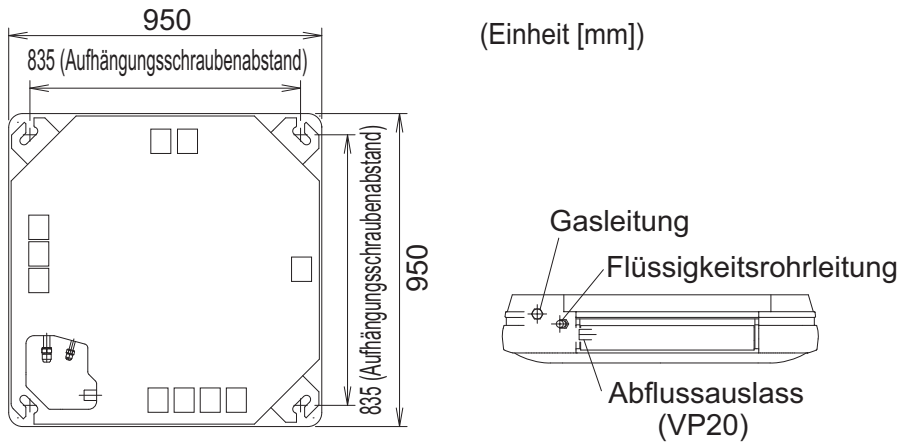

Abb. 6

**(2) Bohren Sie Löcher für die Schraubbolzen der Aufhängung, den Auslass der Rohrleitungen, den Auslass der Ablaufleitung und den Einlass der elektrischen Leitungen.**

- Verwenden Sie die Installationsmusterzeichnung (11), auf der die Lage der oben angegebenen Bohrungen dargestellt ist.
- Bestimmen Sie die Positionen für die Schraubbolzen der Aufhängung, den Auslass der Rohrleitungen, den Auslass der Ablaufleitung und den Einlass der elektrischen Leitungen. Positionieren Sie dort das Loch.

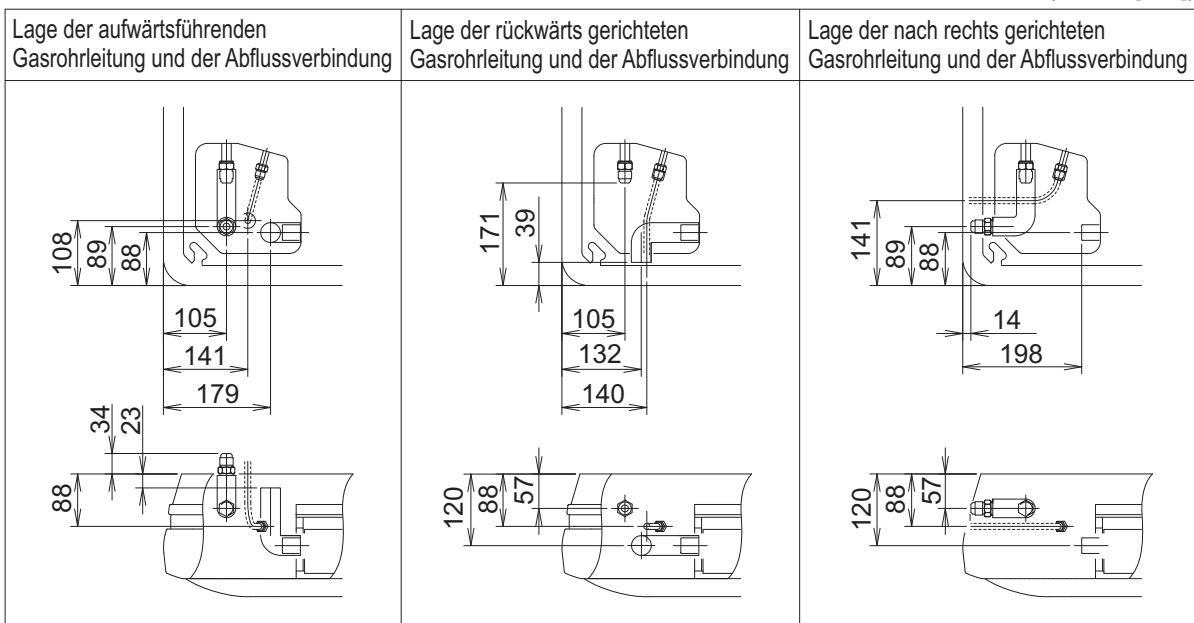

Abb. 7

**HINWEIS**

Sämtliche oben gezeigten Teile müssen vor Ort bereitgestellt werden. **(Siehe Abb. 7)**

- Verwenden Sie für die Aufhängung des Innengeräts Schrauben der Größe M8 oder M10. Verwenden Sie Gewindedübel für die mitgelieferten Bolzen und Gewindeeinsätze oder Ankerschrauben für neue Schrauben und befestigen Sie das Gerät fest am Gebäude, so dass die Verbindung die Masse des Geräts tragen kann. Stellen Sie darüber hinaus die Entfernung von der Decke im Voraus ein.

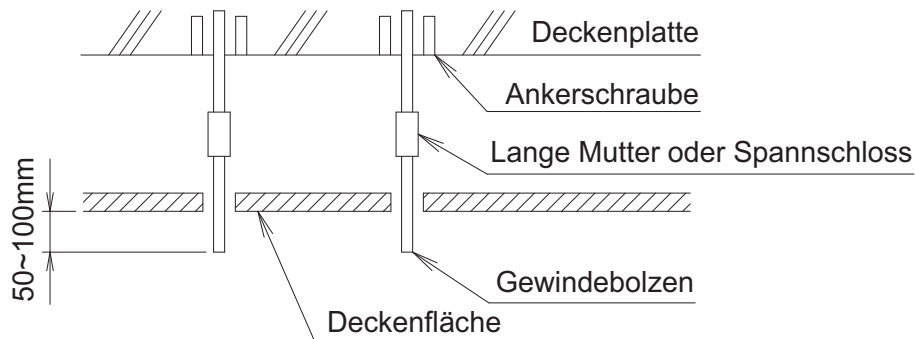
**(3) Entfernen Sie die Teile des Innengeräts.**

**Entfernen Sie das Ansaugluftgitter. (Siehe Abb. 8)**

- Schieben Sie die zwei Befestigungsknöpfe des Ansauggitters nach innen (wie durch den Pfeil angezeigt), dabei nach oben anheben. Lassen Sie gleichzeitig eine zweite Person das an der Mitte des Luftauslasses angebrachte Klebeband anheben.
- Sobald das Ansauggitter etwa 45° weit geöffnet ist, kann es vom Gerät abgenommen werden.

**Entfernen Sie die 4 Eckabdeckungen.**



Abb. 8



Abb. 9

- Fassen Sie das Innengerät beim Tragen an den Metallbeschlägen für die Aufhängung an. **(Siehe Abb. 9)**

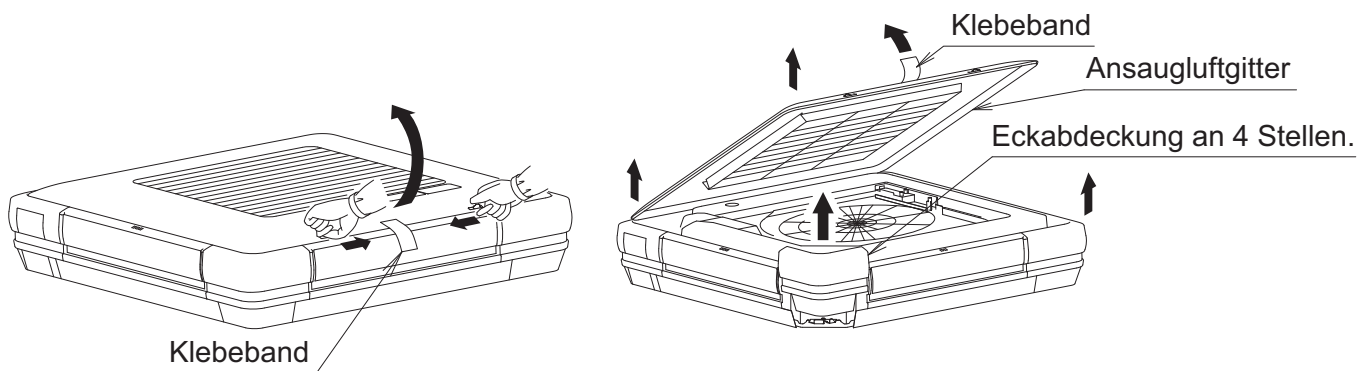
### Blockierung des Luftauslasses für 2-Wege- oder 3-Wege-Luftabgabe

- Für die 2-Wege-Luftabgabe ist zusätzlich zum beigefügten Sperrmaterial der optionale Sperrmaterialsatz für die 2-Wege-Luftabgabe erforderlich.

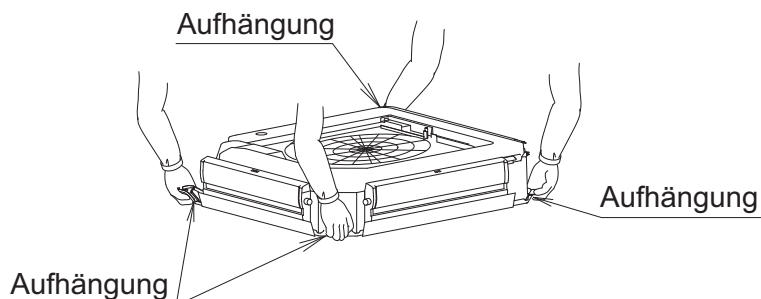
Das beigefügte Sperrmaterial und das optionale Sperrmaterial für die 2-Wege-Luftabgabe können gemeinsam für jeden Luftauslass verwendet werden.

- Achten Sie bei der 2-Wege-Luftabgabe während der Installation auf die Neigung des Innengeräts. Für Einzelheiten befolgen Sie die genannten Anweisungen im Abschnitt **"5. INSTALLATION DES INNENGERÄTS"**.

### (1) Entfernen Sie die horizontale Lamelle des Luftauslasses, der blockiert werden soll. (Siehe Abb. 10 und Abb. 11)

1. Heben Sie die horizontale Lamelle mit beiden Händen an, ohne dabei Kraft auf die Lager auszuüben, und nehmen Sie sie an der dem Motor gegenüberliegenden Seite aus der Lagerung heraus.
2. Nachdem Sie die horizontale Lamelle nach hinten gedreht haben, entfernen Sie die Klemme des Lagers auf der Motorseite. Heben Sie anschließend die horizontale Lamelle an und entfernen Sie sie.



Abb. 10



Abb. 11

### (2) Befestigen Sie das Sperrmaterial am Luftauslass. (Siehe Abb. 12 und Abb. 13)

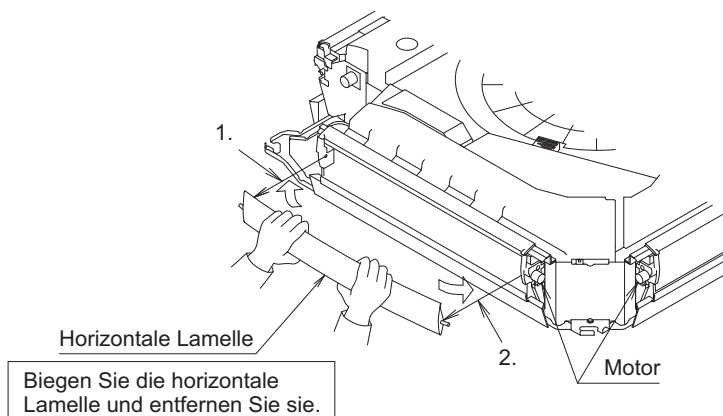
1. Setzen Sie den vorstehenden Teil (2 Stellen) des Sperrmaterials in den Zwischenraum zwischen oberer Zierplatte und Isolierung ein.
2. Schieben Sie den abgewinkelten Bereich (2 Stellen) an beiden Enden des Sperrmaterials in den Zwischenraum zwischen unterer Zierplatte und Auffangwanne, bis Sie ein Klickgeräusch hören. Heben Sie bei der Durchführung dieser Arbeiten das Ende der unteren Außenabdeckung leicht an und schieben Sie das Sperrmaterial hinein.

Wenn es schwierig ist, das Material einzusetzen, lösen Sie zunächst die Schrauben an beiden Seiten der unteren Zierplatte und setzen Sie anschließend das Material ein.

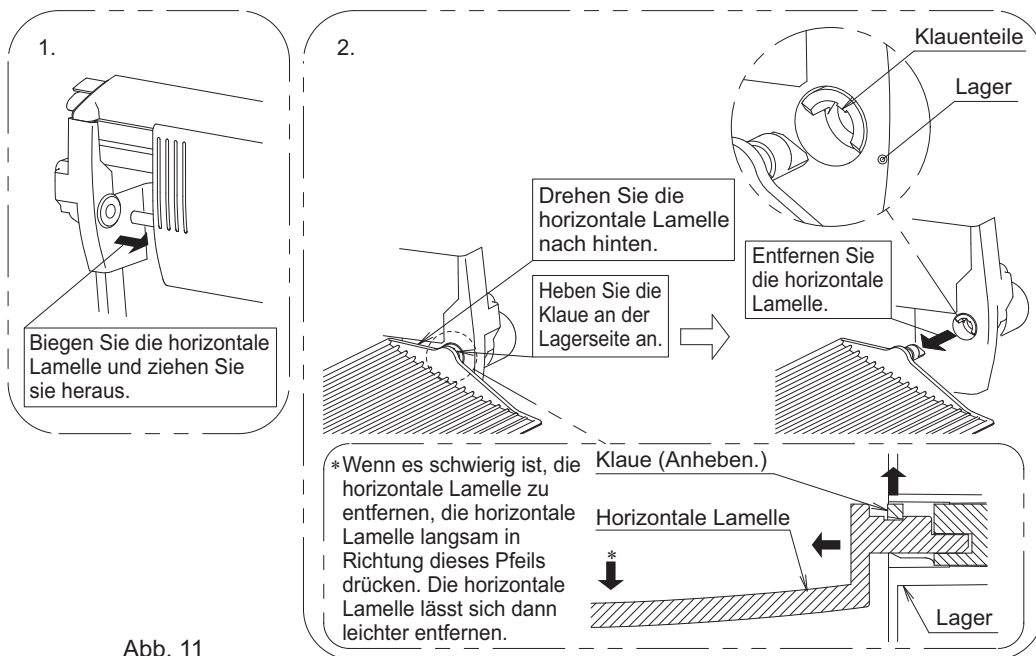
3. Schieben Sie den abgewinkelten Teil (2 Stellen) im Inneren des Sperrmaterials in den Zwischenraum zwischen unterer Zierplatte und Auffangwanne, bis Sie ein Klickgeräusch hören, und fixieren Sie anschließend das Sperrmaterial.
4. Vergewissern Sie sich, dass der Metallbereich des Sperrmaterials nicht über das Ende der unteren Zierplatte hinausragt.

**!** Sperrmaterial und Innengerät fest fixieren, so dass kein Zwischenraum bleibt. Wenn ein Zwischenraum frei bleibt, kann dies zu Luftaustritt und Kondensation führen.



Abb. 12



Abb. 13

- \* Wenn es schwierig ist, das Sperrmaterial einzusetzen, lösen Sie zuvor die Schrauben links und rechts auf der unteren Zierplatte. Achten Sie darauf, die gelösten Schrauben nach der Fixierung des Sperrmaterials wieder festzuziehen. **(Siehe Abb. 14)**

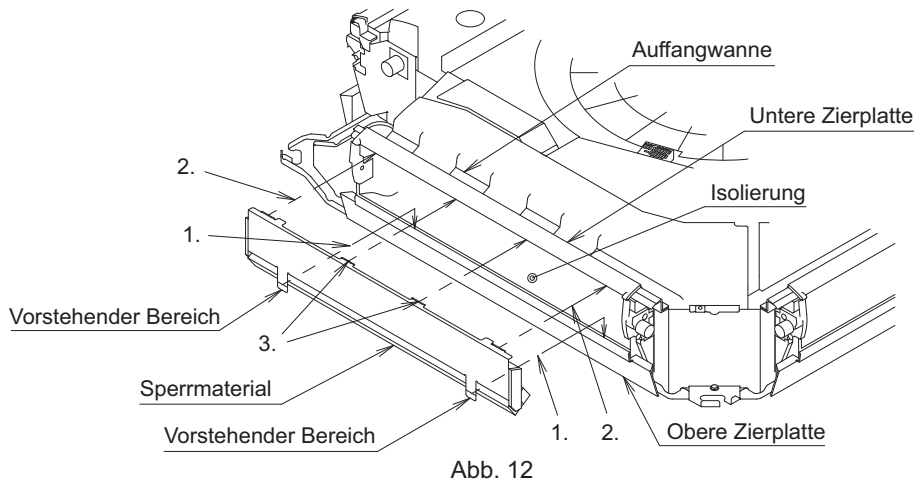

Abb. 14

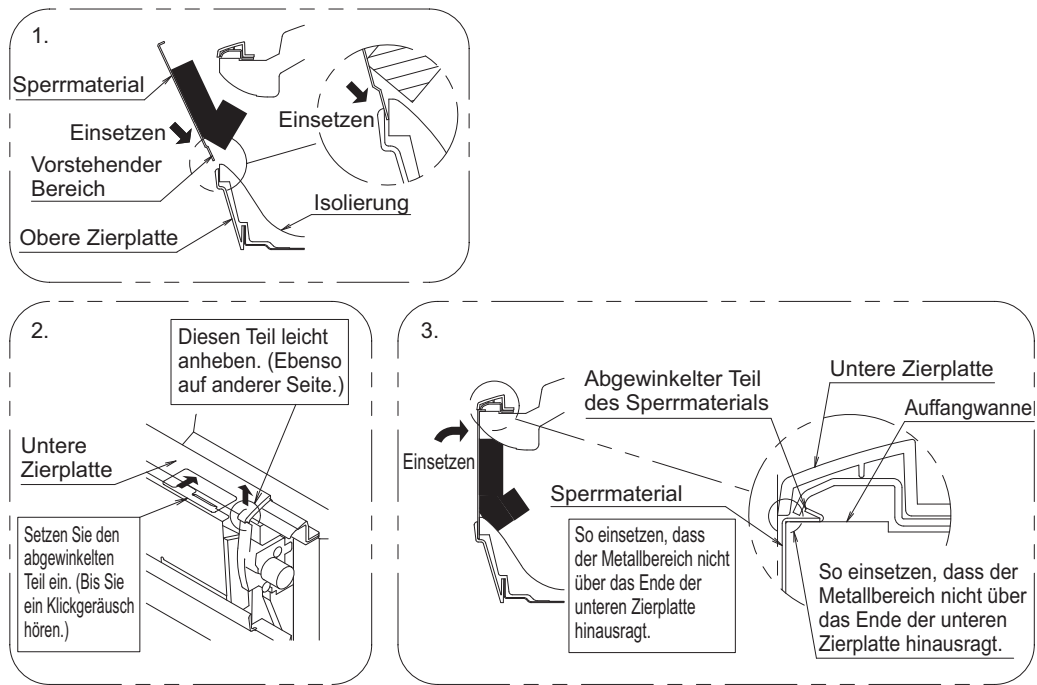
## 5. INSTALLATION DES INNENGERÄTS

«Vor der Installation des Innengeräts ist es einfach, die optionalen Teile anzubringen. Siehe die den Zubehörteilen beigelegte Installationsanleitung.»

Verwenden Sie das beiliegende Zubehör und die vom Hersteller angegebenen Teile für die Installationsarbeiten.

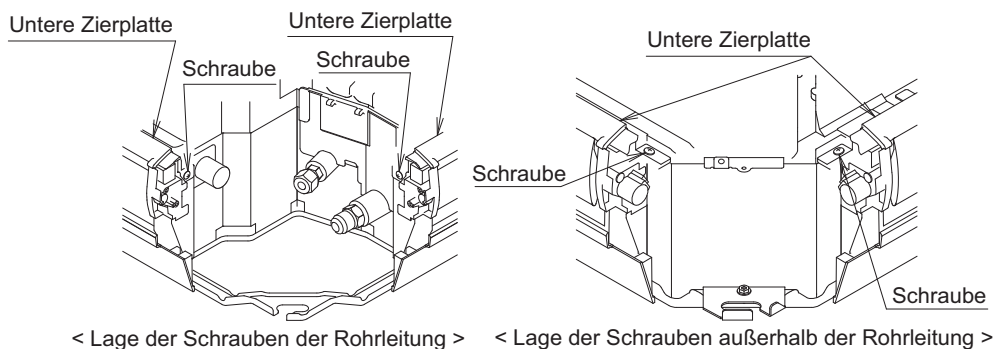
- (1) Befestigen Sie die oberen und unteren Muttern sowie die Unterlegscheiben für den Aufhänger (3) an den 4 Gewindebolzen.

**(Siehe Abb 15)**

Durch die Verwendung der beigefügten Schellen für Unterlegscheiben (5) kann verhindert werden, dass die Unterlegscheibe des Aufhängers (3) abfällt. **(Siehe Abb. 16)**

- (2) Installation des Innengeräts. **(Siehe Abb. 17)**

- Die Hängevorrichtung an der Luftauslassseite [4] einsetzen und provisorisch aufhängen.
- Die verbleibenden 2 Gewindebolzen in die Aufhängung einsetzen und die Unterlegscheiben für die Aufhängung (3) und die Muttern befestigen.

- (3) Überprüfen Sie die waagerechte Lage des Gerätes aus 2 Richtungen (Luftauslass [1] und [2]). **(Siehe Abb. 18)**

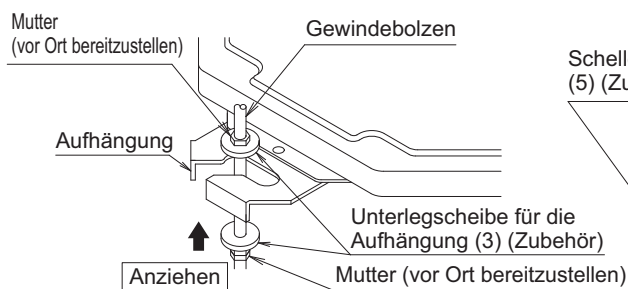

Zur Befestigung der Aufhängung  
Abb. 15

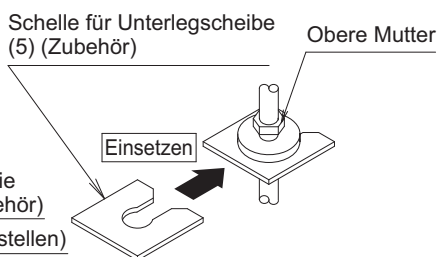

Fixierverfahren für Unterlegscheibe  
Abb. 16



Abb. 17



Waagrechte Lage muss sichergestellt sein  
Abb. 18

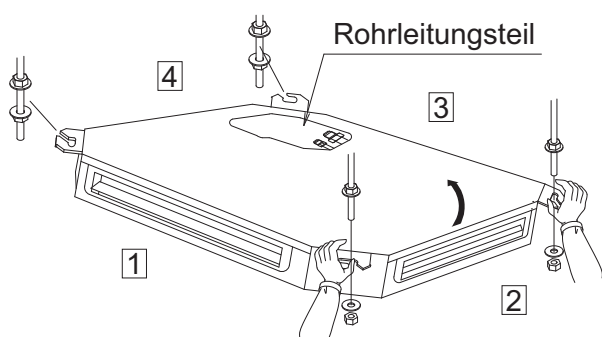
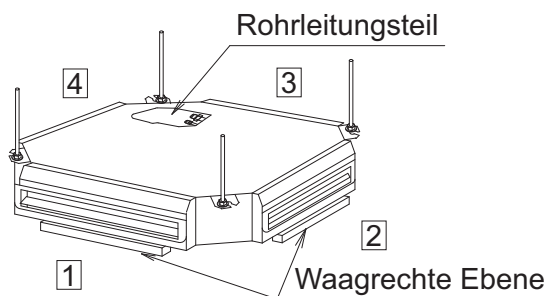

- Installieren Sie das Innengerät in waagerechter Lage  
Wenn das Gerät geneigt ist und die Seite der Ablaufleitungen höher liegt, kann dies zur Fehlfunktion eines Schwimmerschalters führen und Wasseraustritt verursachen.  
Installieren Sie jedoch für die 2-Wege-Luftabgabe das Gerät um 1° nach unten zur Ablaufleitung geneigt.
- Bringen Sie die Muttern an der oberen und unteren Seite des Aufhängers an  
Wenn keine obere Mutter installiert ist und die untere Mutter zu stark angezogen wird, kommt es zu Verformungen von Aufhängungsplatte und oberer Platte und zu anormalen Betriebsgeräuschen.
- Setzen Sie keine anderen als die angegebenen Materialien in den Zwischenraum zwischen dem Aufhänger und der Unterlegscheibe für den Aufhänger (3) ein.  
Wenn die Unterlegscheiben nicht ordnungsgemäß angebracht sind, können die Aufhängebolzen aus dem Aufhänger austreten.

---

### **WARNUNG**

- Das Innengerät muss sicher an einer Stelle montiert werden, die seinem Gewicht standhalten kann.  
Wenn die Stärke nicht ausreicht, kann das Gerät herunterfallen und Verletzungen verursachen.
- Verwenden Sie nur von DAIKIN hergestellte oder zugelassene Zubehörteile, optionale Ausrüstungen und Ersatzteile.
- Die Installation muss von einem Installateur durchgeführt werden. Bei der Installation und der Auswahl der Materialien muss die geltende Gesetzgebung beachtet werden.  
In Europa muss die Norm EN 378 eingehalten werden.

#### **Instruktionen für Anlagen, die mit Kältemittel R32 arbeiten**

- NICHT durchbohren oder verbrennen.
  - NUR Mittel zu Beschleunigung des Enteisungsvorgangs oder zur Reinigung der Anlage benutzen, die vom Hersteller empfohlen werden.
  - Beachten Sie, dass das R32 Kältemittel KEINEN Geruch hat.
- 

## **6. KÄLTEMITTELLEITUNGSARBEITEN**

- Informationen der Kältemittelleitung des Außenaggregats entnehmen Sie bitte der am Außenaggregat angebrachten Installationsanleitung.
- Führen Sie die Isolierung der Leitungen für Gas und Flüssigkältemittel auf sichere Weise durch. Wenn keine Isolierung vorhanden ist, kann es zu Wasserschäden kommen. Verwenden Sie für die Gasleitungen Isoliermaterial, das bei Temperaturen bis mindestens 120°C hitzebeständig ist.  
Für die Verwendung bei hoher Luftfeuchtigkeit muss das Isoliermaterial für die Kältemittelleitungen verstärkt werden. Wenn es nicht verstärkt wird, kann die Oberfläche des Isoliermaterials schwitzen.
- Vor den Installationsarbeiten sicherstellen, dass das Kältemittel gemäß der Spezifikation des Außengeräts verwendet wird. (Wenn nicht das richtige Kältemittel verwendet wird, kann kein normaler Betrieb erwartet werden...)
- Rohre sind gegen physikalische Beschädigung zu schützen.
- Rohrleitungen sollten so wenig wie möglich verlegt werden.

---

### **ACHTUNG**

Diese Klimaanlage ist ein spezielles Modell für das Kältemittel R410A oder R32. Achten Sie darauf, die unten genannten Anforderungen zu erfüllen und führen Sie dann die Installationsarbeiten durch.

- Verwenden Sie spezielle Rohrschneider und Bördelwerkzeuge für das verwendete Kältemittel.
- Beschichten Sie beim Herstellen einer Bördelverbindung nur die Innenfläche der Bördelung mit Etheröl oder Esteröl.
- Verwenden Sie nur die Bördelmutter, die an der Klimaanlage vorhanden sind. Wenn andere Überwurfmutter verwendet werden, kann es zum Austritt des Kältemittels kommen.
- Um ein Eindringen von Schmutz oder Feuchtigkeit in die Rohrleitungen zu verhindern, sollten Sie die Rohrleitungen z. B. abklemmen oder abkleben.

Lassen Sie keine anderen Substanzen als das vorgeschriebene Kältemittel, z. B. keine Luft, in den Kältemittelkreislauf gelangen.

Wenn während der Arbeit Kältemittel austritt, lüften Sie den Raum gut.

Verbindungs- oder Anschlussstücke, die bereits gebraucht worden sind, NICHT benutzen.

Bei der Installation verwendete Verbindungs- oder Anschlussstücke zwischen Teilen des Kältemittelsystems müssen für Wartungszecke frei zugänglich sein.

### Die Kältemittelleitungen können aus 3 Richtungen verbunden werden.

- Im Falle von aufwärtsführenden Leitungen entfernen Sie die Abdeckung für die Durchführung der Rohrleitung. Stellen Sie Löcher für die Durchführung der Rohrleitung her, indem Sie die Abdeckung mit einem Schneidgerät wie z. B. einer Schere einschneiden. Führen Sie die Rohrleitungen durch die Abdeckung und bringen Sie anschließend die Abdeckung am Innengerät an. **(Siehe Abb. 19)**



Abb. 19

- Das Außengerät ist vorab mit Kältemittel befüllt.
- Verwenden Sie die Bördelmutter, die an der Klimaanlage vorhanden ist.
- Beschichten Sie beim Herstellen einer Bördelverbindung nur die Innenfläche der Bördelung mit Etheröl oder Esteröl.

### **(Siehe Abb. 20)**

Drehen Sie dann die Überwurfmutter 3 bis 4 mal mit der Hand und schrauben Sie die Mutter hinein.

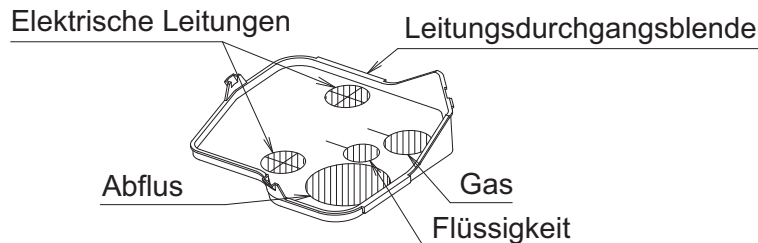
Die Innenfläche der Bördelung nur mit Etheröl oder Esteröl bestreichen.



Abb. 20

### **! ACHTUNG**

Lassen Sie kein Öl an den Befestigungsschrauben von Harzteilen wie der Befestigungsplatte der Rohrleitung anhaften.

Falls Öl an diesen Teilen verbleibt, kann dies die Stärke der Schraubverbindung vermindern.

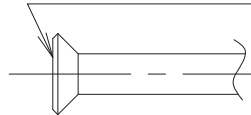
- Verwenden Sie beim Anschließen der Rohrleitungen an das Klimagerät einen Schraubenschlüssel und einen Drehmomentschlüssel wie in **Abb. 21** dargestellt. Zu den Abmessungen des gebördelten Teils und zum Anzugsmoment siehe Tabelle 1.



Abb. 21

«**Beispiel einer ungünstigen Auswirkung**»

Wenn andere Werkzeuge als Schraubenschlüssel verwendet werden, wird das Gewindeprofil der Bördelmutter beschädigt und ein Gasaustritt infolge der fehlerhaft angezogenen Verbindung verursacht.

Tabelle 1

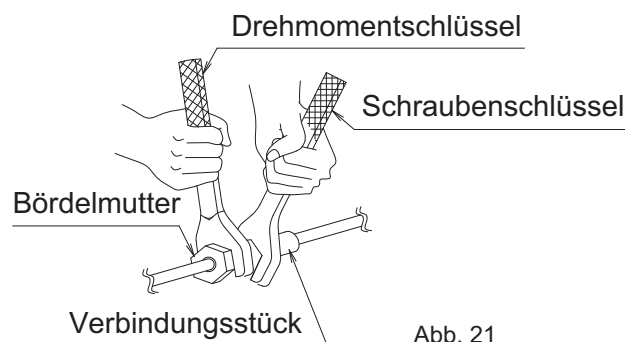
Rohrleitungsgröße (mm)	Anzugsdrehmoment (N·m)	Maße für die Herstellung von Bördelung A (mm)	Bördelform
φ 6,4	15,7 ± 1,5	8,9 ± 0,2	
φ 9,5	36,3 ± 3,6	13,0 ± 0,2	
φ 12,7	54,9 ± 5,4	16,4 ± 0,2	
φ 15,9	68,6 ± 6,8	19,5 ± 0,2	

**⚠ ACHTUNG**

**Überwurfmuttern nicht zu fest anziehen.**

Wenn eine Überwurfmutter reißt, kann das Kältemittel austreten.

**Die Isolierung der Rohrleitungen vor Ort muss bis zum Anschluss im Inneren des Gehäuses ausgeführt werden.**

Wenn die Rohrleitung der Atmosphäre ausgesetzt wird, kann dies zum Schwitzen oder zu Verbrennungen durch Berühren der Rohrleitung führen. Außerdem können elektrische Schläge oder ein Brand verursacht werden, wenn die elektrischen Leitungen die Rohrleitung berühren.

- Isolieren Sie nach der Dichtheitsprüfung die Anschlüsse von Gas- und Flüssigkeitsrohrleitung mit dem beigefügten Isoliermaterial für Verbindungsstücke (6) und (7), damit die Rohrleitungen nicht freiliegen. **(Siehe Abb. 22)**  
Ziehen Sie dann die beiden Enden des Isoliermaterials mit Hilfe der Schelle (4) fest.



Abb. 22

- Wickeln Sie Dichtungsmaterial (klein) (9) um das Verbindungs-Isoliermaterial (6) (7).
- Stellen Sie sicher, dass die Naht des Isoliermaterials (6) und (7) oben liegt.
- Verwenden Sie für nach oben und nach rechts zeigende Rohrleitungen das beiliegende L-förmige Rohrstück und isolieren Sie die 2 Anschlüsse. **(Siehe Abb. 23, 24)**

Biegen Sie außerdem die Rohrleitung der Flüssigkeitsseite mithilfe eines Rohrbiegegeräts mit einem Radius von 40 mm oder weniger.

Wenn das beiliegende L-förmige Rohrstück nicht verwendet wird oder das Rohr mit einem Rohrbiegegerät gebogen wird, dessen Radius mehr als 40 mm beträgt, kann es zu Überlagerungen mit anderen Leitungen oder mit dem Ablaufschlauch kommen.

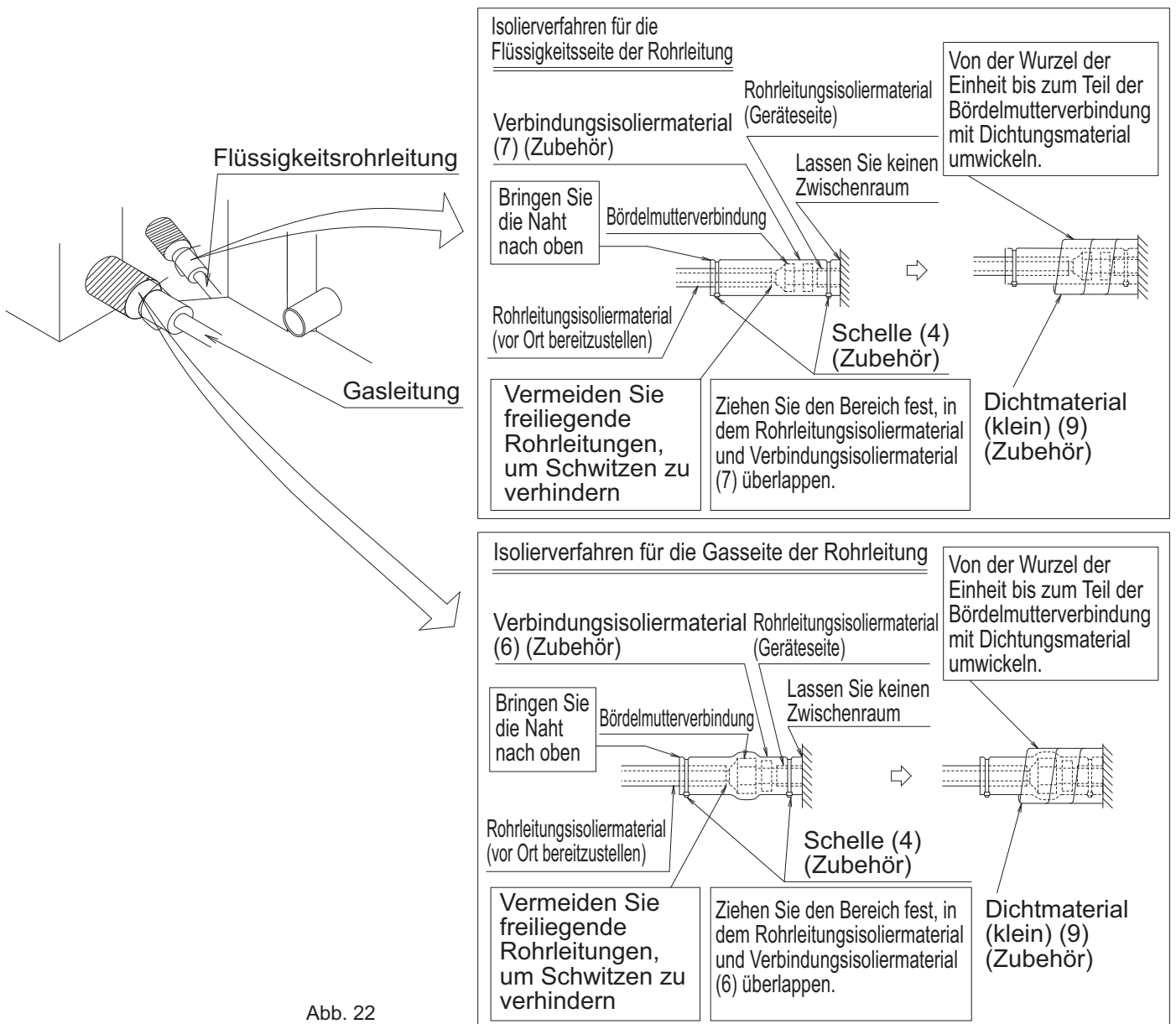

Abb. 23

(Isolieren Sie z. B. die Rohrleitung für aufwärts- und nach rechts gerichtete Leitungen auf die gleiche Weise.)

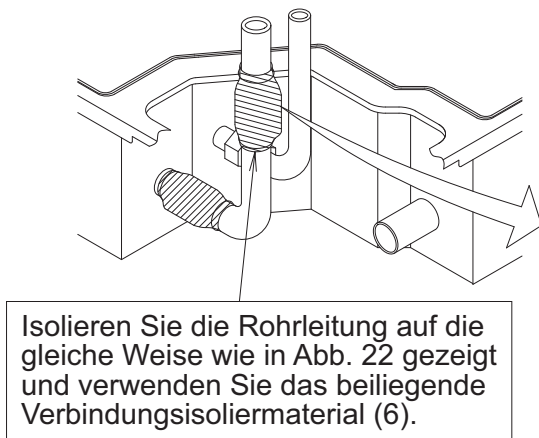

Abb. 24

(Achten Sie darauf, dass die Abdeckung für die Leitungsdurchführung fest am Gehäuse aufliegt, um zu verhindern, dass kleine Tiere und Insekten in das Innengerät gelangen. Dichten Sie den Zwischenraum zwischen Rohrleitung und Öffnung mit Kitt und Isoliermaterial ab (vom Kunden bereitzustellen).)

#### HINWEIS

1. Wenn nach der Installation des Innenaggregats eine Dichtheitsprüfung von Kältemittelleitungen und Innengerät erfolgt, muss der Testdruck im Installationsanleitung für das Außenaggregat nachgeschlagen werden.  
Informationen finden Sie auch im Installationsanleitung für das Außenaggregat oder in den technischen Unterlagen für Kältemittelleitungen.
2. Wenn zu wenig Kältemittel vorhanden ist, weil z.B. nicht genug nachgefüllt wurde, kommt es zu Fehlfunktionen, z.B. kein Kühlen oder kein Heizen.  
Informationen finden Sie in der Installationsanleitung für das Außenaggregat oder in den technischen Unterlagen für Kältemittelleitungen.

## 7. ABLAUFLEITUNGSARBEITEN

### (1) Führen Sie die Ablaufleitungen aus.

Verbinden Sie die Ablaufleitungen so, dass das problemlose Abfließen sichergestellt ist.

- Die Ablaufleitungen können aus 3 Richtungen verbunden werden. **(Siehe Abb. 25, 26 und 27)**



Abb. 25  
(Aufsteigende Rohrleitung)



- Wählen Sie einen Rohrdurchmesser, der dem Durchmesser der Verbindungsrohrleitung entspricht oder größer ist (außer Steigleitung) (Rohrleitungen aus Polyvinylchlorid, Nenndurchmesser 20 mm, Außendurchmesser 26 mm).
- Installieren Sie die Rohrleitungen so kurz wie möglich und mit einer Abwärtsneigung von mindestens 1/100 und ohne Stellen, an denen sich Luft aufstauen kann. **(Siehe Abb. 28)** (Dies kann zu anormalen Geräuschen wie etwa Blubbern führen.)

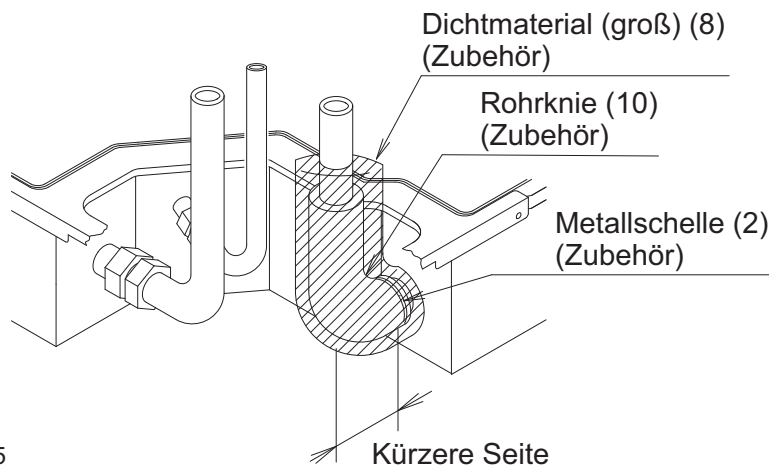
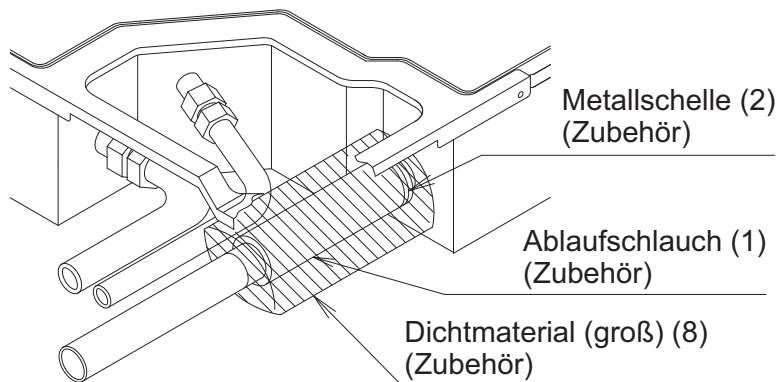
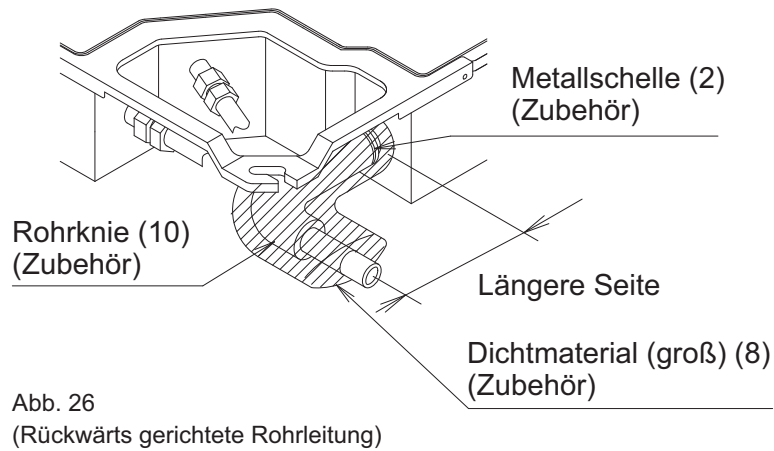
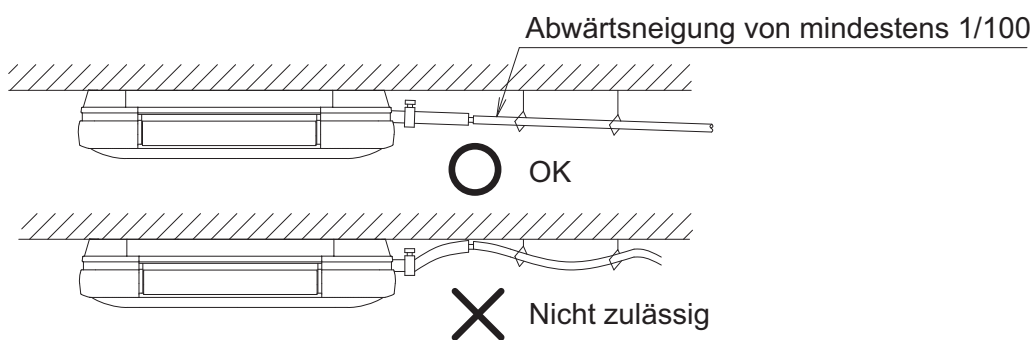

**Wenn abzuleitendes Material im Ablaufrohr stehen bleibt, kann die Rohrleitung verstopft sein.**

- Installieren Sie Stützen im Abstand von 1 bis 1,5 m, damit sich die Rohrleitungen nicht verbiegen. **(Siehe Abb. 29)**



Abb. 29  
(Vorsicht bei aufsteigenden Ablaufleitungen)

Verwenden Sie unbedingt den beigegefügte Ablaufschlauch (1) (für nach rechts gerichtete Rohrleitungen), das Rohrknief (10) (für aufwärts- und rückwärtsführende Rohrleitungen) und die Metallschelle (2).

**Die Verwendung eines gebrauchten Ablaufschlauchs oder Rohrknies oder einer gebrauchten Schelle kann zu Wasserlecks führen.**

- Isolieren Sie die Rohrleitungen, die durch Innenräume verlegt werden.

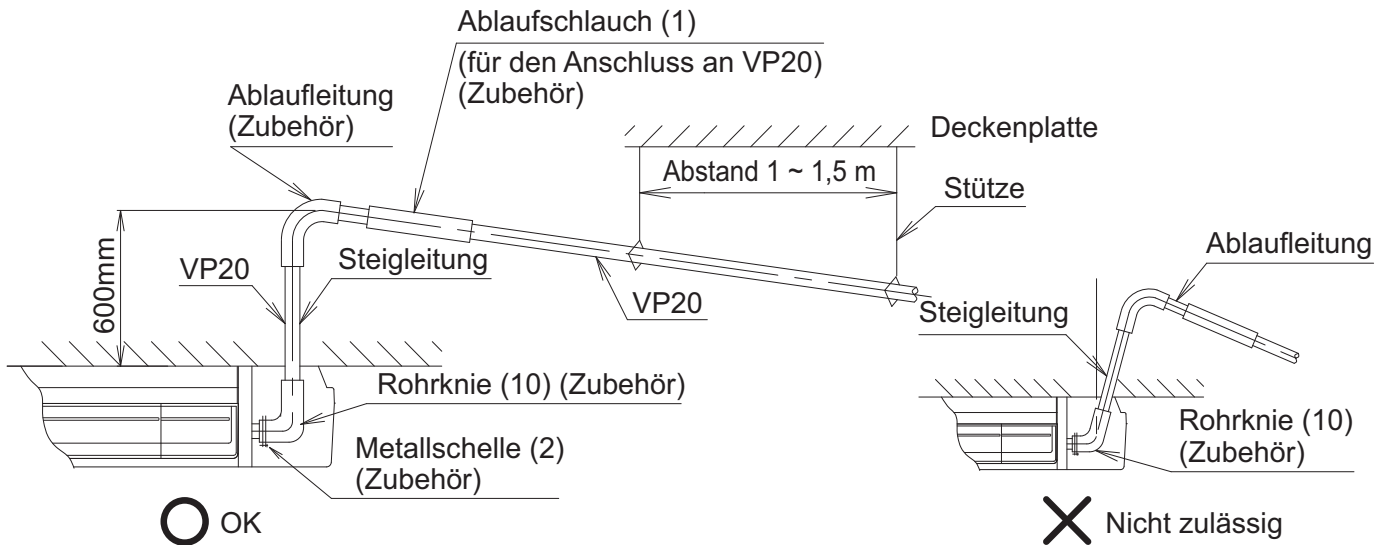
**⚠ ACHTUNG**

- Um zu verhindern, dass der angebrachte Ablaufschlauch (1) übermäßigen Kräften ausgesetzt wird, diesen nicht knicken und nicht biegen. (Es kann Wasser austreten.)
- Schließen Sie die Ablaufleitung nicht direkt an Abwasserrohre an, die Ammoniakgeruch absondern. Das Ammoniak aus der Kanalisation könnte durch die Ablaufleitungen in das Innenaggregat gelangen und dessen Wärmetauscher beschädigen.

**< Vorsichtsmaßnahmen beim Ausführen aufwärtsführender Ablaufleitungen >**

- Die maximale Höhe einer steigenden Ablaufleitung beträgt 600 mm.
- Installieren Sie die Ablaufsteigleitung senkrecht. **(Siehe Abb. 29)**

**Wenn die Ablaufsteigleitung geneigt installiert wird, kann dies eine Funktionsstörung des Schwimmerschalters bewirken und ein Wasserleck verursachen.**

- Verwenden Sie unbedingt den Ablaufschlauch (1), das Rohrknief (10) und das Dichtmaterial (groß) (8), die dem Innengerät als Zubehör beiliegen.
  1. Um eine Beschädigung des Rohrknies durch die Metallschelle (2) bei aufwärts- und rückwärtsführenden Rohrleitungen zu verhindern, wickeln Sie das Vinylband 2- bis 3-mal so um das

Rohrknie, dass das Band mehr als die Breite der Metallschelle (2) abdeckt. Lassen Sie dabei 10 - 15 mm von der Spitze des Rohrknies (10) frei wie in **Abb. 30** dargestellt.

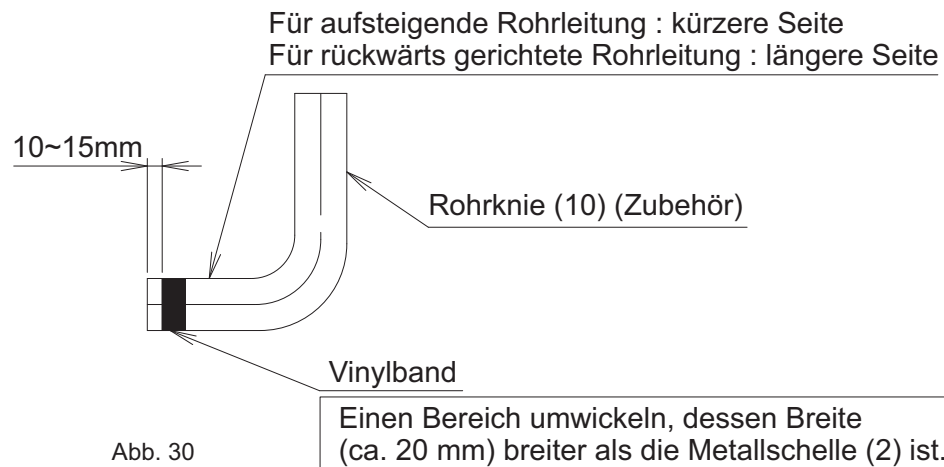

- Schieben Sie den Ablaufschlauch (1) und das Rohrknie (10) in die Muffe der Ablaufleitung. Ziehen Sie die Metallschelle (2) innerhalb des umwickelten Bereichs der eingesteckten Schlauchspitze mit einem Anzugsmoment von  $1,35 \pm 0,15 \text{ N}\cdot\text{m}$  ( $135 \pm 15 \text{ N}\cdot\text{cm}$ ) an. **(Siehe Abb. 25, 26, 27 und 31)**

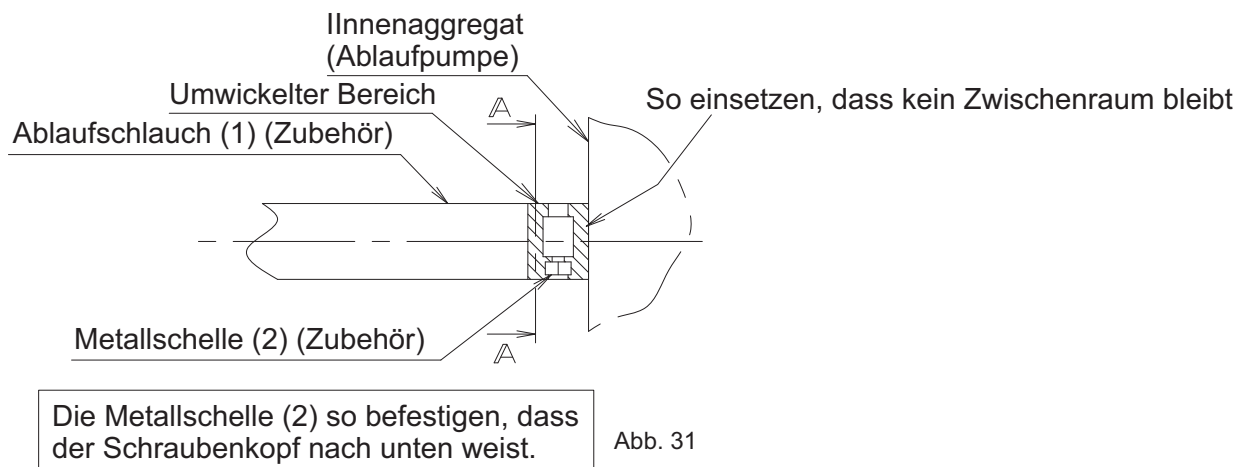

- Das Anzugsmoment für das Festziehen der Metallschelle (2) darf den angegebenen Wert nicht überschreiten. Muffe, Ablaufschlauch (1), Rohrknie (10) oder Metallschelle (2) könnten beschädigt werden. Befestigen Sie die Metallschelle (2) so, dass der festgezogene Teil innerhalb des in **Abb. 32** dargestellten Bereichs liegt.
- Wickeln Sie das Vinylband um das Ende der Metallschelle (2), damit das im nächsten Arbeitsschritt verwendete Dichtmaterial (groß) (8) nicht durch das Schellenende beschädigt wird, oder biegen Sie die Spitze der Metallschelle (2) wie gezeigt nach innen. **(Siehe Abb. 32)**



< Falls die Spitze gebogen wird >

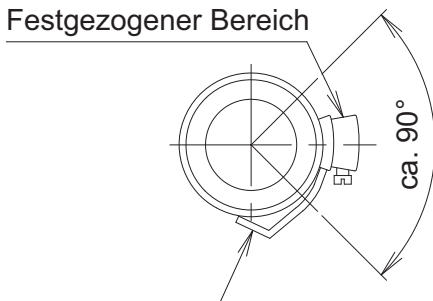

Biegen Sie die Spitze, ohne das Dichtmaterial (groß) (8) zu zerreißen.

Abb. 32-1

(Abschnitt A - A von Abb. 31)

< Falls Vinylband angeklebt wird >

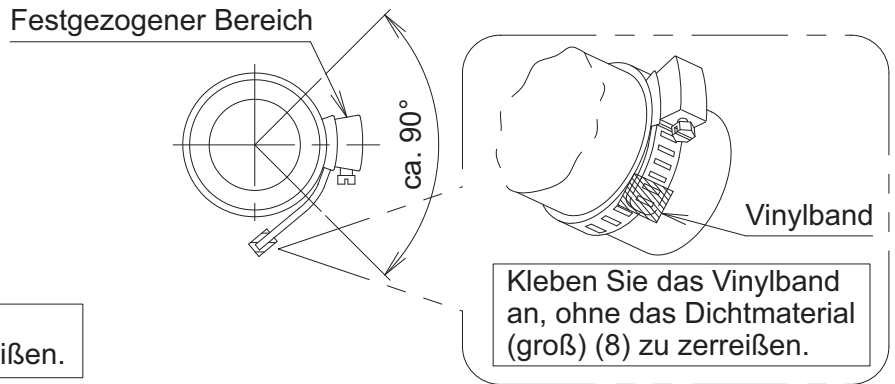

Kleben Sie das Vinylband an, ohne das Dichtmaterial (groß) (8) zu zerreißen.

Abb. 32-2

(Abschnitt A - A von Abb. 31)

4. Isolieren Sie die Metallschelle (2), den Ablaufschlauch (1) und das Rohrknief (10) mit dem beiliegenden Dichtmaterial (groß) (8). **(Siehe Abb. 25, 26, 27 und 33)** (Die Metallschelle (2) könnte schwitzen und Kondenswasser könnte abtropfen.)

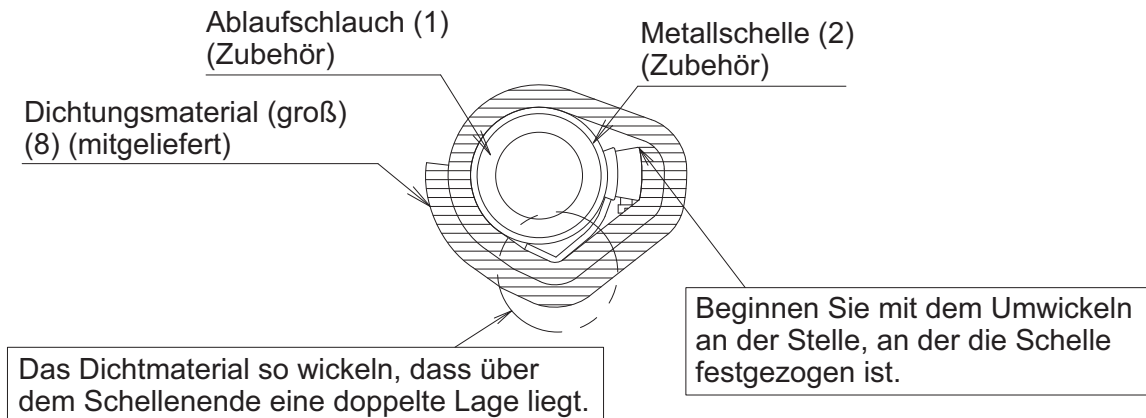

Das Dichtmaterial so wickeln, dass über dem Schellenende eine doppelte Lage liegt.

Beginnen Sie mit dem Umwickeln an der Stelle, an der die Schelle festgezogen ist.

Abb. 33

- (2) **Überprüfen Sie nach dem Abschluss der Rohrverlegung, ob der Abfluss einwandfrei funktioniert.**

**[Nach dem Abschluss der elektrischen Verkabelung]**

- Gießen Sie langsam 1 Liter Wasser aus dem Luftauslass [3] in die Auffangwanne (Abb. 34). Vermeiden Sie dabei Spritzwasser auf elektrischen Komponenten wie der Drainagepumpe und überprüfen Sie den ordnungsgemäßen Abfluss, indem Sie das Innengerät im Kühlmodus gemäß den Angaben unter "11. **PROBELAUF**" betreiben.

Wenn der Luftauslass [3] geschlossen ist, gießen Sie Wasser aus dem Luftauslass [2].

Plastikbehälter zum Ausgießen von Wasser (Rohrlänge von 100 mm erforderlich)

Abflussauslass für die Wartung (mit Gummistopfen) (Beim Ablassen von Wasser in die Auffangwanne verwenden)

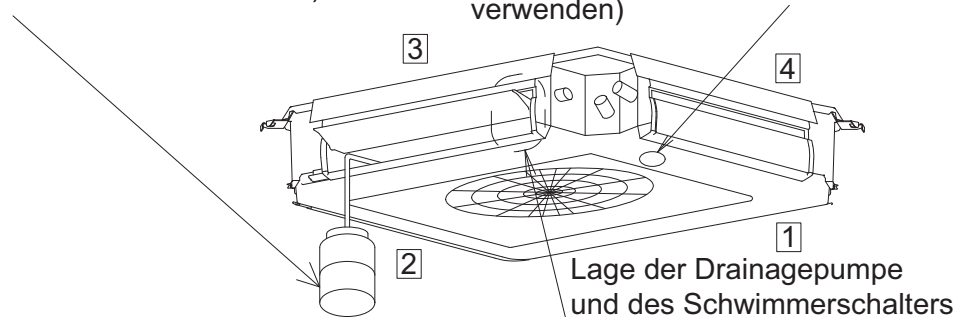

Lage der Drainagepumpe und des Schwimmerschalters

(Ausgießen von Wasser)

Abb. 34

### [Wenn die elektrische Verkabelung nicht abgeschlossen ist]

- Die elektrische Verkabelung (einschließlich Erdung) muss von einem qualifizierten Elektriker ausgeführt werden.
  - Wenn kein qualifiziertes Personal zugegen ist, überprüfen Sie die elektrische Verkabelung nach dem Abschluss der Arbeiten an den elektrischen Leitungen gemäß der unter **[Nach dem Abschluss der elektrischen Verkabelung]** angegebenen Methode.
1. Öffnen Sie die Schaltkastenabdeckung und schließen Sie die einphasige Spannungsquelle an den Anschluss (1, 2) an der Anschlussleiste (X2M) für die Verbindungskabel zwischen Innen- und Außengerät an. Schließen Sie den Erdungsleiter an die Erdklemme an. **(Siehe Abb. 35)**



Abb. 35

2. Stellen Sie sicher, dass die Schaltkastenabdeckung geschlossen ist, bevor Sie die Stromversorgung einschalten.
3. Gießen Sie langsam 1 Liter Wasser aus dem Luftauslass **3** in die Auffangwanne (**Abb. 34**) Achten Sie dabei darauf, dass kein Wasser auf elektrische Komponenten wie etwa die Drainagepumpe spritzt. Wenn der Luftauslass **3** geschlossen ist, gießen Sie Wasser aus dem Luftauslass **2**.
4. Wenn die Stromversorgung eingeschaltet wird, geht die Drainagepumpe in Betrieb. Überprüfen Sie die Entwässerung. (Die Drainagepumpe stoppt automatisch nach 10 Minuten.)
5. Schalten Sie die Stromversorgung nach dem Überprüfen der Entwässerung aus und entfernen Sie die Stromversorgungsleitungen.
6. Bringen Sie die Schaltkastenabdeckung wie zuvor an.

## 8. ELEKTROINSTALLATIONSARBEITEN

### 8-1 ALLGEMEINE HINWEISE

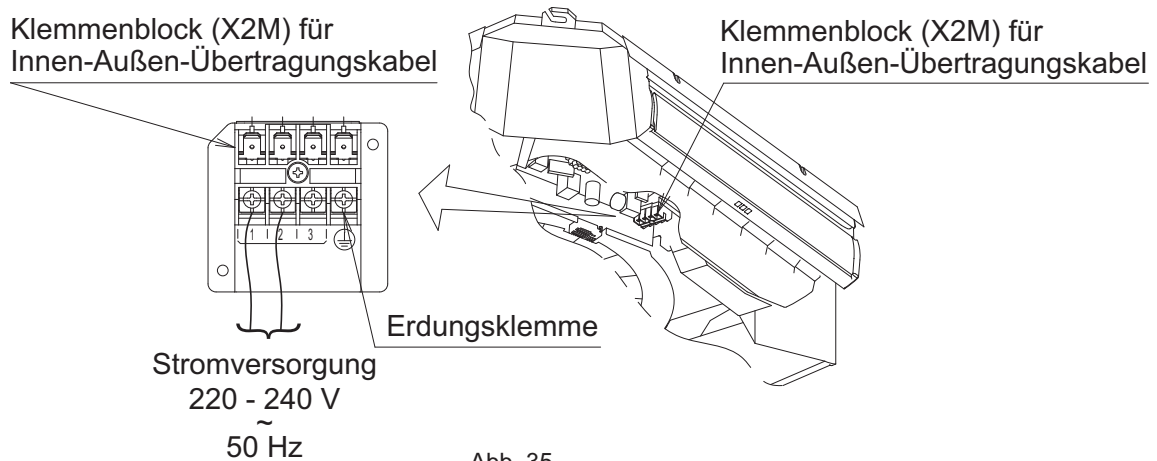
- Stellen Sie sicher, dass sämtliche Arbeiten an der Elektrik durch qualifiziertes Fachpersonal in Übereinstimmung mit den geltenden gesetzlichen Bestimmungen und dieser Installationsanleitung durchgeführt werden und dabei ein getrennter zugehöriger Stromkreis verwendet wird.  
Eine unzureichende Kapazität des Stromversorgungskreises oder eine fehlerhafte elektrische Anlage kann zu Stromschlägen oder einem Brand führen.
- Installieren Sie unbedingt einen Fehlerstrom-Schutzschalter.  
Wird dies unterlassen, kann es zu einem elektrischen Schlag und einem Brand kommen.
- Die Stromversorgung (Abzweigschalter, Abzweigung Überstromunterbrecher) erst einschalten, wenn alle Arbeiten abgeschlossen sind.
- Mehrere Inneneinheiten sind an ein Außengerät angeschlossen. Geben Sie den einzelnen Inneneinheiten die Bezeichnung A-Einheit, B-Einheit ..... und dergleichen. Wenn diese Innenaggregate mit dem Außenaggregat und dem BS-Gerät verdrahtet werden, muss das Innenaggregat immer mit der Klemme mit dem gleichen Symbol auf der Klemmenleiste verdrahtet werden. Wenn Verdrahtung und Rohrleitungen mit unterschiedlichen Innenaggregaten verdrahtet und betrieben werden, sind Fehlfunktionen die Folge.
- Das Klimagerät muss unbedingt geerdet werden. Der Erdungswiderstand sollte den geltenden Vorschriften entsprechen.
- Schließen Sie den Erdungsleiter nicht an Gas- oder Wasserrohre, Blitzableiter oder Telefon-Erdungskabel an.
  - Gasleitungen ..... Entzündung oder Explosion können die Folge sein, wenn Gaslecks auftreten.
  - Wasserleitungen ... Harte Vinylschläuche bieten keine wirksame Erdung.
  - Blitzableiter oder Telefonerdungskabel ..... Das elektrische Potential kann abnorm ansteigen, wenn ein Blitz einschlägt.
- Angaben zu den Elektroinstallationsarbeiten finden Sie auf dem "VERDRAHTUNGSPLAN", der an der Schaltkastenabdeckung angebracht ist.
- Stellen Sie die Verdrahtung zwischen den Außenaggregaten, Innenaggregaten und den Fernbedienungen gemäß Schaltplan her.
- Führen Sie Installation und Verkabelung der Fernbedienung gemäß dem "Installationshandbuch" an der Fernbedienung durch.
- Berühren Sie nicht die elektronische Baugruppe. Dies kann zu Fehlfunktionen führen.
- Bei Beschädigungen des Stromversorgungskabels muss dieses vom Hersteller, einem Kundendienstvertreter oder einer entsprechend qualifizierten Fachkraft ausgewechselt werden, um Gefährdungsrisiken auszuschließen.
- Verwenden Sie einen allpoligen Abschalter mit einer Kontakttrennung von mindestens 3 mm der bei einer Überspannungssituation der Kategorie III die komplette Trennung gewährleistet.

### 8-2 SPEZIFIKATIONEN DER VOM KUNDEN BEREITZUSTELLENDEN SICHERUNGEN UND VERKABELUNG

- Zur Verdrahtung von Außenaggregaten siehe Installationshandbuch des Außenaggregats.
- Die Kabel für die Verdrahtung der Fernbedienung und die Übertragungskabel sind bauseitig bereitzustellen. (Siehe Tabelle 2)

Tabelle 2

Komponente	Spezifikationen
Übertragungsdrähte	4-adriges Kabel 1,5 mm <sup>2</sup> ~2,5 mm <sup>2</sup> und anwendbar für 220~240 V H05RN-F (60245 IEC 57) (HINWEIS 1)
Fernbedienungsleitungen	Vinylkabel mit 0,75 bis 1,25 mm <sup>2</sup> Ummantelung oder Kabel (2-adrig) Maximum = 500 m H03VV-F (60227 IEC 52) (2-Draht) (HINWEIS 2)

\*Dies ist die erweiterte Gesamtlänge im System bei einer Gruppensteuerung.

#### HINWEIS

1. Darstellung gilt nur für den Fall von geschützten Rohrleitungen. Wenn kein Schutz vorhanden ist, verwenden Sie H07RN-F(60245 IEC 66).
2. Ummantelte Vinylschnur oder Kabel (Isolierte Dicke: mind. 1 mm)

- Die Spezifikationen der Verkabelung gehen davon aus, dass die Verdrahtung einen Spannungsabfall von 2% aufweist.

### 8-3 VERKABELUNGSMETHODE (Siehe Abb. 36)

- Verbindungskabel, Erdungskabel

Entfernen Sie die Schaltkastenabdeckung, suchen Sie das zur Anschlussleiste für die das Verbindungskabel passende Symbol (X2M) und schließen Sie das Kabel an.

Schließen Sie den Erdungsleiter ebenfalls an die Verbindungskabel-Anschlussleiste an (X2M).

Führen Sie anschließend die Kabel durch die Öffnung der Abdeckung für die Rohrleitungsdurchführung in das Innengerät gemäß Abschnitt "6. KÄLTEMITTELEITUNGEN VERLEGEN" und klemmen Sie die Leitungen mit der Schelle zusammen (4).

- Fernbedienungskabel (Beachten Sie, dass die Fernbedienung nicht für die Slave-Einheit bei simultan gesteuerten Anlagen erforderlich ist.)

Schließen Sie die Fernbedienungskabel an [P1 · P2] des Klemmenblocks (X1M) für die Fernbedienung an. Klemmen Sie die Fernbedienungs- und die Übertragungskabel mit der Schelle (4) fest.

- Faserstoff (15) ankleben.

Um zu verhindern, dass die Kabel verschoben werden, kleben Sie sie mit einem Stück Faserstoff fest (15).



#### ACHTUNG

- Niemals die Stromversorgungskabel an der Anschlussleiste für Fernbedienungs-/Übertragungskabel anschließen (X1M).

Dies kann zur Beschädigung des gesamten Systems führen.

- Schließen Sie die Fernbedienungs-/ Übertragungsdrähte nicht an der falschen Klemmenleiste an.
-



Abb. 36

⚠ **VORSICHTSMAßNAHME BEI DER VERDRÄHTUNG**

- Verwenden Sie für den Anschluss an die Anschlussleiste für das Verbindungskabel des Innengeräts ringförmige Crimpklemmen mit Isolierhülsen oder isolieren Sie die Verkabelung. **(Siehe Abb. 37)**

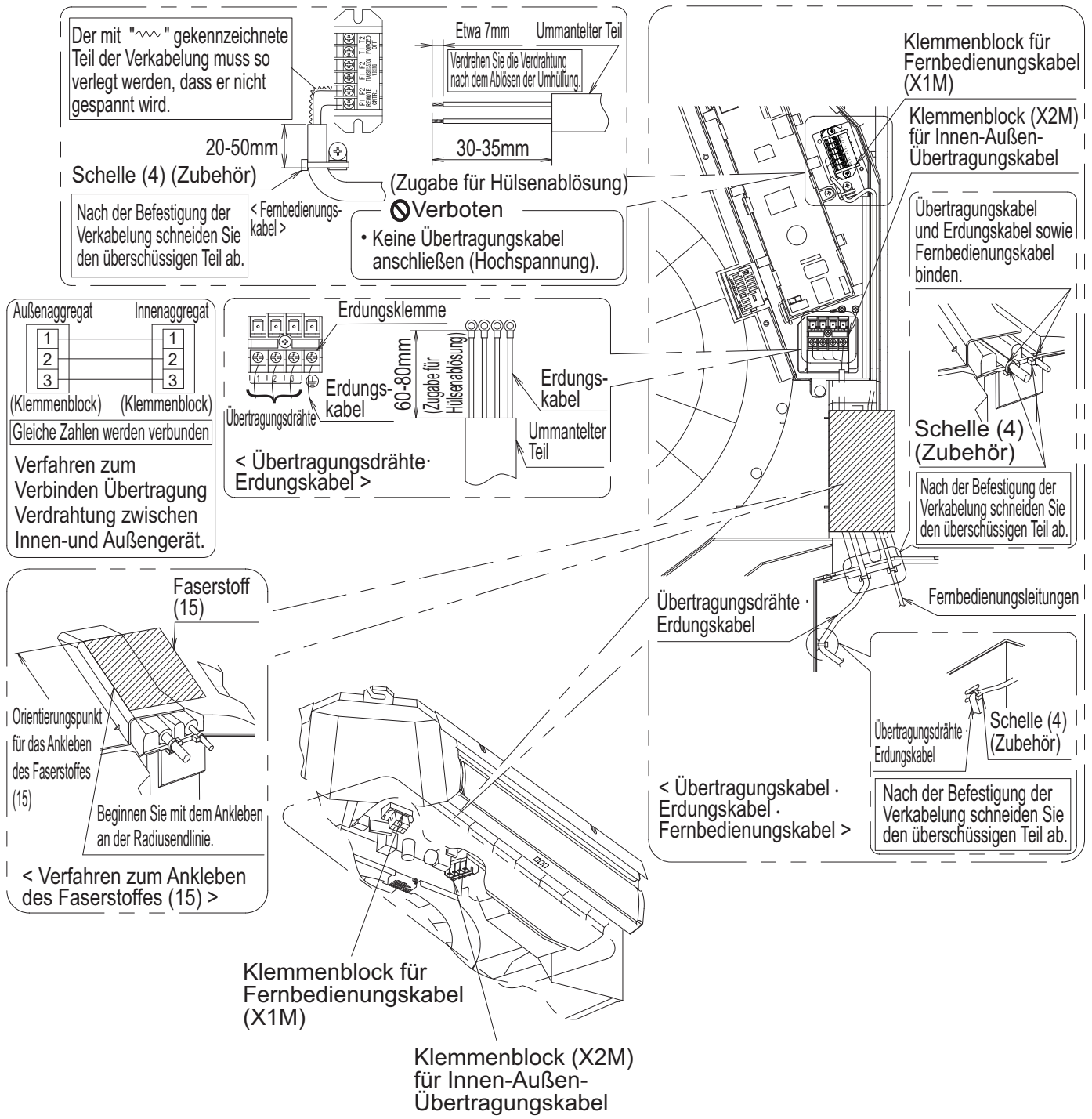

Abb. 37

- Wenn das Obige nicht verfügbar ist, die folgenden Punkte beachten.  
(Ungewöhnliche Hitzeentwicklung kann auftreten, wenn die Kabel nicht sicher befestigt sind.)

Der Anschluss von 2 Kabeln gleicher Größe muss auf beiden Seiten ausgeführt werden.

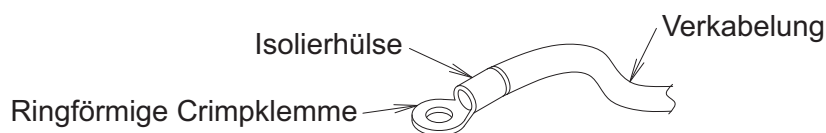
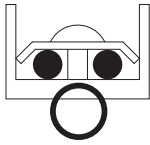

Der Anschluss von 2 Kabeln auf einer Seite ist nicht zulässig.

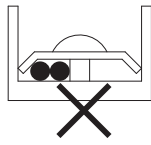

Der Anschluss von Kabeln verschiedener Größe ist nicht zulässig.



Abb. 38

- Verwenden Sie die erforderliche Verkabelung, schließen Sie sie sicher an und befestigen Sie diese Kabel so, dass keine äußere Kraft auf die Anschlüsse einwirken kann.
- Verwenden Sie einen geeigneten Schraubendreher zum Anziehen der Anschlussschrauben. Wenn ein falscher Schraubendreher verwendet wird, kann dies zu Schäden am Schraubenkopf führen und die Schrauben können nicht korrekt angezogen werden.
- Wird eine Klemme zu fest angezogen, kann sie beschädigt werden. Siehe Tabelle unten für Anzugsmomente der Klemmen.

	Anzugsmoment (N · m)
Klemmenleiste für das Fernbedienungskabel	0,88 ± 0,08
Anschlussleiste für das Verbindungskabel	1,47 ± 0,14
Erdungsklemme	1,47 ± 0,14

- Tragen Sie keinen Lötack auf, wenn Litzen verwendet werden.

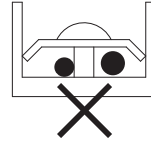
### ⚠ ACHTUNG BEI REPARATUR DER ABDECKUNG

- Falls die Abdeckung für das Durchführen der Rohrleitung abgeschnitten wird und als Öffnung für den Verkabelungsdurchgang benutzt wird, reparieren Sie die Abdeckung nach dem Abschluss der Verkabelungsarbeiten.
- Schneiden Sie das Dichtmaterial (klein) (9) in zwei Teile und umwickeln Sie jedes Kabel mit jedem Teil. **(Siehe Abb. 39)**
- Dichten Sie den Freiraum um die Kabel mit Kitt und Isoliermaterial ab (vor Ort bereitzustellen). (Falls Insekten und kleine Tiere in das Innengerät gelangen, kann es zu einem Kurzschluss im Inneren des Schaltkastens kommen.)
- Wenn die Niederspannungskabel (Fernbedienungskabel) und die Hochspannungskabel (Verbindungskabel, Erdungsleiter) von der gleichen Stelle her in das Gerät gebracht werden, können sie durch elektrisches Rauschen (Außenrauschen) beeinflusst werden und Fehlfunktionen oder Ausfälle verursachen.
- Halten Sie einen Abstand von 50 mm oder mehr zwischen den Niederspannungskabeln (Fernbedienungskabel) und den Hochspannungskabeln (Übertragungskabel, Erdungskabel) überall außerhalb des Innengerätes ein. Wenn beide Verkabelungen zusammen verlegt werden, können sie durch elektrisches Rauschen (außen) beeinträchtigt werden und Fehlfunktionen oder Systemausfälle verursachen.



Abb. 39

## ⚠️ WARNUNG

Stellen Sie die Verdrahtung ordentlich her, damit die Schaltkastenabdeckung sicher befestigt werden kann. Wenn die Schaltkastenabdeckung nicht angebracht ist, können die Verdrahtungen schweben oder durch den Kasten und das Blech eingeklemmt werden und Stromschläge oder einen Brand verursachen.

## 8-4 VERKABELUNGSBEISPIELE

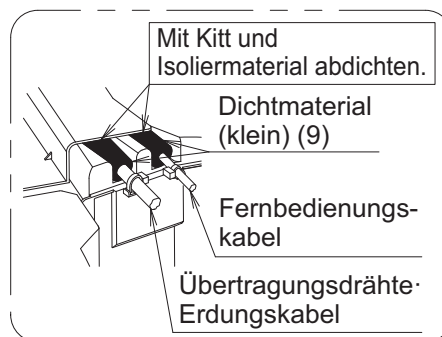
### ⚠️ ACHTUNG

Es muss ein Fehlerstrom-Schutzschalter im Außenaggregat installiert werden. Andernfalls kann es zu elektrischen Schlägen oder einem Brand kommen.

Zur Verdrahtung von Außenaggregaten siehe Installationshandbuch des Außenaggregats.

#### Die Systemausführung bestätigen.

- **Gepaarte Ausführung:** 1 Fernbedienung steuert 1 Innenaggregat (Standardsystem). (Siehe Abb. 40)
- **Simultanbetriebssystem:** 1 Fernbedienung steuert 2 Innenaggregate (2 Innenaggregate werden simultan betrieben). (Siehe Abb. 41)



Abb. 40

Abb. 41

#### HINWEIS

1. Die Anschlussnummern der Außen- und Inneneinheiten müssen übereinstimmen.
- 2-1. Schließen Sie die Fernbedienung nur an das Hauptgerät an.
- 2-2. Die Fernbedienung muss nur an das Hauptgerät angeschlossen werden; ein Anschluss an Nebengeräte über Verbindungskabel ist nicht erforderlich. (Nebengeräte nicht anschließen.)
- 2-3. Der Innentempersensur ist nur für die Innenaggregate aktiv, mit denen die Fernbedienung verbunden ist.
- 2-4. Die Länge der Kabel zwischen Innengerät und Außengerät hängt vom angeschlossenen Modell ab sowie von der Anzahl angeschlossener Geräte und der maximalen Rohrleitungslänge. Einzelheiten finden Sie in den technischen Dokumenten.

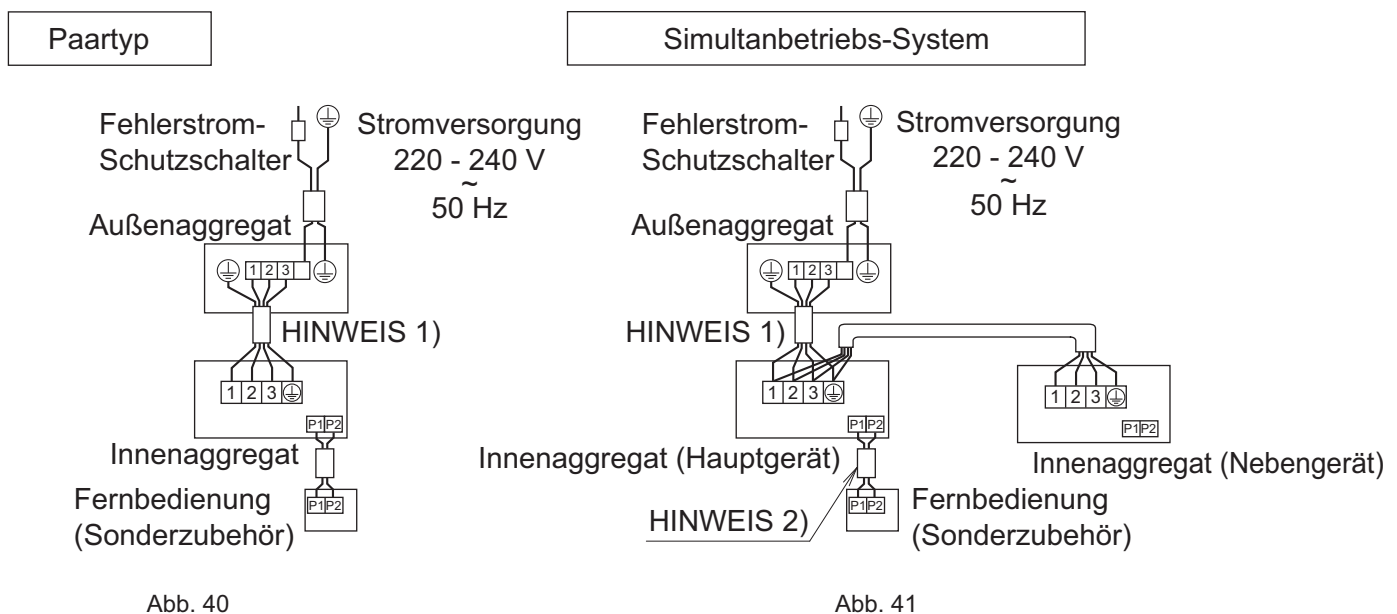
- **Gruppensteuerung:** 1 Fernbedienung steuert bis zu 16 Innenaggregate (Alle Innenaggregate werden durch die Fernbedienung gesteuert). (Siehe Abb. 42)



Abb. 42

#### HINWEIS

- Die Anschlussnummern der Außen- und Inneneinheiten müssen übereinstimmen.

#### Bei Nutzung der Gruppensteuerung

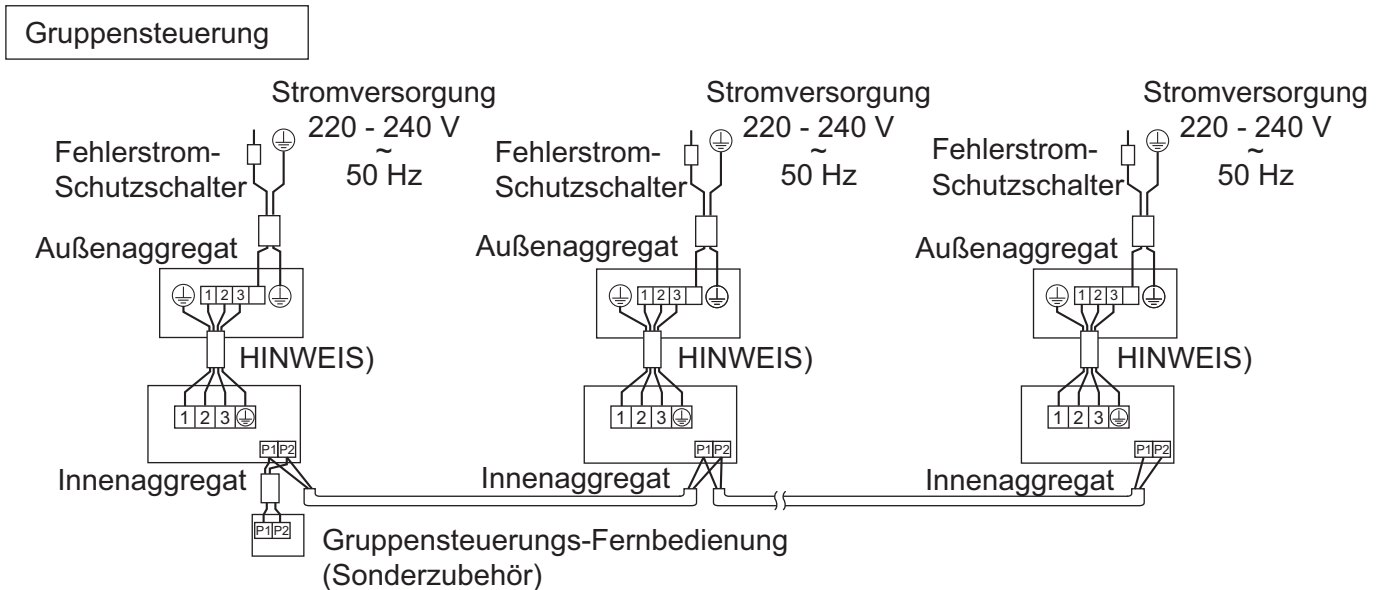
- Bei Verwendung als eine Tandemeinheit oder als eine Master-Einheit für den Simultanbetrieb können Sie gleichzeitig die Start-/Stopp- (Gruppen-) steuerung für bis zu 16 Einheiten mit der Fernbedienung ausführen. (Siehe Abb. 43)
- In diesem Fall werden alle Innenaggregate in der Gruppe über die Fernbedienung der Gruppensteuerung gesteuert.
- Wählen Sie eine Fernbedienung, die zu so vielen Funktionen in der Gruppe wie möglich passt.



Abb. 43



**< Verkabelungsmethode >**

- (1) Nehmen Sie die Abdeckung vom Steuerungskasten ab.
- (2) Verlegen Sie die Kabel über Kreuz zwischen den Klemmen (P1, P2) im Schaltkasten für die Fernbedienung. (Es gibt keine Polarität.) **(Siehe Abb. 42 und Tabelle 2)**

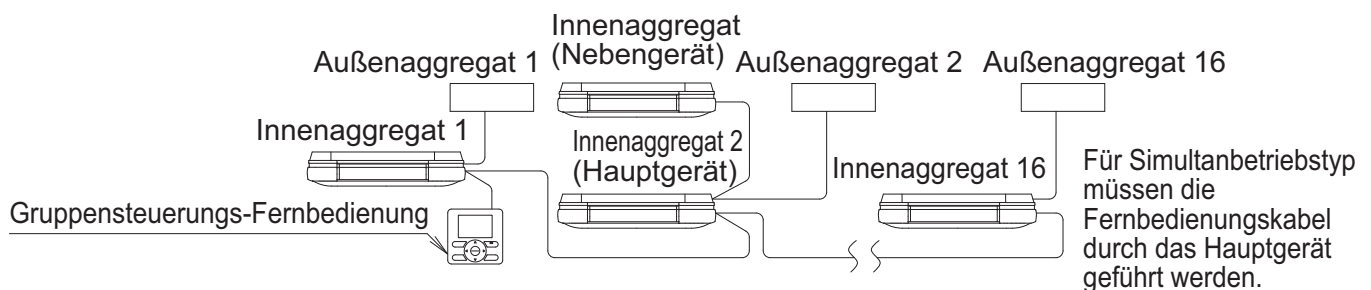

Abb. 44

- **Steuerung mit 2 Fernbedienungen:** Zur Steuerung von 1 Innengerät über 2 Fernbedienungen. **(Siehe Abb. 45)**

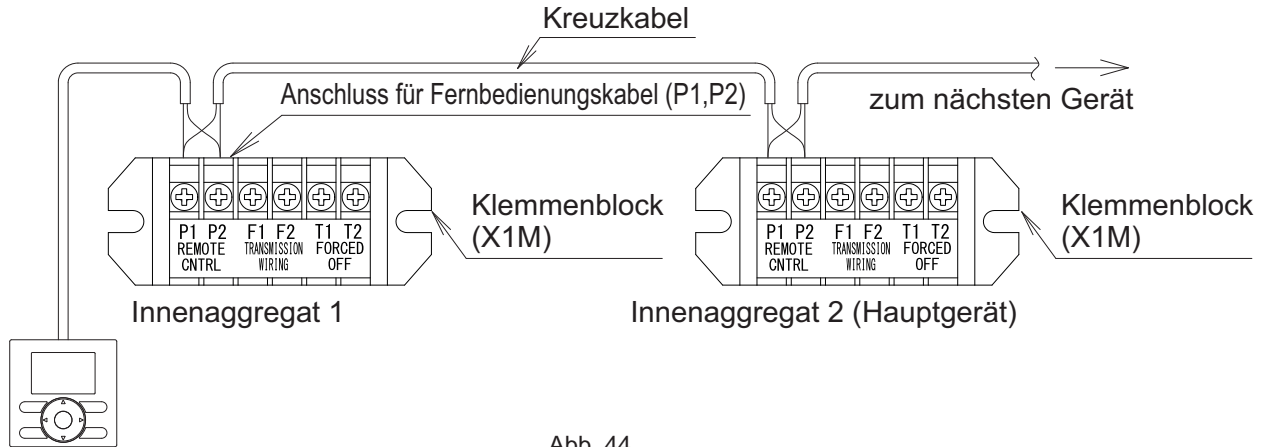

Abb. 45

- Für die Steuerung mit 2 Fernbedienungen wird eine Fernbedienung als Haupt- und die andere als Neben-Gerät festgelegt.

**< Verfahren zur Umschaltung von Haupt- auf Neben-Gerät und umgekehrt >**

Siehe Installationsanleitung der Fernbedienung.

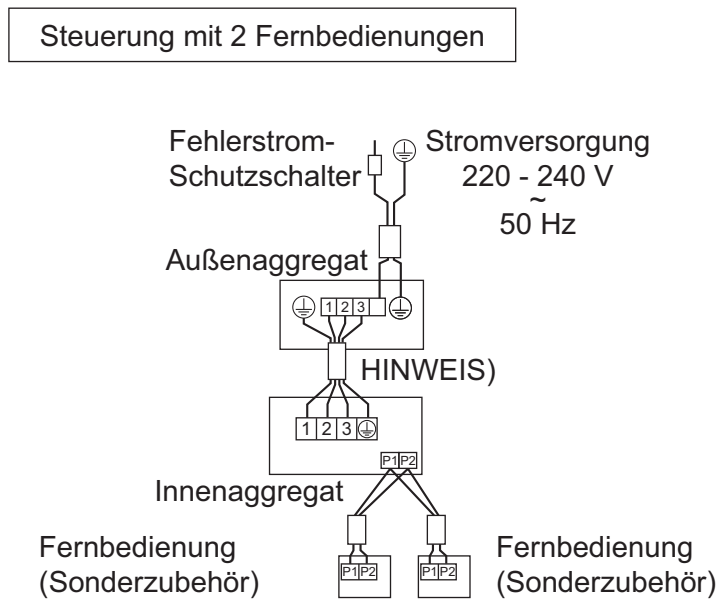
**< Verkabelungsmethode >**

- (1) Entfernen Sie die Schaltkastenabdeckung wie im Abschnitt "8-3 VERKABELUNGSMETHODE" angegeben.
- (2) Verlegen Sie zusätzliche Kabel von der Fernbedienung 2 (Neben-Gerät) zu den Anschlüssen (P1-P2) für die Fernbedienungsverkabelung an der Anschlussleiste (X1M) im Schaltkasten. (Es gibt keine Polarität.) **(Siehe Abb. 46)**



Abb. 46

\* Für Simultanbetriebssystem muss die Fernbedienung an das Hauptgerät angeschlossen werden.

**HINWEIS**

- Die Anschlussnummern der Außen- und Inneneinheiten müssen übereinstimmen.

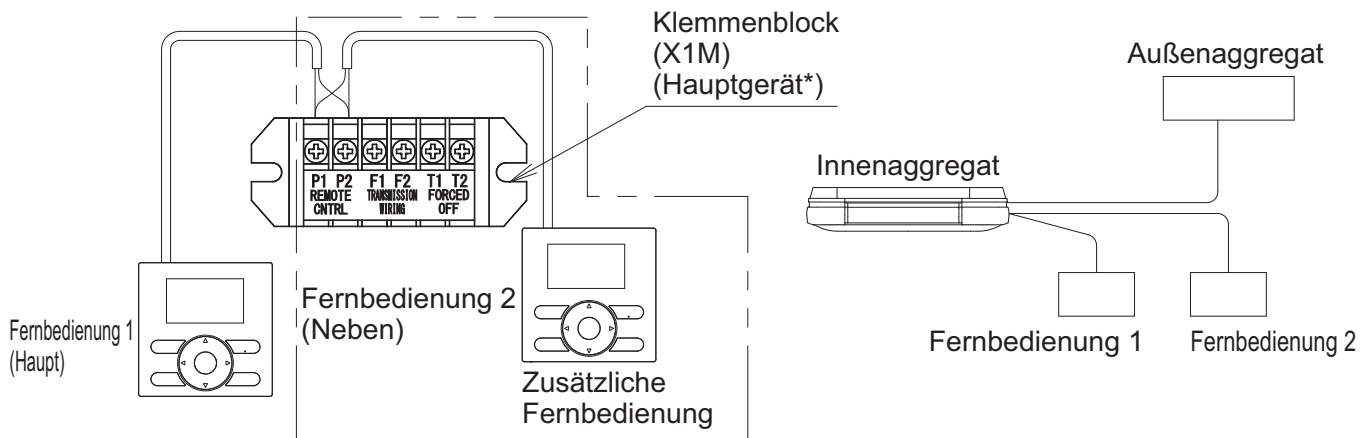
**8-5 ZENTRALE STEUERUNG**

- Durch Anschließen der zentralen Steuerungsgeräte kann die SkyAir-Serie zentral als Gruppe gesteuert werden.
- Die Steuerungskabel sind bauseitig bereitzustellen. Bereiten Sie sie wie in der Tabelle unten dargestellt.
- Informationen zum Anschließen der zentralen Steuerungsgeräte finden Sie in der Betriebsanleitung und in der technischen Anleitung für die zentralen Steuerungsgeräte.
- Schließen Sie das zentrale Gerät an das Innenaggregat an, das mit der Fernbedienung verbunden ist.
- Nur wenn die zentralen Steuerungsgeräte an die Gruppe angeschlossen sind, die über zwei Fernbedienungen gesteuert werden, müssen die Einstellungen "Haupt-" und "Neben-Gerät" für die Fernbedienungen vorgenommen werden.

	Verdrahtung	Größe mm <sup>2</sup>
Steuerungskabel	Umhüllte Vinylschnur oder Kabel (2-Draht) (HINWEIS)	0,75 – 1,25

**HINWEIS**

- Ummantelte Vinylschnur oder Kabel (Isolierte Dicke: mind. 1 mm)

## 9. MONTAGE DER ECKABDECKUNG · ANSAUGGITTER

«Für den Testbetrieb ohne die Eckabdeckung siehe zunächst "11. PROBELAUF"»

- Für den Auslass von nach rechts gerichteten und rückwärtsführenden Rohrleitungen die Eckabdeckung wie in **Abb. 47** dargestellt ausschneiden und entfernen.

(Gehen Sie beim Schneiden vorsichtig vor und befestigen Sie das Innengerät, damit die Teile für die Eckabdeckung nicht herabfallen können.)

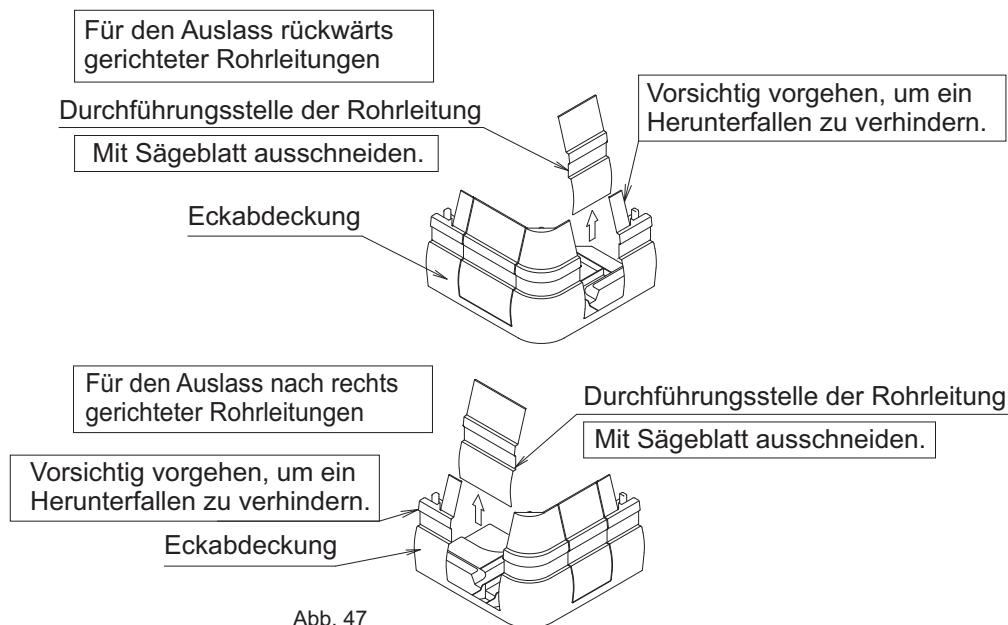

- Bringen Sie die Eckabdeckung am Innengerät an. Befestigen Sie die Eckabdeckung anschließend mit den beiliegenden Schrauben (14). Drücken Sie dabei so auf die Eckabdeckung, dass sich das Ende der Eckabdeckung und das Ende des Innengeräts berühren. (**Siehe Abb. 48**)

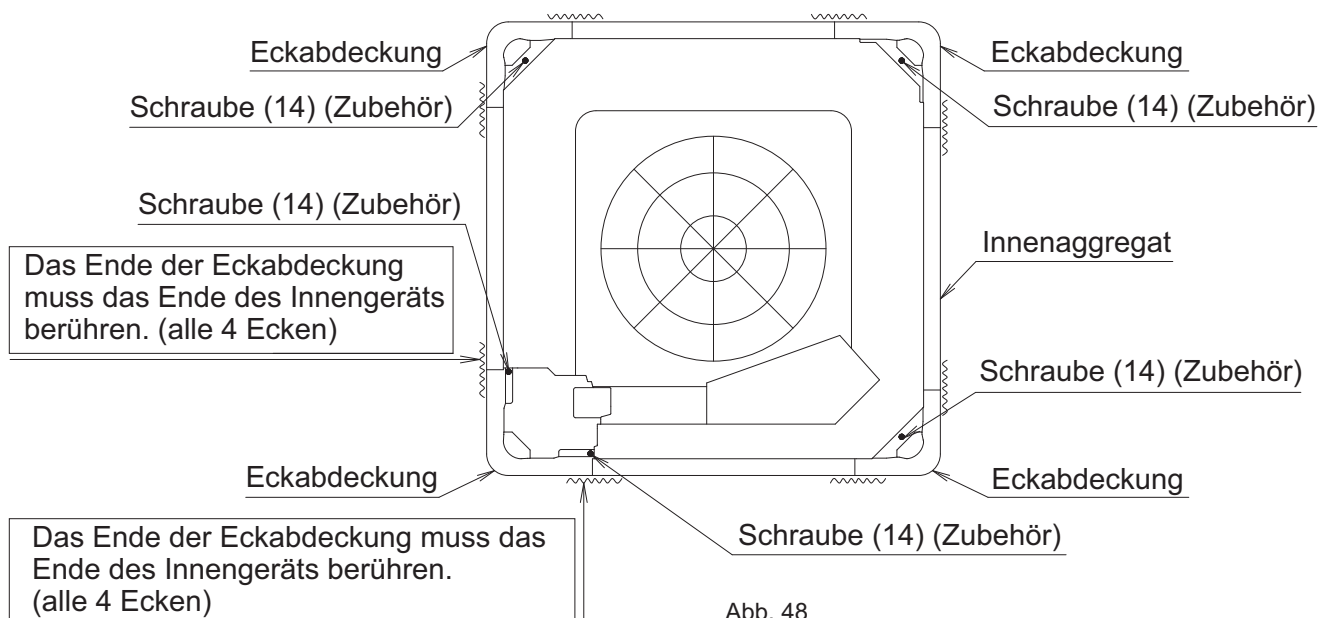

- Nach dem Anbringen des Ansauggitters in umgekehrter Reihenfolge als der im Abschnitt "4. VORBEREITUNG VOR DER INSTALLATION - (3)" beschriebenen (Siehe Abb. 49-(1)), haken Sie den Riemen (a) ein, um ein Herabfallen des Ansauggitters zu verhindern (Siehe Abb. 49-(2)).
- Haken Sie den Riemen (b) ein, um ein Herabfallen des Ansauggitters zu verhindern. (Siehe Abb. 49-(3))



Abb. 49

## 10. BAUSEITIGE EINSTELLUNG

### ⚠ ACHTUNG

Überprüfen Sie vor der Einstellung vor Ort die im Abschnitt 2 "1. Nach Abschluss der Installation zu überprüfende Punkte" auf Seite 5 aus.

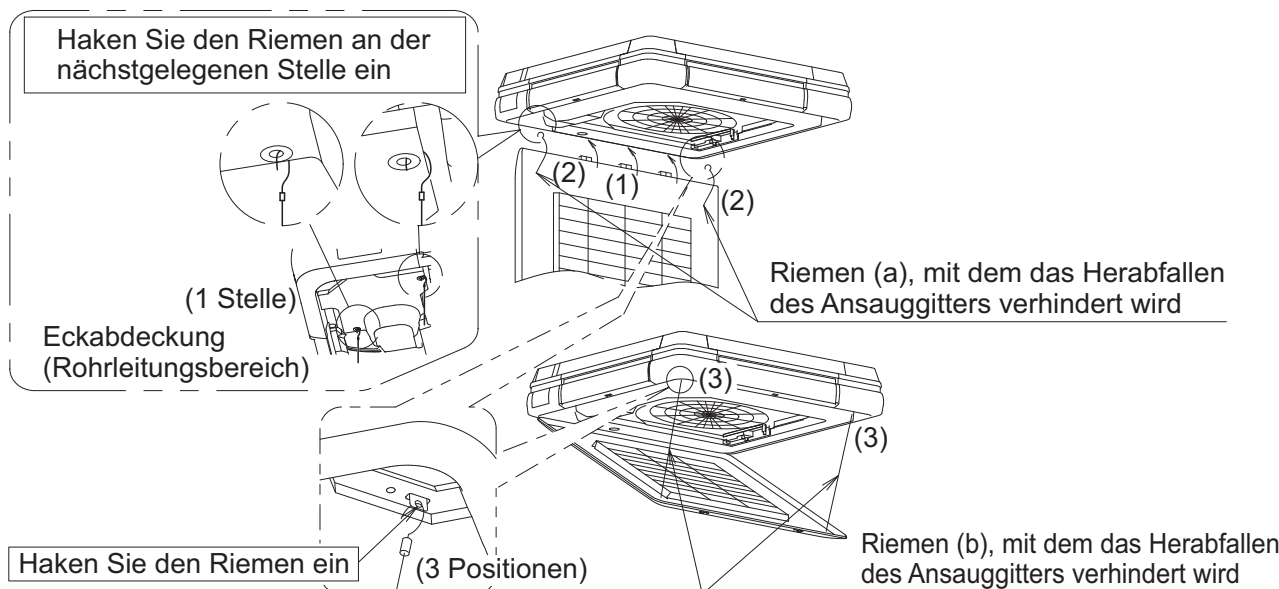
- Prüfen Sie, ob alle Arbeiten bezüglich Installation und Leitungsverlegung für die Klimageräte abgeschlossen sind.
- Prüfen Sie, ob die Schaltkastenabdeckungen des Klimageräts geschlossen sind.

«Führen Sie nach dem Einschalten der Stromversorgung die Einstellung vor Ort mit der Fernsteuerung entsprechend dem Einbauzustand durch.»

- Führen Sie die Einstellung von 3 Punkten durch: "Modus-Nr.", "ERSTE CODE-Nr." und "ZWEITE CODE-Nr.". Die in der Tabelle mit "  " Einstellungen liegen bei der Auslieferung ab Werk vor.
- Das Einstellungs- und Bedienverfahren ist in der Installationsanleitung der Fernbedienung erläutert. (Hinweis) Obwohl die Einstellung von "Modus-Nr." als Gruppe erfolgt, können Sie, wenn Sie jedes Innenaggregat individuell einstellen wollen oder nach jeder Einstellung eine Bestätigung wünschen, die Einstellung mit der in Klammern ( ) dargestellten Modus-Nr. durchführen.
- Führen Sie keine anderen Einstellungen als diejenigen in der Tabelle durch.

### 10-1 EINSTELLEN DES DECKENABSTANDS

- Stellen Sie die ZWEITE CODE-Nr. wie in Tabelle 3 dargestellt entsprechend der Raumhöhe ein.

Tabelle 3

Einstellung	Deckenhöhe (m)		Modus-Nr.	ERSTE CODE-Nr.	ZWEITE CODE-Nr.
	FUA71AVEB9	FUA100~125AVEB9			
Normal	2,7 oder weniger	3,2 oder weniger	13 (23)	0	01
Hohe Decke 1	2,7 – 3,0	3,2 – 3,6			02
Hohe Decke 2	3,0 – 3,5	3,6 – 4,0			03

## 10-2 EINSTELLEN DES FILTERZEICHENS

- Eine Meldung über den Zeitpunkt zur Reinigung des Luftfilters wird auf der Fernbedienung angezeigt.
- Stellen Sie die in Tabelle 4 dargestellte ZWEITE CODE-Nr. gemäß der Staub- oder Schmutzmenge des Innenraums ein.
- Auch wenn das Innengerät mit einem Filter mit langer Lebensdauer ausgestattet ist, muss der Filter regelmäßig gereinigt werden, um ein Verstopfen des Filters zu verhindern. Bitte erklären Sie die eingestellte Zeit auch dem Kunden.
- Die Zeit für die regelmäßige Filterreinigung kann je nach Umgebung verkürzt werden.

Tabelle 4

Verschmutzung	Filterstunden (Typ mit langer Haltbarkeit)	Modus-Nr.	ERSTE CODE- Nr.	ZWEITE CODE-Nr.
Normal	Ca. 2500 Std.	10 (20)	0	01
Stärker verschmutzt	Ca. 1250 Std.			02
Mit Anzeige			3	01
Keine Anzeige*				02

\* Verwenden Sie die Einstellung "Keine Anzeige", wenn keine Anzeige zur Reinigung notwendig ist, zum Beispiel, wenn eine regelmäßige Reinigung erfolgt.

## 10-3 EINSTELLEN DER LUFTABGABERICHTUNG

- Stellen Sie bei einer Änderung der Luftabgabeeinstellung (2-Wege- oder 3-Wege-Abgabe) die ZWEITE CODE-Nr. ein wie in Tabelle 5 dargestellt.

Tabelle 5

Einstellung	Modus-Nr.	ERSTE CODE-Nr.	ZWEITE CODE-Nr.
4-Wege-Luftabgabe	13 (23)	1	01
3-Wege-Luftabgabe			02
2-Wege-Luftabgabe			03

## 10-4 EINSTELLEN DER VENTILATORGESCHWINDIGKEIT, WENN DAS THERMOSTAT AUS IST

- Stellen Sie die Ventilatorgeschwindigkeit gemäß den Anforderungen der Umgebung und in Absprache mit dem Kunden ein.
- Erklären Sie bei einer Änderung der Ventilatorgeschwindigkeit Ihrem Kunden die eingestellte Ventilatorgeschwindigkeit.

Tabelle 6

Einstellung	Modus-Nr.	ERSTE CODE-Nr.	ZWEITE CODE-Nr.
Lüfter stoppt, wenn das Thermostat aus ist (Kühlen · Heizen)	Normal	11 (21)	01
	Stopp		02
Gebläsestufe bei Kühlthermostat AUS	LL (Sehr niedrig)	12 (22)	01
	Einstellung		02
Gebläsestufe bei Heizthermostat AUS	LL (Sehr niedrig)	12 (22)	01
	Einstellung		02

## 10-5 EINSTELLUNG DER INNENAGGREGAT-NUMMER BEI SIMULTANBETRIEB

- Bei Verwendung im Simultanbetrieb die ZWEITE CODE-Nr. umstellen, wie in Tabelle 7 gezeigt. (ZWEITE CODE-NR. ist für gepaartes System ab Werk auf "01" eingestellt.)
- Bei Verwendung im Simultanbetrieb siehe "**10-6 INDIVIDUELLE EINSTELLUNG DES SIMULTANBETRIEBSSYSTEMS**" zur getrennten Einstellung von Haupt- und Neben-Geräten.

Tabelle 7

Einstellung	Modus-Nr.	ERSTE CODE-Nr.	ZWEITE CODE-Nr.
Paarsystem (1 Aggregat)	11 (21)	0	01
Simultanbetrieb (2 Aggregate)			02
Simultanbetrieb (3 Aggregate)			03

### 10-6 INDIVIDUELLE EINSTELLUNG DES SIMULTANBETRIEBSSYSTEMS

Diese ist leichter, wenn die optionale Fernbedienung bei der Einstellung des Nebenaggregats verwendet wird.

**< Vorgang >**

- Bei der separaten Einstellung des Haupt- und Nebenaggregats folgendermaßen verfahren.
- (1) Die ZWEITE CODE-NR. auf "02" stellen, individuelle Einstellung ändern, damit das Neben-Gerät individuell eingestellt werden kann.  
(Die ZWEITE CODE-NR. ist für die vereinheitlichte Einstellung ab Werk standardmäßig auf "01" eingestellt.)

Einstellung	Modus-Nr.	ERSTE CODE-Nr.	ZWEITE CODE-Nr.
Einheitliche Einstellung	11 (21)	1	01
Individuelle Einstellung			02

- (2) Führen Sie die bauseitige Einstellung für das Hauptgerät aus (**Siehe 10-5**).
- (3) Den Hauptstromschalter nach Schritt (2) ausschalten.
- (4) Die Fernbedienung vom Hauptaggregat entfernen und am Nebenaggregat anschließen. \*
- (5) Den Hauptstromschalter erneut einschalten und wie bei (1) die ZWEITE CODE-Nr. der individuellen Einstellung auf "02" einstellen.
- (6) Führen Sie die bauseitige Einstellung für das Nebengerät aus (**Siehe 10-5**).
- (7) Den Hauptstromschalter nach Schritt (6) ausschalten.
- (8) Wenn mehr als eine Nebeneinheit installiert ist, wiederholen Sie die Schritte (4) bis (7).
- (9) Die Fernbedienung vom Nebenaggregat nach der Einstellung entfernen und erneut am Hauptaggregat anbringen. Hiermit ist die Einstellung durchgeführt.

\*Die Fernbedienung braucht nicht von der Haupteinheit neu verdrahtet zu werden, bis die optionale Fernbedienung in die dafür vorgesehene Tasche eingesetzt wird. (Das an der Fernbedienung des Hauptgeräts angebrachte Kabel sollte aber entfernt werden.) Entfernen Sie nach der Einstellung der Nebeneinheit die Verdrahtung der Fernbedienung und verdrahten Sie dann die Fernbedienung von der Haupteinheit neu. (Das Innengerät funktioniert nicht ordnungsgemäß, wenn zwei oder mehr Fernbedienungen im Simultanbetrieb mit der Einheit verbunden sind.)



Abb. 50

## HINWEIS

- Die Anschlussnummern der Außen- und Inneneinheiten müssen übereinstimmen.

## 10-7 EINSTELLUNGEN WENN OPTIONALES ZUBEHÖR ANGESCHLOSSEN IST

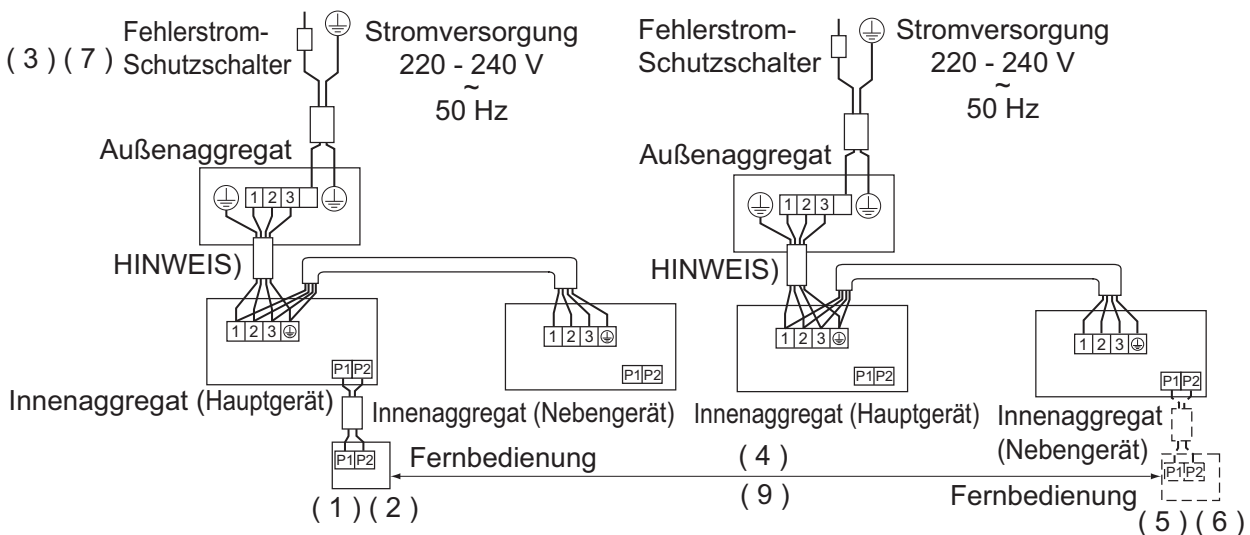
- Informationen zu Einstellungen, wenn optionales Zubehör angebracht wird, finden Sie in der Installationsanleitung, die dem optionalen Zubehör beigelegt ist.

## 10-8 BEI DER VERWENDUNG DER KABELLOSEN FERNBEDIENUNG

- Wenn eine kabellose Fernbedienung verwendet wird, muss die Adresse der kabellosen Fernbedienung eingestellt werden.  
Siehe die Installationsanleitung der kabellosen Fernbedienung.

# 11. PROBELAUF

## 11-1 SO FÜHREN SIE EINEN TESTLAUF DURCH

### ACHTUNG

Diese Vorgang muss nur bei Verwendung der Bedieneinheit BRC1E52 oder BRC1E53 ausgeführt werden. Ziehen Sie bei Verwendung einer anderen Bedieneinheit die Installationsanleitung oder die Wartungsanleitung der Bedieneinheit zu Rate.

## HINWEIS

- **Hintergrundbeleuchtung.** Um das Gerät an der Bedieneinheit ein- bzw. auszuschalten, muss die Hintergrundbeleuchtung nicht eingeschaltet sein. Für jegliche andere Vorgänge muss sie zunächst eingeschaltet werden. Durch Drücken einer beliebigen Bedienungstaste wird die Hintergrundbeleuchtung für  $\pm 30$  Sekunden eingeschaltet.

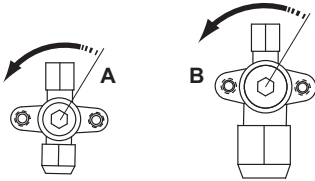

### (1) Durchführen der ersten Schritte.

Tabelle 8

Nr.	Aktion
1	Öffnen Sie das Flüssigkeits-Absperrventil (A) und das Gas-Absperrventil (B), indem Sie die Abdeckkappe entfernen und das Ventil mit einem Sechskantschlüssel bis zum Anschlag gegen den Uhrzeigersinn drehen. 
2	Schließen Sie die Wartungsabdeckung, um einen Stromschlag zu verhindern.
3	Schalten Sie die Stromversorgung mindestens 6 Stunden vor Beginn des Betriebs ein, um den Verdichter zu schützen.
4	Versetzen Sie das Gerät an der Bedieneinheit in die Betriebsart "Kühlen".

**(2) Starten Sie den Testlauf.**

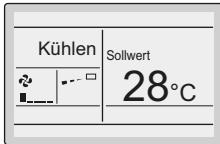
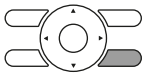
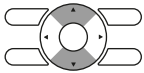
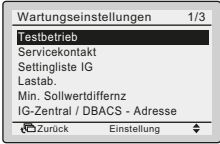
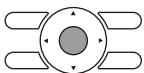

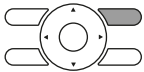
Tabelle 9

Nr.	Aktion	Ergebnis
1	Rufen Sie das Startmenü auf.	
2	Halten Sie die Taste mindestens 4 Sekunden lang gedrückt. 	Das Menü "Wartungseinstellungen" wird angezeigt.
3	Wählen Sie "Testlauf" aus. 	
4	Drücken Sie die Taste. 	"Testlauf" wird im Startmenü angezeigt. 
5	Drücken Sie die Taste innerhalb von 10 Sekunden. 	Der Testlauf wird gestartet.

**(3) Überprüfen Sie den Betriebszustand für 3 Minuten.**

**(4) Überprüfen Sie die Luftstromrichtung.**

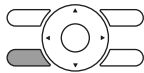
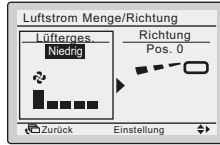
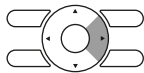

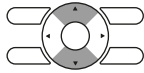
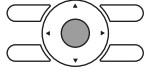

Tabelle 10

Nr.	Aktion	Ergebnis
1	Drücken Sie die Taste. 	
2	Wählen Sie Position 0. 	
3	Ändern Sie die Position. 	Wenn sich die Luftstromklappe des Innengeräts bewegt, ist der Betrieb OK. Falls nicht, ist der Betrieb nicht OK.
4	Drücken Sie die Taste. 	Das Startmenü wird angezeigt.

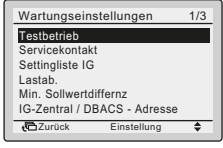

**(5) Stoppen Sie den Testlauf.**

Tabelle 11

Nr.	Aktion	Ergebnis
1	Halten Sie die Taste mindestens 4 Sekunden lang gedrückt. 	Das Menü "Einstellungen" wird angezeigt.
2	Wählen Sie "Testlauf" aus. 	
3	Drücken Sie die Taste. 	Das Gerät kehrt zum normalen Betrieb zurück und das Startmenü wird angezeigt.

**11-2 FEHLERCODES BEI DURCHFÜHRUNG EINES TESTLAUFS**















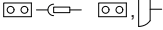

Wenn die Installation des Außengeräts NICHT richtig durchgeführt wurde, können die folgenden Fehlercodes an der Bedieneinheit angezeigt werden:

Fehlercode	Mögliche Ursache
Keine Anzeige (Die aktuell eingestellte Temperatur wird nicht angezeigt.)	<ul style="list-style-type: none"> <li>Die Verdrahtung ist unterbrochen oder es liegt ein Verdrahtungsfehler vor (zwischen Stromversorgung und Außengerät, zwischen Außengerät und Innengeräten, zwischen Innengerät und Fernbedienung).</li> <li>Die Sicherung an der Außengerät-Platine ist durchgebrannt.</li> </ul>
E3, E4 oder L8	<ul style="list-style-type: none"> <li>Die Absperrventile sind geschlossen.</li> <li>Der Lufteinlass oder Luftauslass ist blockiert.</li> </ul>
E7	<ul style="list-style-type: none"> <li>Bei dreiphasigen Stromversorgungsgeräten fehlt eine Phase.</li> <li>Hinweis: Es ist kein Betrieb möglich. Schalten Sie die Stromversorgung aus, überprüfen Sie erneut die Verkabelung und vertauschen Sie zwei der drei Elektrokabel.</li> </ul>
L4	Der Lufteinlass oder Luftauslass ist blockiert.
U0	Die Absperrventile sind geschlossen.
U2	<ul style="list-style-type: none"> <li>Es liegt eine Spannungsungleichheit vor.</li> <li>Bei dreiphasigen Stromversorgungsgeräten fehlt eine Phase. Hinweis: Es ist kein Betrieb möglich. Schalten Sie die Stromversorgung aus, überprüfen Sie erneut die Verkabelung und vertauschen Sie zwei der drei Elektrokabel.</li> </ul>
U4 oder UF	Die Verdrahtung zwischen den Geräten ist fehlerhaft.
UA	Außen- und Innengerät sind nicht kompatibel.

**⚠ ACHTUNG**  
Überprüfen Sie nach beendetem Testlauf die im Abschnitt 2 "2. Bei der Lieferung zu prüfende Punkte" auf Seite 5 aufgeführten Punkte.  
Falls nach Abschluss des Testbetriebs irgendwelche Innenausbauarbeiten noch nicht abgeschlossen sind, bitten Sie den Kunden, die Klimaanlage erst nach Beendigung der Innenausbauarbeiten zu betreiben, um so die Anlage zu schützen.  
Wenn die Klimaanlage dennoch betrieben wird, kann das Innere des Innengerätes durch Absonderungen der beim Innenausbau verwendeten Beschichtungen und Klebstoffe verschmutzt werden, was zu Spritzwasser und undichten Stellen führen kann.

**⚠ Hinweis für den Bediener, der den Testbetrieb durchführt**  
Überprüfen Sie nach erfolgtem Testbetrieb, ob der Schaltkastendeckel geschlossen ist, bevor Sie die Klimaanlage an den Kunden übergeben.  
Informieren Sie den Kunden außerdem über den Zustand der Stromversorgung (Stromversorgung EIN/AUS).

# 12. EINHEITLICHER ELEKTROSCHALTPLAN

Vereinheitlichte Schaltplan-Legende											
Informationen zu den Teilen und die Nummerierung entnehmen Sie bitte dem Elektroschaltplan der betreffenden Einheit. In der Übersicht unten wird durch das Symbol "" die Nummerierung jedes Teils im Teilecode dargestellt, und zwar in Form arabischer Ziffern in aufsteigender Folge.											
	:	HAUPTSCHALTER		:	SCHUTZERDE						
	:	ANSCHLUSS		:	SCHUTZERDE (SCHRAUBE)						
	:	KONNEKTOR		:	GLEICHRICHTER						
	:	ERDE		:	RELAIS-KONNEKTOR						
	:	BAUSEITIGE VERKABELUNG		:	KURZSCHLUSS-STECKER						
	:	SICHERUNG		:	ANSCHLUSS						
	:	INNENEINHEIT		:	ANSCHLUSSLEISTE						
	:	AUSSENEINHEIT		:	KABELSCHELLE						
BLK	:	SCHWARZ	GRN	:	GRÜN	PNK	:	ROSA	WHT	:	WEISS
BLU	:	BLAU	GRY	:	GRAU	PRP, PPL	:	LILA	YLW	:	GELB
BRN	:	BRAUN	ORG	:	ORANGE	RED	:	ROT		:	
A*P	:	PLATINE (LEITERPLATTE)	PS	:	SCHALTNETZTEIL		:			:	
BS*	:	DRUCKTASTE EIN/AUS, BETRIEBSSCHALTER	PTC*	:	THERMISTOR PTC		:			:	
BZ, H*O	:	SUMMER	Q*	:	BIPOLARTRANSISTOR MIT ISOLIERTER GATE-ELEKTRODE (IGBT)		:			:	
C*	:	KONDENSATOR	Q*DI	:	FEHLERSTROM-SCHUTZSCHALTER		:			:	
AC*, CN*, E*, HA*, HE*, HL*, HN*	:	ANSCHLUSS, KONNEKTOR	Q*L	:	ÜBERLASTSCHUTZ		:			:	
HR*, MR*_A, MR*_B, S*, U, V, W, X*A, K*R_*	:		Q*M	:	THERMOSCHALTER		:			:	
D*, V*D	:	DIODE	R*	:	WIDERSTAND		:			:	
DB*	:	DIODEN-BRÜCKE	R*T	:	THERMISTOR		:			:	
DS*	:	DIP-SCHALTER	RC	:	EMPFÄNGER		:			:	
E*H	:	HEIZUNG	S*C	:	ENDSCHALTER		:			:	
F*U, FU* (BEI EIGENSCHAFTEN, SIEHE PLATINE IM INNEREN DER EINHEIT)	:	SICHERUNG	S*L	:	SCHWIMMERSCHALTER		:			:	
FG*	:	KONNEKTOR (GEHÄUSEMASSE)	S*NPH	:	DRUCK-SENSOR (HOCH)		:			:	
H*	:	KABELBAUM	S*NPL	:	DRUCK-SENSOR (NIEDRIG)		:			:	
H*P, LED*, V*L	:	KONTROLLLEUCHE, LEUCHTDIODE	S*PH, HPS*	:	DRUCKSCHALTER (HOCH)		:			:	
HAP	:	LEUCHTDIODE (WARTUNGSMONITOR GRÜN)	S*PL	:	DRUCKSCHALTER (NIEDRIG)		:			:	
HIGH VOLTAGE	:	HOCHSPANNUNG	S*T	:	THERMOSTAT		:			:	
IES	:	INTELLIGENTES SENSORAUGE	S*RH	:	FEUCHTIGKEITSSENSOR		:			:	
IPM*	:	INTELLIGENTES POWER MODUL	S*W, SW*	:	BETRIEBSSCHALTER		:			:	
K*R, KCR, KFR, KHuR, K*M	:	MAGNETRELAIS	SA*, F1S	:	ÜBERSPANNUNGSABLEITER		:			:	
L	:	LIVE - STROMFÜHREND	SR*, WLU	:	SIGNALEMPFÄNGER		:			:	
L*	:	ROHRSCHLANGE	SS*	:	WAHLSCHALTER		:			:	
L*R	:	DROSSELSPULE	SHEET METAL	:	BEFESTIGUNGSPLATTE FÜR ANSCHLUSSLEISTE		:			:	
M*	:	SCHRITTMOTOR	T*R	:	TRANSFORMATOR		:			:	
M*C	:	VERDICHTERMOTOR	TC, TRC	:	SENDER		:			:	
M*F	:	VENTILATORMOTOR	V*, R*V	:	VARISTOR		:			:	
M*P	:	MOTOR VON ENTWÄSSERUNGSPUMPE	V*R	:	DIODEN-BRÜCKE		:			:	
M*S	:	SCHWENKLAPPENMOTOR	WRC	:	DRAHTLOSER FERNREGLER		:			:	
MR*, MRCW*, MRM*, MRN*	:	MAGNETRELAIS	X*	:	ANSCHLUSS		:			:	
N	:	NEUTRAL	X*M	:	ANSCHLUSSLEISTE (BLOCK)		:			:	
n=*, N=*	:	ANZAHL DER FERRITKERN-DURCHLÄUFE	Y*E	:	SPULE DES ELEKTRONISCHEN EXPANSIONSENTILS		:			:	
PAM	:	PULSAMPLITUDENMODULATION	Y*R, Y*S	:	SPULE DES UMKEHR-MAGNETVENTILS		:			:	
PCB*	:	PLATINE (LEITERPLATTE)	Z*C	:	FERRITKERN		:			:	
PM*	:	POWER MODUL	ZF, Z*F	:	ENTSTÖRFILTER		:			:	

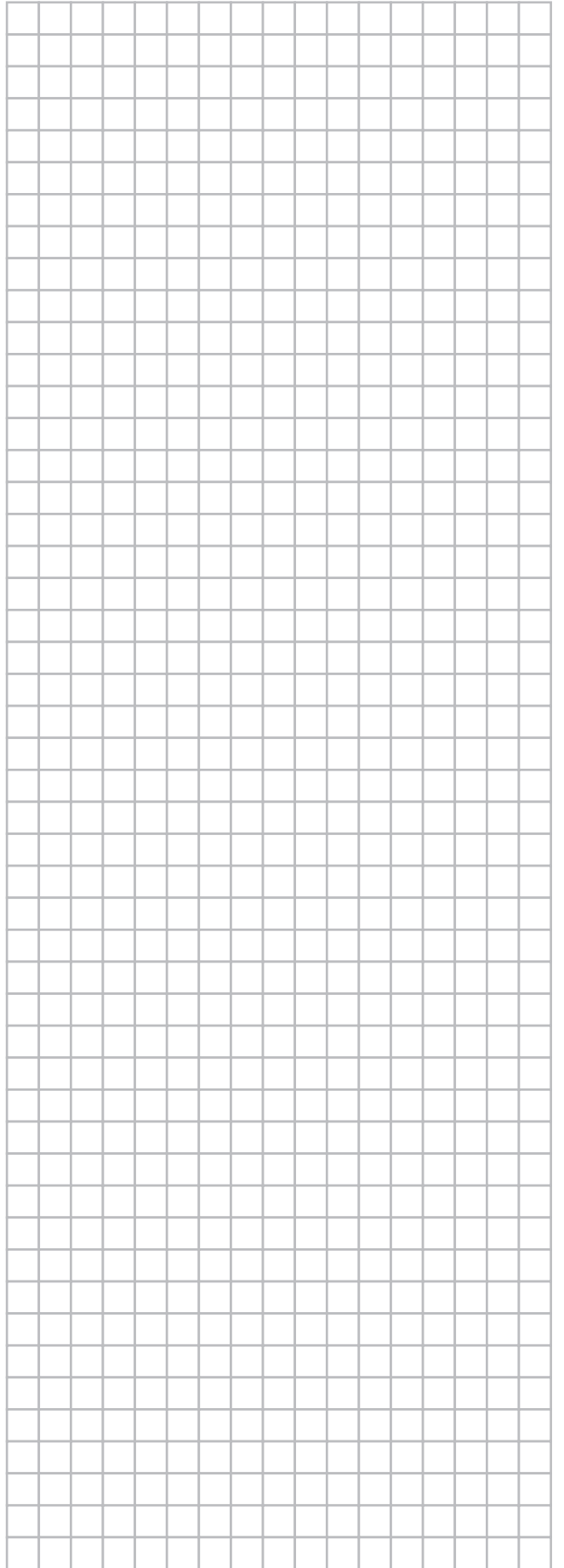
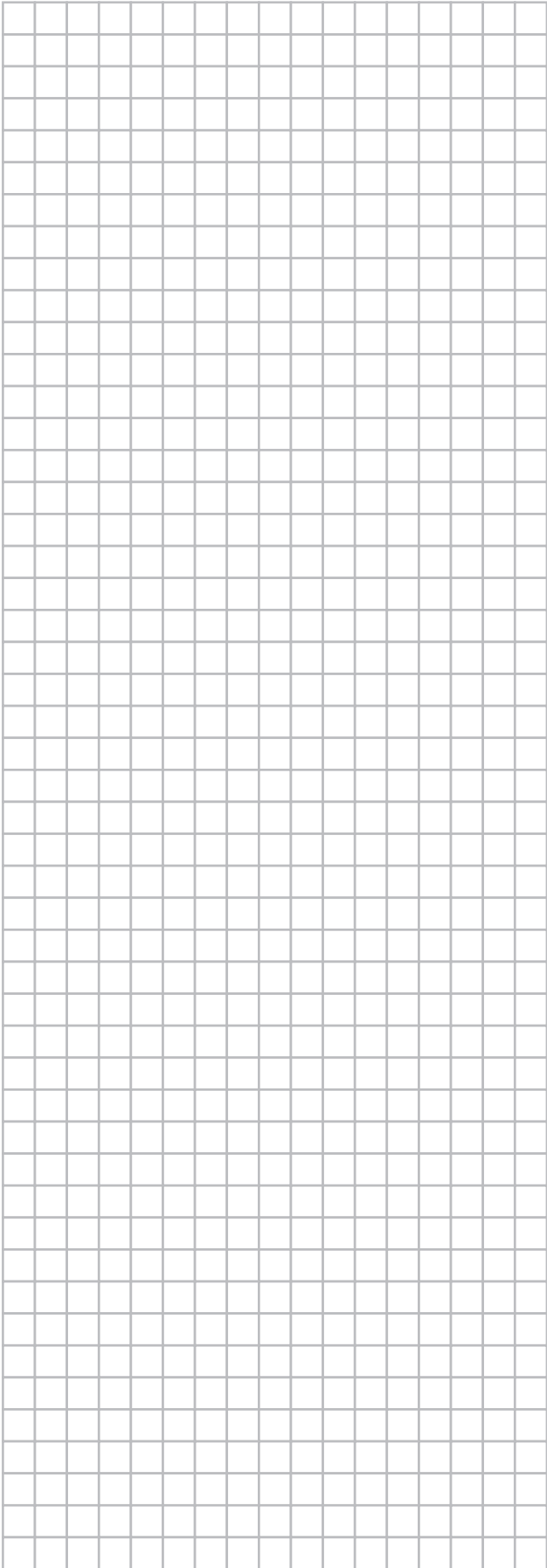

**DAIKIN INDUSTRIES CZECH REPUBLIC s.r.o.**

U Nové Hospody 1/1155, 301 00 Plzeň Skvrňany, Czech Republic

**DAIKIN EUROPE N.V.**

Zandvoordestraat 300, B-8400 Oostende, Belgium

Copyright 2017 Daikin

**EAC**

4P469441-1D 2019.02