

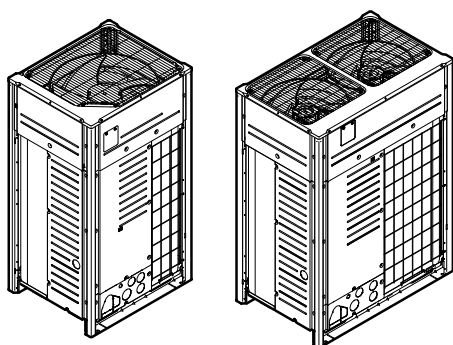

Installations- und Betriebsanleitung

VRV 5 Wärmepumpe



VRV 5

RXYA8A7Y1B
RXYA10A7Y1B
RXYA12A7Y1B
RXYA14A7Y1B
RXYA16A7Y1B
RXYA18A7Y1B
RXYA20A7Y1B

RYMA5A7Y1B

Installations- und Betriebsanleitung
VRV 5 Wärmepumpe

Deutsch

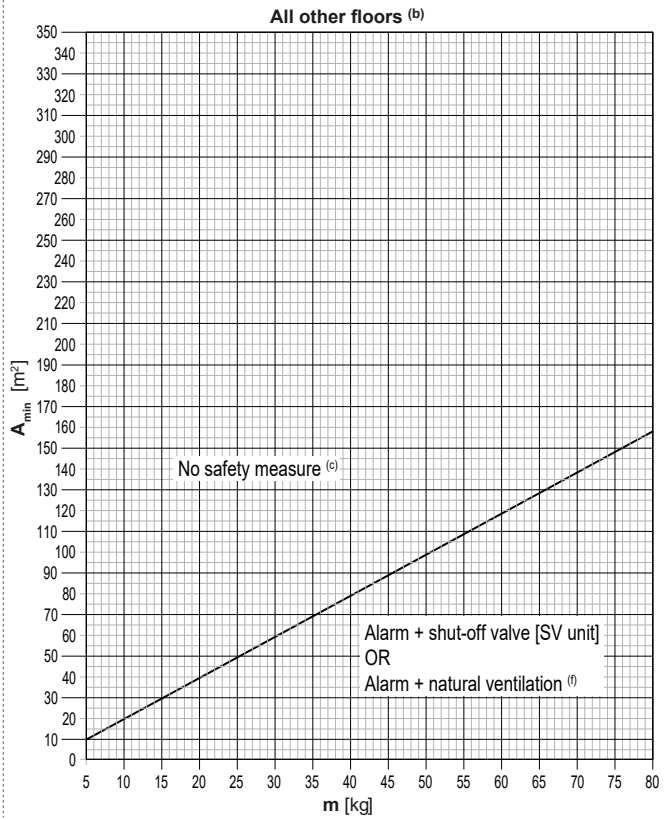
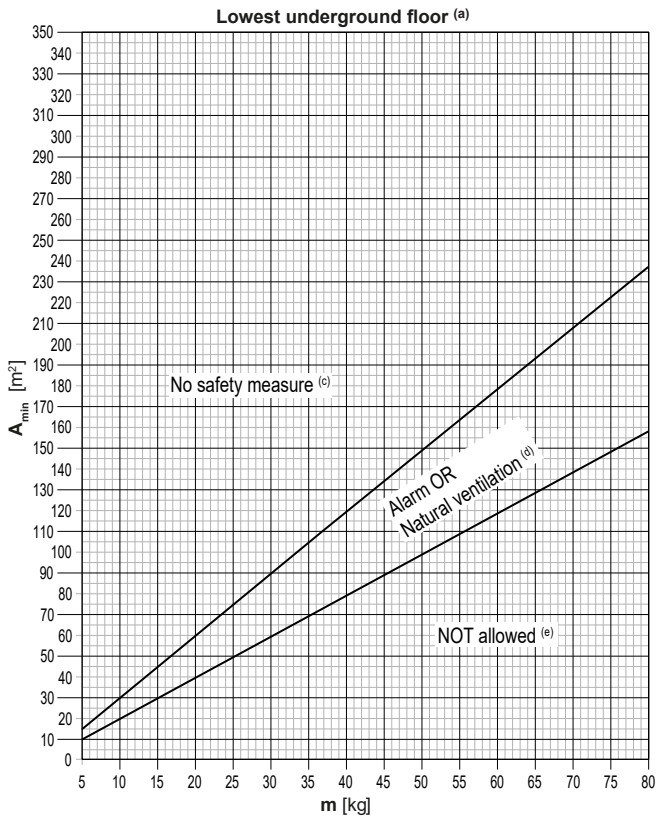

m [kg]	A_{min} [m ²]		
	Lowest underground floor (a)		All other floors (b)
	No safety measure (c)	Alarm OR Natural Ventilation (d)	No safety measure (c)
5	15	10	10
6	18	12	12
7	21	14	14
8	24	16	16
9	27	18	18
10	30	20	20
11	33	22	22
12	36	24	24
13	39	26	26
14	42	28	28
15	45	30	30
16	48	32	32
17	51	34	34
18	54	36	36
19	57	38	38
20	60	40	40
21	63	42	42
22	66	44	44
23	69	46	46
24	72	48	48
25	75	50	50
26	77	52	52
27	80	54	54
28	83	56	56
29	86	58	58
30	89	60	60
31	92	62	62
32	95	64	64
33	98	66	66
34	101	68	68
35	104	70	70
36	107	72	72
37	110	74	74
38	113	76	76
39	116	77	77
40	119	79	79
41	122	81	81
42	125	83	83

m [kg]	A_{min} [m ²]		
	Lowest underground floor (a)		All other floors (b)
	No safety measure (c)	Alarm OR Natural Ventilation (d)	No safety measure (c)
43	128	85	85
44	131	87	87
45	134	89	89
46	137	91	91
47	140	93	93
48	143	95	95
49	146	97	97
50	149	99	99
51	152	101	101
52	154	103	103
53	157	105	105
54	160	107	107
55	163	109	109
56	166	111	111
57	169	113	113
58	172	115	115
59	175	117	117
60	178	119	119
61	181	121	121
62	184	123	123
63	187	125	125
64	190	127	127
65	193	129	129
66	196	131	131
67	199	133	133
68	202	135	135
69	205	137	137
70	208	139	139
71	211	141	141
72	214	143	143
73	217	145	145
74	220	147	147
75	223	149	149
76	226	151	151
77	229	153	153
78	231	154	154
79	234	156	156
80	237	158	158

Inhaltsverzeichnis

1 Informationen zu diesem Dokument	4		
2 Besondere Sicherheitshinweise für Installateure	5		
2.1 Instruktionen für Anlagen, die mit Kältemittel R32 arbeiten	7		
Für den Benutzer		8	
3 Sicherheitshinweise für Benutzer	8		
3.1 Allgemein	8		
3.2 Instruktionen für sicheren Betrieb	9		
4 Über das System	11		
4.1 Systemanordnung	11		
5 Benutzerschnittstelle	12		
6 Betrieb	12		
6.1 Betriebsbereich	12		
6.2 System betreiben	12		
6.2.1 Über den Betrieb des Systems	12		
6.2.2 Kühlbetrieb, Heizbetrieb, reiner Ventilator-Betrieb und automatischer Betrieb	12		
6.2.3 Heizbetrieb	12		
6.2.4 System bedienen (OHNE Remote-Umschalter Kühlen/Heizen)	13		
6.2.5 System bedienen (MIT Remote-Umschalter Kühlen/Heizen)	13		
6.3 Programm für Trocknungsbetrieb (Dry) verwenden	13		
6.3.1 Über das Programm für Trocknungsbetrieb (Dry)	13		
6.3.2 Programm für Trocknungsbetrieb verwenden (OHNE Remote-Umschalter Kühlen/Heizen)	13		
6.3.3 Programm für Trocknungsbetrieb verwenden (MIT Remote-Umschalter Kühlen/Heizen)	13		
6.4 Einstellen der Luftstromrichtung	14		
6.4.1 Die Luftstrom-Schwenklappe	14		
6.5 Master-Benutzerschnittstelle festlegen	14		
6.5.1 Zur Festlegung der Master-Benutzerschnittstelle	14		
6.5.2 Master-Benutzerschnittstelle festlegen	14		
7 Wartung und Service	15		
7.1 Sicherheitsvorkehrungen bei Wartung und Service	15		
7.2 Über das Kältemittel	15		
7.3 Kundendienst	15		
7.3.1 Empfohlene Wartung und Inspektion	15		
8 Fehlerdiagnose und -beseitigung	15		
8.1 Fehlercodes: Überblick	16		
8.2 Bei den folgenden Symptomen handelt es sich NICHT um Störungen des Systems	17		
8.2.1 Symptom: Das System arbeitet nicht	17		
8.2.2 Symptom: Es ist nicht möglich, zwischen Kühlen und Heizen umzuschalten	18		
8.2.3 Symptom: Ventilatorbetrieb ist möglich, aber Kühlen und Heizen funktionieren nicht	18		
8.2.4 Symptom: Der Ventilator-Geschwindigkeit entspricht nicht der Einstellung	18		
8.2.5 Symptom: Der Ventilator-Luftstrom geht nicht in die eingestellte Richtung	18		
8.2.6 Symptom: Aus einer Einheit tritt weißer Nebel aus (Inneneinheit)	18		
8.2.7 Symptom: Aus einer Einheit tritt weißer Nebel aus (Inneneinheit, Außeneinheit)	18		
8.2.8 Symptom: Die Benutzerschnittstelle zeigt "U4" oder "U5" und das System stellt den Betrieb ein, startet jedoch nach ein paar Minuten erneut	18		
8.2.9 Symptom: Geräusche des Klimageräts (Inneneinheit)	18		
8.2.10 Symptom: Geräusche des Klimageräts (Inneneinheit, Außeneinheit)	18		
8.2.11 Symptom: Geräusche des Klimageräts (Außeneinheit)	18		
8.2.12 Symptom: Aus der Einheit tritt Staub aus	18		
8.2.13 Symptom: Das Gerät setzt Gerüche frei	18		
8.2.14 Symptom: Der Ventilator der Außeneinheit rotiert nicht	18		
8.2.15 Symptom: Auf dem Display wird "88" angezeigt	19		
8.2.16 Symptom: Der Verdichter in der Außeneinheit stellt nach kurzem Heizbetrieb seinen Betrieb nicht ein	19		
8.2.17 Symptom: Das Innere einer Außeneinheit ist warm, selbst wenn die Einheit abgeschaltet wurde	19		
8.2.18 Symptom: Wenn die Inneneinheit den Betrieb einstellt, kann man heiße Luft fühlen	19		
9 Veränderung des Installationsortes	19		
10 Entsorgung	19		
Für den Installateur		19	
11 Über das Paket	19		
11.1 So entfernen Sie das Zubehör vom Außengerät	19		
11.2 Zusatzrohre: Durchmesser	19		
11.3 Die Transportstütze entfernen (nur bei 5-12 HP)	20		
12 Über die Einheiten und Optionen	20		
12.1 Über die Außeneinheit	20		
12.2 Systemanordnung	20		
13 Besondere Erfordernisse bei R32-Einheiten	20		
13.1 Platzbedarf für Installation	20		
13.2 Systemauslegung	21		
13.3 Die erforderlichen Sicherheitsvorkehrungen bestimmen	23		
13.3.1 Überblick: Ablaufdiagramm	24		
13.4 Sicherheitseinrichtungen	24		
13.4.1 Keine Sicherheitseinrichtungen	24		
13.4.2 Alarm	24		
13.4.3 Natürliche Ventilation	25		
13.4.4 Absperrventile	26		
13.4.5 Überblick: Ablaufdiagramm	29		
13.5 Kombinationen von Sicherheitseinrichtungen	30		
14 Installation der Einheit	30		
14.1 Den Ort der Installation vorbereiten	30		
14.1.1 Anforderungen an den Installationsort des Außengeräts	30		
14.1.2 Zusätzliche Anforderungen an den Installationsort des Außengeräts in kalten Klimazonen	31		
14.2 Einheit öffnen	31		
14.2.1 So öffnen Sie die Außeneinheit	31		
14.2.2 So öffnen Sie den Schaltkasten der Außeneinheit	31		
14.3 Montieren des Außengeräts	31		
14.3.1 Voraussetzungen für die Installation	31		
14.3.2 So installieren Sie das Außengerät	32		
15 Rohrintallation	32		
15.1 Kältemittelleitungen vorbereiten	32		
15.1.1 Anforderungen an Kältemittel-Rohrleitungen	32		
15.1.2 Anforderungen an das Material von Kältemittel-Rohrleitungen	32		
15.1.3 Die Rohrstärke auswählen	32		
15.1.4 Kältemittel-Abzweigsätze auswählen	34		
15.1.5 Beschränkungen bei der Installation	34		
15.1.6 System mit mehreren Außeneinheiten: Mögliche Anordnungen	35		
15.2 Kältemittelleitungen anschließen	35		
15.2.1 Absperrventil und Service-Stutzen benutzen	35		
15.2.2 Kältemittelleitung verlegen	36		
15.2.3 Gegen Kontamination schützen	36		

1 Informationen zu diesem Dokument

15.2.4	Abgeklemmte Rohrleitung entfernen	37	21.2	Checkliste für die jährliche Wartung des Außengeräts	59
15.2.5	So schließen Sie Kältemittelrohre an die Außeneinheit an	37	21.3	Betrieb im Wartungsmodus	60
15.2.6	So schließen Sie den Mehrfach-Anschlussleitungssatz an	37	21.3.1	Absaugmodus verwenden	60
15.2.7	Den Kältemittel-Abzweigbausatz anschließen	38	21.3.2	Kältemittel zurückgewinnen	60
15.3	Kältemittelleitungen überprüfen	38	21.3.3	Vor der Durchführung von Wartungs- und Servicearbeiten eines Systems mit SV-Einheit	60
15.3.1	Überprüfung der Kältemittelleitungen	38	21.4	Wartungs- und Serviceetikett von SV	60
15.3.2	Kältemittelleitungen überprüfen: Allgemeine Leitlinien	38	22 Fehlerdiagnose und -beseitigung	60	
15.3.3	Kältemittelleitungen überprüfen: Setup	39	22.1	Fehler beseitigen auf Grundlage von Fehlercodes	60
15.3.4	Dichtheitsprüfung durchführen	39	22.1.1	Fehlercodes: Überblick	61
15.3.5	Vakuumtrocknung durchführen	39	22.2	System zur Erkennung von Kältemittel-Leckagen	66
15.3.6	Kältemittelleitungen isolieren	39	23 Entsorgung	67	
15.3.7	Auf Leckagen prüfen nach Einfüllen von Kältemittel... ..	40	24 Technische Daten	67	
16 Kältemittel einfüllen	40		24.1	Wartungsfreiraum: Außengerät	67
16.1	Sicherheitsvorkehrungen beim Einfüllen von Kältemittel	40	24.2	Rohrleitungsplan: Außengerät	68
16.2	Kältemittel einfüllen	41	24.3	Schaltplan: Außeneinheit	70
16.3	Die zusätzliche Kältemittelmenge bestimmen	41	25 Glossar	71	
16.4	Kältemittel einfüllen: Ablaufdiagramm	43	1 Informationen zu diesem Dokument		
16.5	Kältemittel einfüllen	43	Zielgruppe		
16.6	Fehlercodes bei Einfüllen von Kältemittel	44	Autorisierte Installateure + Endbenutzer		
16.7	Kontrollen nach Einfüllen von Kältemittel	44	i INFORMATION		
16.8	Etikett für fluoridierte Treibhausgase anbringen	45	Diese Anlage ist konzipiert für die Benutzung durch Experten oder geschulte Benutzer in Geschäftsstellen, in der Leichtindustrie und in landwirtschaftlichen Betrieben sowie zur kommerziellen Verwendung durch Laien.		
16.9	Verbindungsstücke von Kältemittelrohren auf Leckagen prüfen nach Einfüllen von Kältemittel	45	Dokumentationssatz		
17 Elektroinstallation	45		Dieses Dokument ist Teil eines Dokumentationssatzes. Der vollständige Satz besteht aus:		
17.1	Über die elektrische Konformität	45	Allgemeine Sicherheitshinweise:		
17.2	Technische Daten von elektrischen Leitungen	46	▪ Vor der Installation zu lesende Sicherheitshinweise		
17.3	Anschließen der Kabel	46	▪ Format: Papier (in der Box der Außeneinheit)		
17.4	Verbindungskabel verlegen und befestigen	47	Installations- und Betriebsanleitung der Außeneinheit:		
17.5	Verbindungskabel anschließen	47	▪ Installations- und Betriebsanleitung		
17.6	Fertigstellung der Verbindungskabelung	48	▪ Format: Papier (in der Box der Außeneinheit)		
17.7	Stromversorgungskabel verlegen und befestigen	48	Referenz für Installateure und Benutzer:		
17.8	Stromversorgung anschließen	48	▪ Vorbereitung der Installation, Referenzdaten,...		
17.9	Ausgaben an externe Geräte anschließen	49	▪ Detaillierte Schritt-für-Schritt-Anleitung und Hintergrundinformationen für grundlegende und erweiterte Nutzung der Anlage		
17.10	So prüfen Sie den Isolierwiderstand des Verdichters	50	▪ Format: Digitale Dateien unter https://www.daikin.eu . Verwenden Sie die Suchfunktion  , um Ihr Modell zu finden.		
18 Konfiguration	50		Die jüngste Überarbeitung der gelieferten Dokumentation ist möglicherweise verfügbar auf der regionalen Website von Daikin oder bei Ihrem Fachhändler.		
18.1	Bauseitige Einstellungen vornehmen	50	Das Original der Anleitung ist in Englisch geschrieben. Bei den Anleitungen in anderen Sprachen handelt es sich um Übersetzungen des Originals.		
18.1.1	Zur Durchführung bauseitiger Einstellungen	50			
18.1.2	Komponenten für bauseitige Einstellungen	51			
18.1.3	Auf die Elemente der bauseitigen Einstellungen zugreifen	51			
18.1.4	Zugriff auf Modus 1 oder 2	51			
18.1.5	Modus 1 verwenden	52			
18.1.6	Modus 2 verwenden	52			
18.1.7	Modus 1: Überwachungseinstellungen	52			
18.1.8	Modus 2: bauseitige Einstellungen	53			
18.1.9	Bauseitige Einstellungen bei Inneneinheit	55			
18.2	Funktion zur Erkennung von Leckagen benutzen	55			
18.2.1	Über automatische Leckagen-Erkennung	55			
18.2.2	Überprüfung auf Dichtheit manuell durchführen	55			
19 Inbetriebnahme	55				
19.1	Sicherheitsvorkehrungen bei Inbetriebnahme	56			
19.2	Checkliste vor Inbetriebnahme	56			
19.3	Checkliste während der Inbetriebnahme	57			
19.4	Über den Probelauf von SV-Einheit	57			
19.5	Über den Probelauf des Systems	57			
19.5.1	Probelauf durchführen	57			
19.5.2	Beseitigung von Fehlern nach fehlerhaftem Abschluss des Probelaufs	58			
19.6	Verbindung zwischen SV / Inneneinheit prüfen	58			
20 Übergabe an den Benutzer	59				
21 Instandhaltung und Wartung	59				
21.1	Sicherheitsvorkehrungen für die Wartung	59			
21.1.1	Stromschlaggefahren vermeiden	59			

2 Besondere Sicherheitshinweise für Installateure

Beachten Sie stets die folgenden Sicherheitshinweise und Vorschriften.

Installationsort (siehe "14.1 Den Ort der Installation vorbereiten" ▶ 30])



WARNUNG

Darauf achten, dass die Abmessungen des Platzbedarfs für Wartungsarbeiten eingehalten werden, damit die Einheit korrekt installiert wird. Siehe "24.1 Wartungsfreiraum: Außengerät" ▶ 67].



WARNUNG

Entfernen und entsorgen Sie Kunststoffverpackungen unzugänglich für andere Personen und INSBESONDERE Kinder. **Mögliche Folge:** Erstickung.



VORSICHT

Das Gerät sollte NICHT für die Öffentlichkeit zugänglich sein; installieren Sie es in einem gesicherten Bereich, wo nicht leicht darauf zugegriffen werden kann.

Diese Anlage, sowohl die Innen- als auch die Außeneinheit, eignet sich für die Installation in geschäftlichen und gewerblichen Umgebungen.



VORSICHT

Dieses Gerät ist NICHT für den Gebrauch in Wohnbereichen vorgesehen und bietet NICHT die Gewähr, dass an solchen Orten der Radio- und Fernsehempfang angemessen geschützt ist.



VORSICHT

Übermäßige Kältemittelkonzentrationen in geschlossenen Räumen können zu Sauerstoffmangel führen.



WARNUNG

Wenn das Gerät das Kältemittel R32 enthält, dann muss die Fußbodenfläche des Raumes, in dem das Gerät gelagert wird, mindestens 956 m² betragen.



WARNUNG

Falls ein Raum oder mehrere Räume mit der Einheit über ein Kanalsystem verbunden sind, dann achten Sie darauf, das folgende Bedingungen erfüllt werden:

- Ist die Fußbodenfläche kleiner ist als die in den allgemeinen Sicherheitshinweisen spezifizierte Mindest-Fußbodenfläche A (m²), darf keine in Betrieb befindlichen Entzündungsquelle (z. B. offene Flamme, ein mit Gas betriebenes Haushaltsgerät oder ein in Betrieb befindliches elektrisches Heizgerät) vorhanden sein.
- Im Kanalsystem dürfen keine Zusatzgeräte installiert sein, die eine mögliche Entzündungsquelle sein könnten (Beispiel: heiße Oberflächen mit Temperaturen über 700°C und elektrische Schaltgeräte).
- Im Kanalsystem werden nur Zusatzgeräte benutzt, die vom Hersteller zugelassen sind;
- Lufteinlass UND Luftauslass sind direkt durch ein Kanalsystem mit dem Raum verbunden. Zwischenräume wie zum Beispiel abgehängte Decken oder Zwischendecken DÜRFEN NICHT als Kanal für Lufteinlass oder Luftauslass benutzt werden.

Einheit öffnen (siehe "14.2 Einheit öffnen" ▶ 31])



GEFAHR: GEFAHR DURCH VERBRENNEN ODER VERBRÜHEN



GEFAHR: STROMSCHLAGGEFAHR



GEFAHR: STROMSCHLAGGEFAHR

Lassen Sie das Gerät NIEMALS unbeaufsichtigt, wenn die Wartungsblende abgenommen ist.

Montage der Außeneinheit (siehe "14.3 Montieren des Außengeräts" ▶ 31])



WARNUNG

Das Verfahren für die Montage des Außengeräts MUSS den Anweisungen in dieser Anleitung entsprechen. Siehe "14.3 Montieren des Außengeräts" ▶ 31].

Anschließen der Kältemittelleitungen (siehe "15.2 Kältemittelleitungen anschließen" ▶ 35])



WARNUNG

Die bauseitigen Rohrleitungen MÜSSEN den Anweisungen in dieser Anleitung entsprechen. Siehe "15 Rohrinstallation" ▶ 32].



VORSICHT

Rohrleitungen MÜSSEN gemäß den Instruktionen in "15 Rohrinstallation" ▶ 32] installiert werden. Es dürfen nur mechanische Verbindungsstücke (z. B. Lötverbindungen + Bördelanschlüsse) benutzt werden, die der jüngsten Version von ISO14903 entsprechen.

Niedrigtemperatur-Lötlegierungen dürfen nicht für Rohrverbindungen verwendet werden.



VORSICHT

- Verwenden Sie KEIN Mineralöl am aufgedornen Teil.
- Verwenden Sie KEINE Rohrleitungen von vorigen Installationen.
- NIEMALS einen Trockner bei dieser Einheit installieren, sonst kann sich deren Lebensdauer verkürzen. Das trocknende Material kann sich ablösen und das System beschädigen.



VORSICHT

Installieren Sie Kältemittelrohre oder Komponenten an einer Position, wo es unwahrscheinlich ist, dass sie Substanzen ausgesetzt sind, die bei solchen Komponenten, die Kältemittel enthalten, zu Korrosion führen könnten. Es sei denn, diese Komponenten bestehen aus Materialien, die von sich aus resistent sind gegen Korrosion oder die auf geeignete Weise gegen Korrosion geschützt sind.



WARNUNG

Treffen Sie hinreichend Sicherheitsvorkehrungen gegen Kältemittelleckagen. Sollte Kältemittelgas austreten, muss der Raum sofort gelüftet werden. Mögliche Gefahren:

- Übermäßige Kältemittelkonzentrationen in geschlossenen Räumen können zu Sauerstoffmangel führen.
- Wenn Kältemittelgas in Kontakt mit Feuer kommt, können giftige Gase entstehen.



WARNUNG

Führen Sie IMMER eine Rückgewinnung des Kältemittels durch. Lassen Sie es NIEMALS direkt in die Umwelt ab. Verwenden Sie stattdessen eine Unterdruckpumpe.

2 Besondere Sicherheitshinweise für Installateure

WARNUNG

Während eines Tests NIEMALS das Produkt unter Druck setzen mit einem Druck, der höher ist als der maximal zulässige Druck (der auf dem Typenschild der Einheit angegeben ist).

VORSICHT

Gas NICHT in die Atmosphäre ablassen!

WARNUNG

Gas, das in dem vom Absperrventil abgeschlossenen Bereich verbleibt, kann aus der abgeklemmten Rohrleitung entweichen.

Die Instruktionen in Bezug auf den unten beschriebenen Vorgang sind genau zu befolgen, weil sonst Sach- oder Personenschäden eintreten können, die je nach den Umständen schwerwiegend sein können.

WARNUNG



Die abgeklemmte Rohrleitung NIEMALS durch Löten entfernen.

Gas, das in dem vom Absperrventil abgeschlossenen Bereich verbleibt, kann aus der abgeklemmten Rohrleitung entweichen.

Kältemittel einfüllen (siehe "[16 Kältemittel einfüllen](#)" ▶ 40)

WARNUNG

- Das Kältemittel innerhalb der Einheit ist leicht entzündlich, doch tritt es normalerweise NICHT aus. Falls es eine Kältemittel-Leckage gibt und das austretende Kältemittel in Kontakt kommt mit Feuer eines Brenners, Heizgeräts oder Kochers, kann das zu einem Brand führen oder zur Bildung eines schädlichen Gases.
- Schalten Sie alle Heizgeräte mit offener Flamme AUS, lüften Sie den Raum und nehmen Sie Kontakt mit dem Händler auf, bei dem Sie das Gerät erworben haben.
- Die Einheit ERST DANN wieder benutzen, nachdem ein Servicetechniker bestätigt hat, dass das Teil, aus dem das Kältemittel ausgetreten ist, repariert ist.

WARNUNG

Das Befüllen mit Kältemittel MUSS gemäß den Instruktionen in diesem Handbuch erfolgen. Siehe "[16 Kältemittel einfüllen](#)" ▶ 40].

WARNUNG

- Verwenden Sie nur Kältemittel des Typs R32. Andere Substanzen können zu Explosion und Unfällen führen.
- R32 hält fluorierte Treibhausgase. Sein Erderwärmungspotenzial (GWP = global warming potential) hat den Wert 675. Setzen Sie diese Gase NICHT in die Atmosphäre frei.
- Verwenden Sie IMMER Schutzhandschuhe und eine Schutzbrille, wenn Sie Kältemittel einfüllen.

Elektroinstallation (siehe "[17 Elektroinstallation](#)" ▶ 45)

WARNUNG

Die elektrischen Verkabelung MUSS den Instruktionen in diesem Handbuch entsprechen:

- Diese Anleitung. Siehe "[17 Elektroinstallation](#)" ▶ 45].
- Der Elektroschaltplan, der zum Lieferumfang der Einheit gehört, und befindet sich auf der Innenseite der Wartungsblende. Übersetzungen der Legenden finden Sie in "[24.3 Schaltplan: Außeneinheit](#)" ▶ 70].

WARNUNG

Alle Installationen MÜSSEN den vor Ort geltenden gesetzlichen Vorschriften entsprechen.

VORSICHT

Schieben Sie KEINE überflüssigen Kabellängen in das Gerät.

WARNUNG

- Eine fehlende oder falsche N-Phase in der Stromversorgung kann eine Beschädigung der Installation zur Folge haben.
- Herstellen der Erdung. Erden Sie das Gerät NICHT über ein Versorgungsrohr, einen Überspannungsableiter oder ein Telefon. Bei unzureichender Erdung besteht Stromschlaggefahr.
- Installieren Sie alle erforderlichen Sicherungen und Schutzschalter.
- Sichern Sie die elektrischen Leitungen mit Kabelbindern, so dass sie NICHT in Kontakt mit scharfen Kanten oder Rohrleitungen (dies gilt insbesondere für die Hochdruckseite) geraten.
- Verwenden Sie KEINE Drähte mit Verzweigungen, Verlängerungskabel oder Verbindungen einer Sternanordnung. Sie können zu Überhitzung, Stromschlag oder Bränden führen.
- Installieren Sie Keinen Phasenschieber-Kondensators, da dieses Gerät mit einem Inverter ausgestattet ist. Ein Phasenschieber-Kondensator verringert die Leistung und kann zu Unfällen führen.

WARNUNG

- Alle Verkabelungen MÜSSEN von einem zugelassenen Elektriker installiert werden und sie MÜSSEN den geltenden gesetzlichen Vorschriften entsprechen.
- Bei der festen Verkabelung sind die elektrischen Anschlüsse herzustellen.
- Alle vor Ort beschafften Teile und alle Elektroinstallationen MÜSSEN den geltenden gesetzlichen Vorschriften entsprechen.

WARNUNG

Die elektrischen Komponenten dürfen nur durch die vom Hersteller des Geräts angegebenen Teile ersetzt werden. Der Austausch gegen andere Teile kann im Falle eines Lecks zur Entzündung des Kältemittels führen.

WARNUNG

Bei Beschädigungen des Stromversorgungskabels MUSS dieses vom Hersteller, dessen Vertreter oder einer entsprechend qualifizierten Fachkraft ausgewechselt werden, um Gefährdungsrisiken auszuschließen.



WARNUNG

Für Stromversorgungskabel **IMMER** mehradrige Kabel verwenden.



VORSICHT

- Bei Anschluss an die Stromversorgung: Erst den Erdanschluss herstellen, danach die stromführenden Verbindungen installieren.
- Und umgekehrt: Der Erdanschluss darf erst dann getrennt werden, nachdem die stromführenden Leitungsverbindungen getrennt worden sind.
- Die Länge der stromführenden Leiter zwischen der Stromversorgungskabel-Zugentlastung und der Klemmleiste selber **MUSS** so sein, dass das stromführende Kabel gestrafft sind, bevor die Straffung des Erdungskabels eintritt - für den Fall, dass sich das Stromversorgungskabel durch die Zugentlastung lockert.

Inbetriebnahme (siehe "[19 Inbetriebnahme](#)" ▶ 55])



WARNUNG

Die Inbetriebnahme **MUSS** den Anweisungen in dieser Anleitung entsprechen. Siehe "[19 Inbetriebnahme](#)" ▶ 55].



VORSICHT

Auf KEINEN Fall den Probelauf durchführen, während Sie an den Inneneinheiten gearbeitet wird.

Wenn Sie den Probelauf durchführen, arbeiten **NICHT** NUR die Außeneinheit, sondern auch die angeschlossenen Inneneinheiten. Das Arbeiten an einer Inneneinheit während der Durchführung eines Probelaufs ist gefährlich.



VORSICHT

Halten Sie Finger, Stäbe und andere Gegenstände fern vom Lufteinlass und -auslass. Der Ventilatorschutz darf **NICHT** entfernt werden. Sonst könnten Verletzungen verursacht werden, da sich der Ventilator mit hoher Geschwindigkeit dreht.

Fehlerdiagnose und -beseitigung (siehe "[22 Fehlerdiagnose und -beseitigung](#)" ▶ 60])



WARNUNG

- Achten Sie **IMMER** darauf, dass das Gerät von der Stromversorgung getrennt ist, bevor Sie eine Inspektion des Schaltkastens durchführen. Schalten Sie den entsprechenden Trennschalter der Stromversorgung aus.
- Wurde eine Sicherheitseinrichtung ausgelöst, schalten Sie das Gerät ab und stellen Sie die Ursache fest, bevor Sie die Zurücksetzung (Reset) vornehmen. Die Schutzvorrichtungen dürfen **AUF KEINEN FALL** kaltgestellt werden. Ferner dürfen ihre werksseitigen Einstellungen nicht geändert werden. Kann die Störungsursache nicht gefunden werden, wenden Sie sich bitte an Ihren Händler.



WARNUNG

Um Gefahren durch versehentliches Zurücksetzen des Thermoschutz-Ausschalters zu vermeiden, darf dieses Gerät **NICHT** über ein externes Schaltgerät, wie zum Beispiel eine Zeitsteuerung, angeschlossen werden oder mit einem Stromkreis verbunden sein, der regelmäßig vom Stromversorger auf EIN und AUS geschaltet wird.

2.1 Instruktionen für Anlagen, die mit Kältemittel R32 arbeiten



A2L

WARNUNG: SCHWER ENTZÜNDLICHES MATERIAL

Das Kältemittel innerhalb der Einheit ist schwer entflammbar.



WARNUNG

- Teile des Kältemittelkreislaufs auf **KEINEN FALL** durchbohren oder zum Glühen bringen.
- NUR** solche Reinigungsmaterialien oder Hilfsmittel zur Beschleunigung des Enteisungsvorgangs benutzen, die vom Hersteller empfohlen werden.
- Beachten Sie, dass das Kältemittel innerhalb des Systems geruchlos ist.



WARNUNG

Die Einheit muss wie folgt gelagert werden:

- Die Lagerung muss so sein, dass mechanische Beschädigungen ausgeschlossen sind.
- Es muss in einem gut belüftetem Raum gelagert werden, in dem es keine kontinuierlich vorhandene Entzündungsquelle gibt (Beispiel: offene Flammen, ein mit Gas betriebenes Haushaltsgerät oder ein mit elektrisches Heizgerät).
- In einem Raum, dessen Abmessungen in "[13 Besondere Erfordernisse bei R32-Einheiten](#)" ▶ 20] angegeben sind.



WARNUNG

Darauf achten, dass Installation, Servicearbeiten, Wartungsarbeiten und Reparaturen **NUR** von entsprechend autorisierten Fachleuten gemäß den Instruktionen in Daikin und gemäß den vor Ort geltenden gesetzlichen Vorschriften (z. B. den landesweit geltenden Gas-Vorschriften) ausgeführt werden.



WARNUNG

- Treffen Sie Vorkehrungen, damit Kältemittel-Rohrleitungen keinen starken Vibrationen oder Pulsationen ausgesetzt werden.
- Das Schutzeinrichtungen, Rohre und Armaturen müssen so weit wie möglich geschützt werden gegen schädliche Einwirkungen von außen.
- Bei langen Rohrleitungen ist zu beachten, dass sie sich ausdehnen und sich kontrahieren, sodass entsprechende Vorkehrungen zu treffen sind.
- Planen und installieren Sie Rohrleitungen in Kühlanlagen und Kühlsystemen so, dass die Wahrscheinlichkeit von Stößen, die das System beschädigen könnten, minimiert ist.
- Die Innengeräte und Rohre müssen sicher und geschützt montiert werden, damit Geräte oder Rohre nicht durch zufälliges Reißen beschädigt werden können, wenn Möbel verrückt werden oder Renovierungsarbeiten stattfinden.



VORSICHT

Auf **KEINEN FALL** eine mögliche Entzündungsquelle benutzen, wenn Sie nach einer Kältemittel-Leckage suchen!

3 Sicherheitshinweise für Benutzer



HINWEIS

- Verbindungs- oder Anschlussstücke und Kupferdichtungen, die bereits gebraucht worden sind, NICHT benutzen.
- In der Anlage hergestellte Verbindungen zwischen Teilen des Kältemittelsystems müssen für Wartungszwecke zugänglich sein.

Prüfen Sie anhand von "[Befüllungsbegrenzung festlegen](#)" [▶ 27], ob Ihr System die Anforderungen für Befüllungsbegrenzung erfüllt.

Für den Benutzer

3 Sicherheitshinweise für Benutzer

Beachten Sie stets die folgenden Sicherheitshinweise und Vorschriften.

3.1 Allgemein



WARNUNG

Wenn Sie NICHT sicher sind, wie die Einheit zu betreiben ist, wenden Sie sich an Ihren Installateur.



WARNUNG

Dieses Gerät kann von folgenden Personengruppen benutzt werden: Kinder ab einem Alter von 8 Jahren, Personen mit eingeschränkten körperlichen, sensorischen oder geistigen Fähigkeiten oder Personen mit mangelhafter Erfahrung oder Wissen, wenn sie darin unterwiesen worden sind, wie das Gerät ordnungsgemäß zu verwenden und zu bedienen ist und welche Gefahren es gibt.

Kinder dürfen das Gerät NICHT als Spielzeug benutzen.

Kinder dürfen NICHT Reinigungs- oder Wartungsarbeiten durchführen, es sei denn, sie werden beaufsichtigt.



WARNUNG

Um Stromschlag und Feuer zu verhindern, halten Sie sich an folgende Regeln:

- Die Einheit NICHT abspülen.
- Die Einheit NICHT mit nassen Händen bedienen.

- KEINE Wasser enthaltenden Gegenstände oben auf der Einheit ablegen.



VORSICHT

- KEINE Gegenstände oder Geräte oben auf der Einheit ablegen.
- NICHT auf die Einheit steigen oder auf ihr sitzen oder stehen.

- Einheiten sind mit folgendem Symbol gekennzeichnet:



Das bedeutet, dass elektrische und elektronische Produkte NICHT zusammen mit unsortiertem Hausmüll entsorgt werden dürfen. Versuchen Sie auf KEINEN Fall, das System selber auseinander zu nehmen. Die Demontage des Systems sowie die Handhabung von Kältemittel, Öl und weiteren Teilen MUSS von einem autorisierten Monteur in Übereinstimmung mit den entsprechenden Vorschriften erfolgen.

Einheiten MÜSSEN bei einer Einrichtung aufbereitet werden, die auf Wiederverwendung, Recycling und Wiederverwertung spezialisiert ist. Indem Sie dieses Produkt einer korrekten Entsorgung zuführen, tragen Sie dazu bei, dass für die Umwelt und für die Gesundheit von Menschen keine negativen Auswirkungen entstehen. Für weitere Informationen wenden Sie sich bitte an Ihren Installateur oder an die zuständige Behörde vor Ort.

- Batterien sind mit folgendem Symbol gekennzeichnet:



Das bedeutet, dass Batterien NICHT zusammen mit unsortiertem Hausmüll entsorgt werden dürfen. Wenn unter dem Symbol ein chemisches Symbol abgedruckt ist, weist dieses darauf hin, dass die Batterie ein Schwermetall enthält, dessen Konzentration einen bestimmten Wert übersteigt.

Mögliche Symbole für Chemikalien: Pb: Blei (>0,004%).

Verbrauchte Batterien MÜSSEN bei einer Einrichtung entsorgt werden, die auf Wiederverwendung, Recycling und Wiederverwertung spezialisiert ist. Indem Sie verbrauchte Batterien einer korrekten Entsorgung zuführen, tragen Sie dazu bei, dass für die Umwelt und für die Gesundheit von Menschen keine negativen Auswirkungen entstehen.

3.2 Instruktionen für sicheren Betrieb



WARNUNG

Darauf achten, dass Installation, Servicearbeiten, Wartungsarbeiten, Reparaturen und die dafür verwendeten Materialien den Instruktionen von Daikin (einschließlich aller im "Dokumentationssatz" aufgeführten Dokumenten) entsprechen und gemäß den vor Ort geltenden gesetzlichen Vorschriften nur von entsprechend qualifizierten Fachkräften ausgeführt werden. In Europa und in Gebieten, wo die IEC Standards gelten, ist EN/IEC 60335-2-40 der anzuwendende Standard.



WARNUNG

Installieren Sie KEINE Entzündungsquellen (Beispiel: offene Flammen, ein mit Gas betriebenes Haushaltsgerät oder ein elektrisches Heizgerät) im Kanalsystem.



VORSICHT

- NIEMALS die Teile im Inneren des Reglers berühren.
- NICHT die Frontblende abnehmen. Das Berühren einiger Teile innen ist gefährlich, und es könnten Betriebsstörungen bewirkt werden. Zur Überprüfung und Einstellung interner Teile wenden Sie sich an Ihren Händler.



VORSICHT

NICHT das System betreiben, wenn gerade ein Mittel zur Raumdesinfizierung gegen Insekten benutzt wird. Sonst könnten sich die Chemikalien in der Einheit sammeln. Das kann die Gesundheit von Menschen gefährden, die überempfindlich auf Chemikalien reagieren.



VORSICHT

Es ist gesundheitsschädlich, sich über längere Zeit dem Luftstrom auszusetzen.



WARNUNG

In diesem Gerät sind Teile, die unter Strom stehen oder die heiß sein können.



WARNUNG

Bevor Sie die Einheit in Betrieb nehmen, muss sichergestellt sein, dass die Installation ordnungsgemäß von einem Fachinstallateur durchgeführt worden ist.

Wartung und Service (siehe ["7 Wartung und Service"](#) ▶ 15)



WARNUNG

Die Einheit ist aus Sicherheitsgründen mit einem Erkennungssystem von Kältemittel-Leckagen ausgestattet. Damit diese Sicherheitseinrichtung immer funktioniert, MUSS sie nach der Installation immer mit Strom versorgt werden, außer bei Wartungsarbeiten.



WARNUNG

Ersetzen Sie eine durchgebrannte Sicherung NIEMALS durch eine Sicherung mit anderer Amperezahl oder durch ein Überbrückungskabel. Der Einsatz von Kabeln oder Kupferdrähten kann zu einem Ausfall der Einheit oder zu einem Brand führen.



WARNUNG

Bei Beschädigungen des Stromversorgungskabels MUSS dieses vom Hersteller, dessen Vertreter oder einer entsprechend qualifizierten Fachkraft ausgewechselt werden, um Gefährdungsrisiken auszuschließen.



VORSICHT

Halten Sie Finger, Stäbe und andere Gegenstände fern vom Lufteinlass und -auslass. Der Ventilatorschutz darf NICHT entfernt werden. Sonst könnten

3 Sicherheitshinweise für Benutzer

Verletzungen verursacht werden, da sich der Ventilator mit hoher Geschwindigkeit dreht.

VORSICHT: Achten Sie besonders auf den Ventilator!

Es ist gefährlich, die Einheit zu überprüfen, während der Ventilator in Betrieb ist.

Vor Durchführung von Wartungsarbeiten unbedingt den Hauptschalter AUSSCHALTEN.

VORSICHT

Nach längerem Gebrauch muss der Standplatz und die Befestigung der Einheit auf Beschädigung überprüft werden. Bei Beschädigung kann die Einheit umfallen und Verletzungen verursachen.

Infos zum Kältemittel (siehe "[7.2 Über das Kältemittel](#)" [p 15])

WARNUNG: SCHWER ENTZÜNDLICHES MATERIAL

Das Kältemittel innerhalb der Einheit ist schwer entflammbar.

WARNUNG

- Das Kältemittel innerhalb der Einheit ist leicht entzündlich, doch tritt es normalerweise NICHT aus. Falls es eine Kältemittel-Leckage gibt und das austretende Kältemittel in Kontakt kommt mit Feuer eines Brenners, Heizgeräts oder Kochers, kann das zu einem Brand führen oder zur Bildung eines schädlichen Gases.
- Schalten Sie alle Heizgeräte mit offener Flamme AUS, lüften Sie den Raum und nehmen Sie Kontakt mit dem Händler auf, bei dem Sie das Gerät erworben haben.
- Die Einheit ERST DANN wieder benutzen, nachdem ein Servicetechniker bestätigt hat, dass das Teil, aus dem das Kältemittel ausgetreten ist, repariert ist.

WARNUNG

Das Gerät muss in einem Raum gelagert werden, in dem es keine kontinuierlich vorhandene Entzündungsquelle gibt (Beispiel: offene Flammen, ein mit Gas betriebenes Haushaltsgerät oder ein mit elektrisches Heizgerät).

WARNUNG

- Teile des Kältemittelkreislaufs auf KEINEN FALL durchbohren oder zum Glühen bringen.
- NUR solche Reinigungsmaterialien oder Hilfsmittel zur Beschleunigung des Enteisungsvorgangs benutzen, die vom Hersteller empfohlen werden.
- Beachten Sie, dass das Kältemittel innerhalb des Systems geruchlos ist.

Kundendienst und Garantie (siehe "[7.3 Kundendienst](#)" [p 15])

WARNUNG

- AUF KEINEN FALL die Einheit selber modifizieren, zerlegen, entfernen, neu installieren oder reparieren, da bei falscher Demontage oder Installation Stromschlag- und Brandgefahren bestehen. Wenden Sie sich an Ihren Händler.
- Achten Sie bei unfallbedingtem Auslaufen von Kältemittel darauf, dass es in der Nähe keine offenen Flammen gibt. Das Kältemittel selber ist völlig sicher, nicht toxisch und schwer entflammbar. Aber es wird toxisches Gas erzeugt, wenn es in einem Raum ausläuft, in dem sich die mit Verbrennungsrückständen durchsetzte Abluft von Heizlüftern, Gaskochern usw. befindet. Lassen Sie sich immer von qualifiziertem Kundendienstpersonal bestätigen, dass die undichte Stelle mit Erfolg repariert worden ist, bevor Sie die Einheit wieder in Betrieb nehmen.

Fehlerdiagnose und -beseitigung (siehe "8 Fehlerdiagnose und -beseitigung" ▶ 15)



WARNUNG

Beenden Sie den Betrieb und schalten Sie den Strom AB, wenn etwas Ungewöhnliches auftritt (Brandgeruch usw.).

Wird unter solchen Bedingungen der Betrieb fortgesetzt, kann es zu starken Beschädigungen kommen und es besteht Stromschlag und Brandgefahr. Wenden Sie sich an Ihren Händler.



WARNUNG

Die Einheit ist aus Sicherheitsgründen mit einem Erkennungssystem von Kältemittel-Leckagen ausgestattet.

Damit diese Sicherheitseinrichtung immer funktioniert, MUSS sie nach der Installation immer mit Strom versorgt werden, außer bei Wartungsarbeiten.



VORSICHT

Setzen Sie NIEMALS Kinder, Pflanzen oder Tiere direkt dem Luftstrom aus.



VORSICHT

Berühren Sie NICHT die Lamellen von Wärmetauschern. Diese sind scharf und können Schnittverletzungen verursachen.

4 Über das System

Das VRV 5 arbeitet mit dem Kältemittel R32, das der Klasse A2L zugeordnet wird und das als leicht entzündlich (mildly flammable) gilt. Damit den Anforderungen an Kühlsysteme mit erhöhter Dichtigkeit und von IEC60335-2-40 entsprochen wird, muss der Installateur zusätzliche Maßnahmen ergreifen. Weitere Informationen dazu siehe unter "2.1 Instruktionen für Anlagen, die mit Kältemittel R32 arbeiten" ▶ 7].

Die Inneneinheit dieses VRV 5 Wärmepumpensystems kann zum Heizen und Kühlen verwendet werden. Welcher Typ von Inneneinheiten verwendet werden kann, das ist abhängig von der Baureihe der installierten Außeneinheit.



WARNUNG

- AUF KEINEN FALL die Einheit selber modifizieren, zerlegen, entfernen, neu installieren oder reparieren, da bei falscher Demontage oder Installation Stromschlag- und Brandgefahren bestehen. Wenden Sie sich an Ihren Händler.
- Achten Sie bei unfallbedingtem Auslaufen von Kältemittel darauf, dass es in der Nähe keine offenen Flammen gibt. Das Kältemittel selber ist völlig sicher, nicht toxisch und schwer entflammbar. Aber es wird toxisches Gas erzeugt, wenn es in einem Raum ausläuft, in dem sich die mit Verbrennungsrückständen durchsetzte Abluft von Heizlüftern, Gaskochern usw. befindet. Lassen Sie sich immer von qualifiziertem Kundendienstpersonal bestätigen, dass die undichte Stelle mit Erfolg repariert worden ist, bevor Sie die Einheit wieder in Betrieb nehmen.



WARNUNG

Die Einheit ist aus Sicherheitsgründen mit einem Erkennungssystem von Kältemittel-Leckagen ausgestattet.

Damit diese Sicherheitseinrichtungen immer funktionieren, MUSS die Einheit nach ihrer Installation immer mit Strom versorgt werden, mit Ausnahme kleiner Unterbrechungen für die Durchführung von Wartungsarbeiten.



HINWEIS

Verwenden Sie das System NICHT für andere Zwecke. Um eine Verschlechterung der Qualität zu vermeiden, verwenden Sie die Einheit NICHT für das Kühlen von Präzisionsinstrumenten, Nahrung, Pflanzen, Tieren oder Kunstarbeiten.



HINWEIS

Für zukünftige Modifikationen oder Erweiterungen Ihres Systems:

Eine vollständige Übersicht über zulässige Kombinationen (bei zukünftigen Systemerweiterungen) finden Sie im technischen Datenbuch. Diese Übersicht sollte dann herangezogen werden. Weitere Informationen und professionelle Beratung erhalten Sie von Ihrem Installateur.



HINWEIS

Darf NICHT zur Kühlung von technischen Räumen wie Serverräumen und Rechenzentren verwendet werden, wo eine ganzjährige Kühlung erforderlich ist.

4.1 Systemanordnung

Bei der Außeneinheit der VRV 5 Wärmepumpen-Baureihe kann es sich um eines der folgenden Modelle handeln:

Modell	Beschreibung
RXYA8~12	Wärmepumpen-Modell für Einzel- oder Mehrfachnutzung
RXYA14~20	Wärmepumpen-Modell für Einzelnutzung (eigenständige Einheit)
RYMA5	Wärmepumpen-Modell nur für Mehrfachnutzung und nur für Standardkombinationen

Je nach Typ der gewählten Außeneinheit gibt es einige Funktionen, die zur Verfügung stehen oder nicht. Welche das sind, ist in dieser Betriebsanleitung an den jeweils betreffenden Stellen angegeben.

5 Benutzerschnittstelle

INFORMATION

Bei der folgenden Abbildung handelt es sich um ein Beispiele, das der Systemanordnung bei Ihnen möglicherweise NICHT vollständig entspricht.

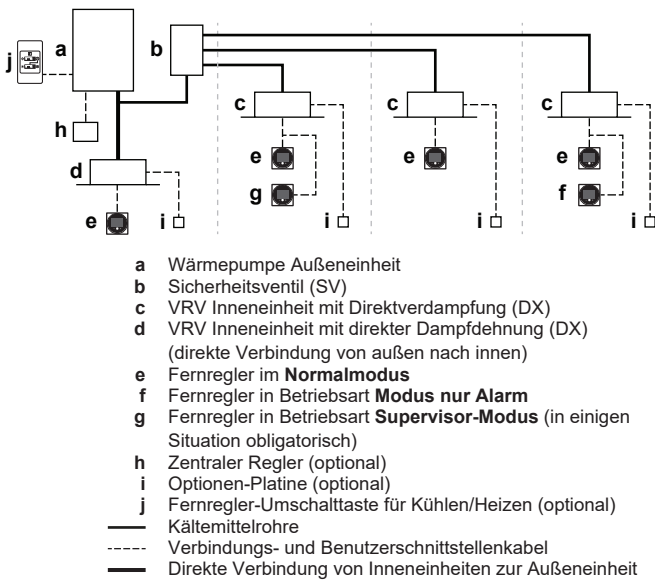

5 Benutzerschnittstelle

VORSICHT

- NIEMALS die Teile im Inneren des Reglers berühren.
- NICHT die Frontblende abnehmen. Das Berühren einiger Teile innen ist gefährlich, und es könnten Betriebsstörungen bewirkt werden. Zur Überprüfung und Einstellung interner Teile wenden Sie sich an Ihren Händler.

Diese Betriebsanleitung gibt einen unvollständigen Überblick über die Hauptfunktionen des Systems.

Detaillierte Informationen über erforderliche Maßnahmen, um bestimmte Funktionen zu aktivieren, finden Sie in der dedizierten Installations- und Betriebsanleitung der betreffenden Inneneinheit.

Siehe Betriebsanleitung der installierten Benutzerschnittstelle.

6 Betrieb

6.1 Betriebsbereich

Um einen sicheren und effizienten Betrieb zu gewährleisten, sollte das System innerhalb der folgenden Bereichsangaben für Temperatur und Luftfeuchtigkeit betrieben werden.

	Kühlen	Heizen
Außentemperatur	-5~46°C DB	-20~20°C DB -20~15,5°C _{feucht}
Raumlufttemperatur	21~32°C DB 14~25°C _{feucht}	15~27°C DB
Luftfeuchtigkeit innen	≤80% ^(a)	

^(a) Um Kondensatbildung und Abtropfen von Wasser aus dem Gerät zu vermeiden. Liegen Temperatur oder Feuchtigkeit außerhalb dieser Bereiche, können die Schutzeinrichtungen aktiviert werden, so dass das Klimagerät dann seinen Betrieb einstellt.

Die oben angegebenen Betriebsbereiche gelten nur, wenn Inneneinheiten mit direkter Dampfdehnung ans VRV 5 System angeschlossen werden.

Bei Benutzung einer AHU gelten andere Betriebsbereichsangaben. Diese finden Sie in der Installations- bzw. Betriebsanleitung der betreffenden Einheit. Weitere Spezifikationen finden Sie im technischen Datenbuch.

6.2 System betreiben

6.2.1 Über den Betrieb des Systems

- Je nach Kombination von Außeneinheit und Benutzerschnittstelle gibt es Unterschiede bei Bedienung und Betrieb.
- Um das Gerät zu schützen, muss 6 Stunden vor Inbetriebnahme die Stromversorgung des Gerätes eingeschaltet werden.
- Wird die Hauptstromversorgung während des Betriebs abgeschaltet, nimmt die Einheit den Betrieb automatisch wieder auf, sobald der Strom wieder eingeschaltet wird.

6.2.2 Kühlbetrieb, Heizbetrieb, reiner Ventilator-Betrieb und automatischer Betrieb

- Wird auf dem Display der Benutzerschnittstelle "change-over under centralized control" (Umschaltung unter zentraler Steuerung) angezeigt, ist es nicht möglich, über die Benutzerschnittstelle die Betriebsart zu wechseln (siehe Installations- und Betriebsanleitung der Benutzerschnittstelle).
- Wenn die Anzeige "changeover under centralised control" (Umschaltung unter zentraler Steuerung) blinkt, siehe "6.5.1 Zur Festlegung der Master-Benutzerschnittstelle" ▶ 14].
- Nach Beenden des Heizbetriebs kann der Ventilator noch ca. 1 Minute nachlaufen.
- Je nach Raumtemperatur wird die Luftströmungsgeschwindigkeit automatisch angepasst, oder der Ventilator wird sofort ausgeschaltet. Es liegt dann kein Fehler vor.

6.2.3 Heizbetrieb

Bei allgemeinem Heizbetrieb kann das Erreichen der eingestellten Temperatur länger dauern als das bei Kühlbetrieb der Fall ist.

Folgende Funktion wird ausgeführt, um ein Absinken der Heizleistung oder ein Ausblasen von kalter Luft zu verhindern.

Enteisungsbetrieb

Bei Heizbetrieb findet mit der Zeit bei der luftgekühlten Rohrschlange eine zunehmende Vereisung statt, was den Energietransfer herabsetzt. Die Heizleistung sinkt allmählich, so dass das System auf Enteisungsbetrieb schalten muss, damit bei der Wärmeschlange der Außeneinheit Eis entfernt werden kann. Während des Enteisungsbetriebs sinkt die Heizleistung der Inneneinheiten vorübergehend, bis der Enteisungsbetrieb abgeschlossen ist. Nach dem Enteisungsbetrieb gewinnt die Einheit ihre volle Heizleistung zurück.

Falls	Dann
Modelle für Mehrfachnutzung (kontinuierliches Heizen)	Die Inneneinheit setzt während des Enteisungsbetriebs das Heizen mit reduzierter Leistung fort. Dadurch ist gewährleistet, dass in den Räumen kaum Komforteinbußen entstehen.
Modelle für Einzelnutzung (nicht kontinuierliches Heizen)	Die Inneneinheit stellt den Ventilatorbetrieb ein, der Kältemittelkreislauf wird umgekehrt und es wird Wärmeenergie aus dem Inneren des Gebäudes verwendet, um die Rohrschlange der Außeneinheit zu enteisen.



Bei Enteisungsbetrieb wird auf dem Display der Inneneinheit Folgendes angezeigt: .

Warmstart

Um zu verhindern, dass beim Beginn des Heizbetriebes kalte Luft aus einem Innengerät ausgeblasen wird, schaltet sich der Innenventilator automatisch ab. Das Display der Benutzerschnittstelle zeigt . Es kann einige Zeit dauern, bis der Ventilator startet. Es liegt dann kein Fehler vor.

6.2.4 System bedienen (OHNE Remote-Umschalter Kühlen/Heizen)

- 1 Mehrere Male auf der Benutzerschnittstelle auf den Schalter zur Auswahl der Betriebsart drücken und die gewünschte Betriebsart auswählen.

-  Kühlbetrieb
-  Heizbetrieb
-  Reiner Ventilatorbetrieb

- 2 Auf der Benutzerschnittstelle auf den EIN/AUS-Schalter drücken.

Ergebnis: Die Betriebsleuchte leuchtet auf, und das System nimmt seinen Betrieb auf.

6.2.5 System bedienen (MIT Remote-Umschalter Kühlen/Heizen)

Überblick über den Fernregler-Umschalter

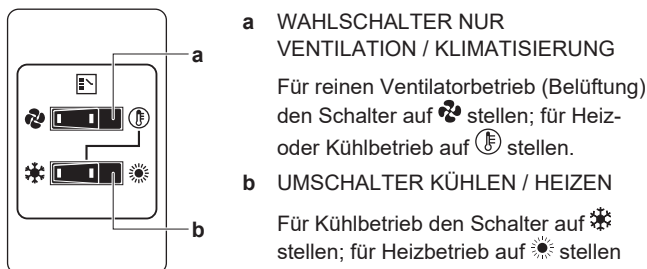

Hinweis: Falls ein Fernregler-Umschalter Kühlen / Heizen benutzt wird, muss auf der Hauptplatine der DIP-Schalter 1 (DS1-1) auf die Position EIN (ON) gestellt werden.

Starten

- 1 Mit dem Umschalter Kühlen/Heizen wählen Sie die gewünschte Betriebsart wie folgt:

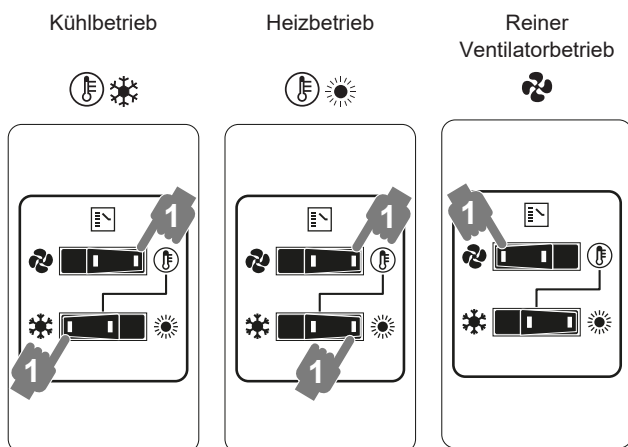

- 2 Auf der Benutzerschnittstelle auf den EIN/AUS-Schalter drücken.

Ergebnis: Die Betriebsleuchte leuchtet auf, und das System nimmt seinen Betrieb auf.

Beenden

- 3 Auf der Benutzerschnittstelle erneut auf den EIN/AUS-Schalter drücken.

Ergebnis: Die Betriebsleuchte erlischt, und das System stellt den Betrieb ein.



HINWEIS

Schalten Sie den Strom nicht direkt nach Abschalten des Systems aus, sondern warten Sie noch mindestens 5 Minuten.

Anpassen

In der Bedienungsanleitung der Benutzerschnittstelle ist beschrieben, wie Temperatur, Ventilatorgeschwindigkeit und Luftstromrichtung programmiert werden.

6.3 Programm für Trocknungsbetrieb (Dry) verwenden

6.3.1 Über das Programm für Trocknungsbetrieb (Dry)

- Dieses Programm dient dazu, unter minimaler Temperatursenkung die Luftfeuchtigkeit im Raum zu senken (minimale Raumkühlung).
- Der Mikrocomputer legt automatisch Temperatur und Ventilatorzahl fest (kann nicht mithilfe der Benutzerschnittstelle eingestellt werden).
- Das System nimmt seinen Betrieb nicht auf, wenn die Raumtemperatur zu niedrig ist (<20°C).

6.3.2 Programm für Trocknungsbetrieb verwenden (OHNE Remote-Umschalter Kühlen/Heizen)

Starten

- 1 Mehrmals bei der Benutzerschnittstelle auf die Taste zur Auswahl der Betriebsart drücken und  wählen (Programm für Entfeuchten).
 - 2 Auf der Benutzerschnittstelle auf den EIN/AUS-Schalter drücken.
- Ergebnis:** Die Betriebsleuchte leuchtet auf, und das System nimmt seinen Betrieb auf.
- 3 Auf die Taste zum Einstellen der Luftstromrichtung drücken (nur bei Einheiten mit Doppel-Fluss, Multi-Fluss, für Eckenmontage, Deckenabhängung oder Wandbefestigung). Einzelheiten dazu siehe "6.4 Einstellen der Luftstromrichtung" [▶ 14](#).

Beenden

- 4 Auf der Benutzerschnittstelle erneut auf den EIN/AUS-Schalter drücken.

Ergebnis: Die Betriebsleuchte erlischt, und das System stellt den Betrieb ein.



HINWEIS

Schalten Sie den Strom nicht direkt nach Abschalten des Systems aus, sondern warten Sie noch mindestens 5 Minuten.

6.3.3 Programm für Trocknungsbetrieb verwenden (MIT Remote-Umschalter Kühlen/Heizen)

Starten

- 1 Mit dem Fernregler-Umschalter Kühlen/Heizen die Betriebsart Kühlen auswählen.

6 Betrieb

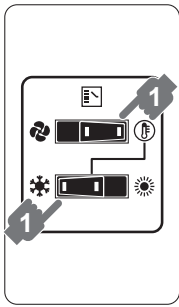

2 Mehrmals bei der Benutzerschnittstelle auf die Taste zur Auswahl der Betriebsart drücken und wählen (Programm für Entfeuchten).

3 Auf der Benutzerschnittstelle auf den EIN/AUS-Schalter drücken.

Ergebnis: Die Betriebsleuchte leuchtet auf, und das System nimmt seinen Betrieb auf.

4 Auf die Taste zum Einstellen der Luftstromrichtung drücken (nur bei Einheiten mit Doppel-Fluss, Multi-Fluss, für Eckenmontage, Deckenabhängung oder Wandbefestigung). Einzelheiten dazu siehe "6.4 Einstellen der Luftstromrichtung" [p. 14].

Beenden

5 Auf der Benutzerschnittstelle erneut auf den EIN/AUS-Schalter drücken.

Ergebnis: Die Betriebsleuchte erlischt, und das System stellt den Betrieb ein.

HINWEIS

Schalten Sie den Strom nicht direkt nach Abschalten des Systems aus, sondern warten Sie noch mindestens 5 Minuten.

6.4 Einstellen der Luftstromrichtung

Siehe Betriebsanleitung der Benutzerschnittstelle.

6.4.1 Die Luftstrom-Schwenklappe

Luftstrom-Schwenklappentypen:

- Einheiten mit Doppel-Fluss, Multi-Fluss
- Einheiten für Eckenmontage
- Einheiten für Deckenabhängung
- Einheit für Wandmontage

Unter folgenden Bedingungen regelt ein Mikrocomputer die Luftstromrichtung, die dann von der Anzeige auf dem Display abweichen kann.

Kühlen	Heizen
<ul style="list-style-type: none"> ▪ Wenn die Raumtemperatur niedriger ist als die eingestellte Ziel-Temperatur. 	<ul style="list-style-type: none"> ▪ Bei Starten des Betriebs. ▪ Wenn die Raumtemperatur höher ist als die eingestellte Ziel-Temperatur. ▪ Bei Enteisungsbetrieb.
<ul style="list-style-type: none"> ▪ Wenn der Betrieb ständig bei horizontaler Luftausblasrichtung erfolgt. ▪ Bei fortlaufendem Betrieb und bei Kühlbetrieb mit nach unten gerichtetem Luftstrom bei einer Einheit für Deckenabhängung oder Wandbefestigung ist es möglich, dass der Mikrocomputer die Luftstromrichtung regelt. Dann ändert sich die Anzeige auf dem Display der Benutzerschnittstelle ebenfalls. 	

Die Luftstromrichtung kann auf eine der folgenden Arten reguliert werden:

- Die Schwenklappe stellt ihre Position selbst ein.
- Die Luftstromrichtung kann vom Benutzer festgelegt werden.
- Automatisch und gewünschte Position .

WARNUNG

Berühren Sie NIEMALS den Luftauslass oder die horizontalen Lamellen, wenn die Schwenklappe in Betrieb ist. Sie können sich die Finger einklemmen, oder das Gerät kann beschädigt werden.

HINWEIS

- Der Bewegungsbereich der Klappe kann verändert werden. Bei Ihrem Händler erfahren Sie Näheres dazu. (Nur bei Einheiten mit Doppel-Fluss, Multi-Fluss, für Eckenmontage, Deckenabhängung oder Wandbefestigung).
- Vermeiden Sie Betrieb bei horizontaler Richtung . Dadurch kann sich an der Decke oder an der Klappe Tau oder Staub absetzen.

6.5 Master-Benutzerschnittstelle festlegen

6.5.1 Zur Festlegung der Master-Benutzerschnittstelle

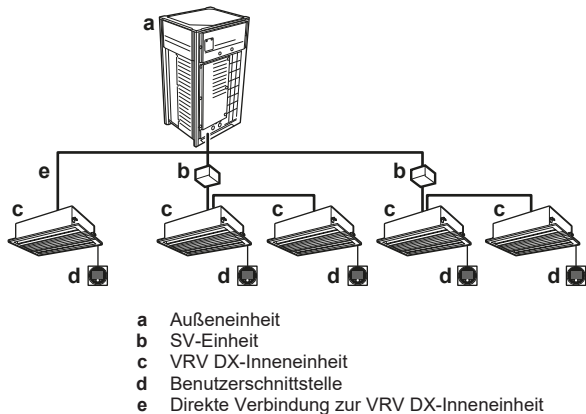

Ist das System so installiert wie in der Abbildung oben, muss – bei jedem Subsystem – eine der Benutzerschnittstellen als Master-Benutzerschnittstelle festgelegt werden.

Auf den Displays der Slave-Benutzerschnittstellen wird (change-over under centralized control, d. h. Umschaltung unter zentraler Steuerung) angezeigt, und die Slave-Benutzerschnittstellen folgen automatisch der Betriebsart, die von der Master-Benutzerschnittstelle vorgegeben wird.



Nur über die Master-Benutzerschnittstelle ist es möglich, zwischen Heiz- und Kühlbetrieb auszuwählen (Master-Funktion Kühlen/Heizen).

6.5.2 Master-Benutzerschnittstelle festlegen

- 1 Auf der derzeitigen Master-Benutzerschnittstelle 4 Sekunden lang auf die Taste zur Auswahl der Betriebsart drücken. Ist es das erste Mal, dass dieser Vorgang vollzogen wird, kann das auf der ersten betriebenen Benutzerschnittstelle getan werden.

Ergebnis: Das Display zeigt bei allen an derselben Außeneinheit angeschlossenen Slave-Benutzerschnittstellen (Umschaltung unter zentraler Steuerung) und blinkt.

- 2 Auf der Fernbedienung, die als Master-Benutzerschnittstelle fungieren soll, die Taste zur Auswahl der Betriebsart drücken.

Ergebnis: Die Festlegung ist vollzogen. Diese Benutzerschnittstelle fungiert nun als Master, und die Anzeige  (Umschaltung unter zentraler Steuerung) erlischt auf ihr. Auf den Displays der anderen Benutzerschnittstellen wird  (Umschaltung unter zentraler Steuerung) angezeigt.

Siehe Betriebsanleitung der Benutzerschnittstelle.

7 Wartung und Service

7.1 Sicherheitsvorkehrungen bei Wartung und Service



VORSICHT

Siehe "3 Sicherheitshinweise für Benutzer" [▶ 8], um alle damit zusammenhängenden Sicherheitshinweise zur Kenntnis zu nehmen.



HINWEIS

Führen Sie NIEMALS selber Inspektionen oder Wartungsarbeiten an der Einheit durch. Beauftragen Sie einen qualifizierten Kundendiensttechniker mit diesen Arbeiten.



HINWEIS

Die Bedientafel des Reglers NICHT mit Benzin, Verdüner, chemischen Staubtüchern usw. reinigen. Die Bedientafel könnte sich verfärben oder die Beschichtung könnte sich ablösen. Bei starker Verschmutzung tränken Sie ein Tuch mit wasserverdünntem neutralem Reinigungsmittel, wringen es gut aus und wischen die Bedientafel sauber ab. Wischen Sie mit einem anderen trockenen Tuch nach.

7.2 Über das Kältemittel



VORSICHT

Siehe "3 Sicherheitshinweise für Benutzer" [▶ 8], um alle damit zusammenhängenden Sicherheitshinweise zur Kenntnis zu nehmen.

Dieses Produkt enthält fluorierte Treibhausgase. Gas NICHT in die Atmosphäre ablassen!

Kältemitteltyp: R32

Erderwärmungspotenzial (GWP = global warming potential): 675

Gegebenenfalls müssen je nach den vor Ort geltenden Vorschriften in regelmäßigen Abständen Überprüfungen in Bezug auf Kältemittel-Leckagen durchgeführt werden. Wenden Sie sich an Ihren Installateur, um weitere Informationen dazu zu erhalten.



HINWEIS

Die geltende Gesetzgebung für **fluorierte Treibhausgase** macht es erforderlich, dass die Kältemittelfüllmenge des Geräts sowohl mit ihrem Gewicht als auch mit ihrem CO₂-Äquivalent angegeben wird.

Formel zur Berechnung der Menge in CO₂-Äquivalenttonnen: GWP-Wert des Kältemittels × Kältemittel-Gesamtfüllmenge [in kg]/1000

Wenden Sie sich an Ihren Monteur, um weitere Informationen dazu zu erhalten.

7.3 Kundendienst

7.3.1 Empfohlene Wartung und Inspektion

Da sich bei jahrelangem Gebrauch in der Einheit Staub ansammelt, wird sich dadurch die Leistung der Einheit etwas verschlechtern. Das Innere der Einheiten zu zerlegen und zu reinigen erfordert technische Expertise. Damit Ihre Einheiten optimal gewartet werden, empfehlen wir Ihnen, zusätzlich zu den normalen Wartungsmaßnahmen einen Wartungs- und Inspektionsvertrag abzuschließen. Unser Händlernetzwerk hat immer Zugriff auf einen Lagerbestand an wichtigen Komponenten, damit Ihre Einheit so lange wie möglich funktionsfähig bleibt. Wenden Sie sich an Ihren Händler, um weitere Informationen dazu zu erhalten.

Wenn Sie Ihren Händler um eine Intervention bitten, geben Sie immer Folgendes an:

- Die vollständige Modellbezeichnung der Einheit.
- Die Herstellungsnummer (zu finden auf dem Typenschild der Einheit).
- Das Datum der Installation.
- Die Symptome oder die Funktionsstörung und die Einzelheiten des Defekts.



WARNUNG

- **AUF KEINEN FALL** die Einheit selber modifizieren, zerlegen, entfernen, neu installieren oder reparieren, da bei falscher Demontage oder Installation Stromschlag- und Brandgefahren bestehen. Wenden Sie sich an Ihren Händler.
- Achten Sie bei unfallbedingtem Auslaufen von Kältemittel darauf, dass es in der Nähe keine offenen Flammen gibt. Das Kältemittel selber ist völlig sicher, nicht toxisch und schwer entflammbar. Aber es wird toxisches Gas erzeugt, wenn es in einem Raum ausläuft, in dem sich die mit Verbrennungsrückständen durchsetzte Abluft von Heizlüftern, Gaskochern usw. befindet. Lassen Sie sich immer von qualifiziertem Kundendienstpersonal bestätigen, dass die undichte Stelle mit Erfolg repariert worden ist, bevor Sie die Einheit wieder in Betrieb nehmen.

8 Fehlerdiagnose und -beseitigung

Wenn eine der folgenden Betriebsstörungen auftritt, treffen Sie die Maßnahmen, die nachfolgend beschrieben sind, und wenden Sie sich gegebenenfalls an Ihren Händler.



WARNUNG

Beenden Sie den Betrieb und schalten Sie den Strom AB, wenn etwas Ungewöhnliches auftritt (Brandgeruch usw.).

Wird unter solchen Bedingungen der Betrieb fortgesetzt, kann es zu starken Beschädigungen kommen und es besteht Stromschlag und Brandgefahr. Wenden Sie sich an Ihren Händler.

Das System darf NUR von einem qualifizierten Kundendiensttechniker repariert werden.

Fehler	Maßnahme
Eine Schutzeinrichtung wie z. B. eine Sicherung, ein Schutzschalter oder ein Fehlerstrom-Schutzschalter wird häufig aktiviert, oder der EIN/AUS-Schalter arbeitet NICHT korrekt.	Den Hauptschalter auf AUS schalten.

8 Fehlerdiagnose und -beseitigung

Fehler	Maßnahme
Der Betriebsschalter funktioniert NICHT richtig.	Die Stromversorgung auf AUS schalten.
Auf dem Display der Benutzerschnittstelle wird die Nummer der Einheit angezeigt, die Betriebsleuchte blinkt und es wird ein Fehlercode angezeigt.	Wenden Sie sich an Ihren Händler, und teilen Sie ihm den Fehlercode mit.

Wenn abgesehen von den oben erwähnten Fällen das System NICHT korrekt arbeitet und keine der oben genannten Fehler vorliegen, untersuchen Sie das System durch folgende Verfahren.

Fehler	Maßnahme
Falls aufgrund einer Leckage Kältemittel austritt (Fehlercode <i>RDICH</i>)	<ul style="list-style-type: none"> Das System leitet Gegenmaßnahmen ein. NICHT die Stromzufuhr auf AUS schalten! Wenden Sie sich an Ihren Händler, und teilen Sie ihm den Fehlercode mit.
Wenn das System überhaupt nicht funktioniert.	<ul style="list-style-type: none"> Überprüfen Sie, ob ein Stromausfall vorliegt. Warten Sie, bis die Stromversorgung wieder funktioniert. Tritt ein Stromausfall während des Betriebs auf, nimmt das System seinen Betrieb automatisch wieder auf, wenn der Strom wieder vorhanden ist. Überprüfen Sie, ob eine Sicherung durchgebrannt ist oder ein Schutzschalter aktiviert wurde. Wechseln Sie die Sicherung, oder stellen Sie den Schutzschalter wieder zurück.
Das System nimmt den reinen Ventilatorbetrieb auf, sobald aber der Kühl- oder Heizbetrieb aufgenommen wird, schaltet sich das System ab.	<ul style="list-style-type: none"> Überprüfen Sie, ob Lufteinlass oder Luftauslass von Außen- oder Inneneinheit durch Objekte blockiert sind. Entfernen Sie gegebenenfalls alle Objekte, und achten Sie darauf, dass die Luft frei zirkulieren kann. Überprüfen Sie, ob das Display der Benutzerschnittstelle auf dem Startbildschirm  anzeigt. Siehe Installations- und Betriebsanleitung, die mit der Inneneinheit geliefert worden ist.

Fehler	Maßnahme
Das System funktioniert zwar, Kühl- oder Heizbetrieb arbeiten jedoch nicht ausreichend.	<ul style="list-style-type: none"> Überprüfen Sie, ob Lufteinlass oder Luftauslass von Außen- oder Inneneinheit durch Objekte blockiert sind. Entfernen Sie gegebenenfalls alle Objekte, und achten Sie darauf, dass die Luft frei zirkulieren kann. Überprüfen Sie, ob der Luftfilter verstopft ist (siehe Kapitel "Wartung" in der Betriebsanleitung des Innengerätes). Überprüfen Sie die Temperatureinstellung. Überprüfen Sie auf Ihrer Benutzerschnittstelle die Einstellung der Ventilatorumdrehzahl. Prüfen Sie, ob Türen oder Fenster geöffnet sind. Schließen Sie Türen und Fenster, sodass kein Wind hereinkommt. Achten Sie darauf, dass sich während des Kühlbetriebs nicht zu viele Personen im Raum befinden. Prüfen Sie, ob der Raum zu stark aufgeheizt wird. Prüfen Sie, ob direktes Sonnenlicht in den Raum gelangt. Bringen Sie Vorhänge oder Jalousien an. Überprüfen Sie, ob der Luftflusswinkel korrekt ist.

Wenn es nach der Überprüfung aller oben genannten Punkte unmöglich ist, das Problem in Eigenregie zu lösen, wenden Sie sich an Ihren Installateur und schildern Sie ihm die Symptome. Nennen Sie den vollständigen Namen des Modells (nach Möglichkeit mit Herstellungsnummer) und das Datum der Installation (ist möglicherweise auf der Garantiekarte aufgeführt).

8.1 Fehlercodes: Überblick

Falls auf dem Display der Benutzerschnittstelle von der Inneneinheit ein Fehlercode angezeigt wird, benachrichtigen Sie Ihren Installateur. Nennen Sie ihm den Fehlercode, den Typ der Einheit und die Seriennummer (dem Typenschild auf der Einheit zu entnehmen).

Nachfolgend finden Sie eine Liste mit Fehlercodes zum Nachschlagen. Je nach Schwere der Störung, die der Fehlercode signalisiert, können Sie den Fehlerzustand zurücksetzen, indem Sie den EIN/AUS-Schalter drücken. Falls nicht, fragen Sie Ihren Installateur.

Haupt-Code	Inhalt
<i>RD</i>	Externe Schutzeinrichtung wurde ausgelöst
<i>RD-11</i>	Der R32-Sensor in einer der Inneneinheiten hat eine Kältemittel-Leckage erkannt ^(a) .
<i>RD-20</i>	Der R32-Sensor in einer der SV-Einheiten hat eine Kältemittel-Leckage erkannt.
<i>RDICH</i>	Fehler bei Sicherheitssystem (Leckagen-Erkennung) ^(a)
<i>R1</i>	EEPROM-Fehler (Inneneinheit)
<i>R3</i>	Fehler bei Ablaufsystem (innen / SV-Einheit)
<i>R5</i>	Fehler bei Ventilatormotor (Inneneinheit)
<i>R7</i>	Fehler bei Schwenklappenmotor (Inneneinheit)
<i>R9</i>	Fehler bei Expansionsventil (Inneneinheit)
<i>RF</i>	Fehler bei Ablassen von Wasser (Inneneinheit)
<i>RH</i>	Fehler bei Filter-Staubbehälter (Inneneinheit)
<i>RJ</i>	Fehler bei Leistungseinstellung (Inneneinheit)

Haupt-Code	Inhalt
<i>C 1</i>	Fehler bei Übertragung zwischen Hauptplatine und Subplatine (Inneneinheit)
<i>C 4</i>	Fehler bei Thermistor von Wärmetauscher (Inneneinheit; Flüssigkeit)
<i>C 5</i>	Fehler bei Thermistor von Wärmetauscher (Inneneinheit; Gas)
<i>C 9</i>	Fehler bei Ansaugluft-Thermistor (Inneneinheit)
<i>C R</i>	Fehler bei Antrittsluft-Thermistor (Inneneinheit)
<i>C E</i>	Fehler bei Bewegungsdetektor oder Sensor für Etagentemperatur (Inneneinheit)
<i>CH-D 1</i>	Fehler bei R32-Sensor in einer der Inneneinheiten ^(a)
<i>CH-D 2</i>	Ende der Lebensdauer von R32-Sensor in einer der Inneneinheiten ^(a)
<i>CH-D 5</i>	Ende der Lebensdauer von R32-Sensor <6 Monate in einer der Inneneinheiten ^(a)
<i>CH-10</i>	Warten auf die Eingabe hinsichtlich des Austauschs des R32-Sensors der Inneneinheit ^(a)
<i>CH-20</i>	Warten auf die Eingabe hinsichtlich des Austauschs der SV-Einheit
<i>CH-2 1</i>	Fehler bei R32-Sensor der SV-Einheit
<i>CH-2 2</i>	Weniger als 6 Monate vor dem Lebensende des R32-Sensors der SV-Einheit
<i>CH-2 3</i>	Lebensdauer-Ende des R32-Sensors der SV-Einheit
<i>C J</i>	Fehler bei Benutzerschnittstellen-Thermistor (Inneneinheit)
<i>E 1</i>	Fehler bei Platine (Außeneinheit)
<i>E 2</i>	Fehlerstrom-Detektor wurde aktiviert (außen)
<i>E 3</i>	Hochdruckschalter wurde aktiviert
<i>E 4</i>	Niederdruck-Funktionsstörung (Außeneinheit)
<i>E 5</i>	Erkennung von Blockierung des Verdichters (Außeneinheit)
<i>E 7</i>	Fehler bei Ventilatormotor (Außeneinheit)
<i>E 9</i>	Fehler bei elektronischem Expansionsventil (Außeneinheit)
<i>EA-2 7</i>	Fehler bei Luftklappe der SV-Einheit
<i>F 3</i>	Fehler bei Austrittstemperatur (Außeneinheit)
<i>F 4</i>	Ansaugtemperatur ungewöhnlich (Außeneinheit)
<i>F 6</i>	Erkennung von zu viel eingefülltem Kältemittel
<i>H 3</i>	Fehler bei Hochdruckschalter
<i>H 4</i>	Fehler bei Niederdruckschalter
<i>H 7</i>	Fehler bei Ventilatormotor (Außeneinheit)
<i>H 9</i>	Fehler beim Sensor für Umgebungstemperatur (Außeneinheit)
<i>J 3</i>	Fehler bei Sensor für Austrittstemperatur (Außeneinheit)
<i>J 5</i>	Fehler bei Sensor für Ansaugtemperatur (Außeneinheit)
<i>J 6</i>	Fehler bei Sensor für Entfrostsensortemperatur (Außeneinheit) oder Fehler bei Sensor Wärmetauscher-Gas-Temperatur (Außeneinheit)
<i>J 7</i>	Fehler bei Temperaturfühler für Flüssigkeitstemperatur (nach Unterkühlen HE) (Außeneinheit)
<i>J 8</i>	Fehler bei Sensor für Flüssigkeits-Temperatur (Rohrschlange) (außen)
<i>J 9</i>	Fehler bei Temperaturfühler für Gastemperatur (nach Unterkühlen HE) (Außeneinheit)
<i>J R</i>	Fehler bei Hochdruck-Sensor (S1NPH)

Haupt-Code	Inhalt
<i>J C</i>	Fehler bei Niederdruck-Sensor (S1NPL)
<i>L 1</i>	INV Platine unnormal
<i>L 4</i>	Kühlrippentemperatur unnormal
<i>L 5</i>	INV Platine unnormal
<i>L 8</i>	Verdichter-Überstrom erkannt
<i>L 9</i>	Verdichter-Blockierung (bei Starten)
<i>L C</i>	Übertragung Außeneinheit - Inverter: INV Übertragungsproblem
<i>P 1</i>	Spannungsschwankungen bei der INV-Stromversorgung
<i>P 4</i>	Fehler bei Kühlrippen-Thermistor
<i>P J</i>	Fehler bei Leistungseinstellung (Außeneinheit)
<i>U 0</i>	Unnormal niedriger Druckabfall, Fehler bei Expansionsventil
<i>U 1</i>	Funktionsstörung bei Phasenumkehr von Stromversorgung
<i>U 2</i>	INV Spannung zu niedrig
<i>U 3</i>	System-Probelauf noch nicht ausgeführt
<i>U 4</i>	Fehler bei Verkabelung innen /SV-Einheit / außen
<i>U 5</i>	Benutzerschnittstelle unnormal - Kommunikation innen
<i>U 7</i>	Fehlerhafte Verkabelung zu Außeneinheit/ Außeneinheit
<i>U 9</i>	Warnung aufgrund eines Fehlers bei einer anderen Einheit (Inneneinheit / SV-Einheit)
<i>U R</i>	Fehler bei Verbindung über Inneneinheiten oder nicht zusammenpassende Typen
<i>U R-5 5</i>	Systemsperr
<i>U R-5 7</i>	Eingabefehler externe Ventilation
<i>U C</i>	Zentrale Adresse kommt doppelt vor
<i>U E</i>	Fehler bei Kommunikation mit zentraler Steuerung - Inneneinheit
<i>U F</i>	Fehler bei Verkabelung Inneneinheit /SV-Einheit
<i>U H</i>	Fehler bei automatischer Adressierung (Inkonsistenz)
<i>U J-3 7</i>	Luftdurchsatz unter gesetzlichem Grenzwert (bei EKEA/EKVDX)

^(a) Der Fehlercode wird nur auf der Benutzerschnittstelle der Inneneinheit angezeigt, bei der der Fehler vorgekommen ist.

8.2 Bei den folgenden Symptomen handelt es sich NICHT um Störungen des Systems

Wenn die folgenden Symptome auftreten, sind das KEINE System-Fehler:



8.2.1 Symptom: Das System arbeitet nicht

- Nach Drücken der EIN/AUS-Taste auf der Benutzerschnittstelle nimmt das Gerät nicht sofort den Betrieb auf. Leuchtet die Betriebsleuchte, befindet sich das System im Normalzustand. Um eine Überlastung des Verdichtermotors zu verhindern, nimmt das Klimagerät, wenn es kurz vorher auf AUS geschaltet wurde, seinen Betrieb erst 5 Minuten nach Einschalten wieder auf. Der Anlauf wird ebenfalls verzögert, wenn die Taste zur Auswahl der Betriebsart verwendet wurde.
- Wird auf der Benutzerschnittstelle "Unter zentraler Steuerung" angezeigt und wird dann die Betriebstaste gedrückt, blinkt das Display für einige Sekunden. Das blinkende Display signalisiert, dass die Benutzerschnittstelle nicht verwendet werden kann.

8 Fehlerdiagnose und -beseitigung

- Nach Einschalten geht das System nicht sofort in Betrieb. Warten Sie eine Minute, bis der Mikrocomputer betriebsbereit ist.

8.2.2 Symptom: Es ist nicht möglich, zwischen Kühlen und Heizen umzuschalten

- Wenn das Display  an zeigt (changeover under centralised control - Umschaltung unter zentraler Steuerung), ist das ein Zeichen dafür, dass es sich um eine Slave-Benutzerschnittstelle handelt.
- Ist der Fernregler-Umschalter Kühlen/Heizen installiert und zeigt das Display  (Umschaltung unter zentraler Steuerung), dann bedeutet das, dass die Umschaltung Kühlen/Heizen durch den Fernregler-Umschalter Kühlen/Heizen vollzogen wird. Fragen Sie Ihren Händler, wo der Remote-Umschalter installiert ist.

8.2.3 Symptom: Ventilatorbetrieb ist möglich, aber Kühlen und Heizen funktionieren nicht

Sofort nachdem der Strom eingeschaltet wird. Der Mikrocomputer macht sich betriebsbereit und prüft gerade die Kommunikation mit den Inneneinheiten. Dieser Vorgang kann maximal 12 Minuten dauern. Warten Sie diesen Vorgang ab.

8.2.4 Symptom: Der Ventilator-Geschwindigkeit entspricht nicht der Einstellung

Die Ventilatorzahl verändert sich nicht, selbst wenn die Taste zum Einstellen der Ventilatorzahl gedrückt wird. Wenn bei Heizbetrieb die Raumtemperatur die eingestellte Ziel-Temperatur erreicht hat, schaltet sich die Außeneinheit aus und die Inneneinheit wechselt auf flüsterleisen Betrieb mit entsprechender Ventilatorzahl. Dadurch wird verhindert, dass Kaltluft direkt auf die Personen im Raum geblasen wird. Wird die Taste gedrückt, ändert sich die Ventilatorgeschwindigkeit selbst dann nicht, wenn eine weitere Inneneinheit in Heizbetrieb ist.

8.2.5 Symptom: Der Ventilator-Luftstrom geht nicht in die eingestellte Richtung

Die Richtung des Ventilator-Luftstroms entspricht nicht der Anzeige auf der Benutzerschnittstelle. Der Luftstromrichtung des Ventilators wird nicht hin- und hergeschwenkt. Ursache: Die Einheit wird durch den Mikrocomputer gesteuert.

8.2.6 Symptom: Aus einer Einheit tritt weißer Nebel aus (Inneneinheit)

- Wenn bei Kühlbetrieb die Feuchtigkeit hoch ist. Wenn eine Inneneinheit innen stark verschmutzt ist, kommt es zu einer ungleichmäßigen Temperaturverteilung im Raum. Das Innere der Inneneinheit muss gereinigt werden. Fragen Sie Ihren Händler, wie die Einheit zu reinigen ist. Die Reinigung muss von einer qualifizierten Fachkraft durchgeführt werden.
- Direkt nach Beenden des Kühlbetriebs ist die Raumtemperatur tief und die Luftfeuchtigkeit gering. Ursache: Erwärmtes Kältemittelgas fließt zurück in die Inneneinheit und erzeugt Dampf.

8.2.7 Symptom: Aus einer Einheit tritt weißer Nebel aus (Inneneinheit, Außeneinheit)

Wenn nach Enteisungsbetrieb das System auf Heizbetrieb umgeschaltet wird. Die durch den Enteisungsbetrieb erzeugte Feuchtigkeit wird zu Dampf und dieser wird abgegeben.

8.2.8 Symptom: Die Benutzerschnittstelle zeigt "U4" oder "U5" und das System stellt den Betrieb ein, startet jedoch nach ein paar Minuten erneut

Ursache: Die Benutzerschnittstelle empfängt Störsignale von anderen elektrischen Geräten als dem Klimagerät. Dadurch wird die Kommunikation zwischen den Einheiten verhindert, so dass der Betrieb beendet wird. Der Betrieb wird automatisch wieder aufgenommen, sobald die Störsignale verschwinden. Um den Fehler zu beseitigen, hilft wahrscheinlich ein Ausschalten und erneutes Einschalten.

8.2.9 Symptom: Geräusche des Klimageräts (Inneneinheit)

- Direkt nach Einschalten ertönt ein "Ziiin". Das elektronische Expansionsventil im Inneren einer Inneneinheit nimmt seinen Betrieb auf und erzeugt das Geräusch. Nach ca. einer Minute wird dieses Geräusch leiser.
- Ein kontinuierliches leises "Schaaa" ertönt, wenn sich das System im Kühlbetrieb befindet oder pausiert. Dieses Geräusch ertönt, wenn die Entwässerungspumpe (Sonderzubehör) in Betrieb ist.
- Ein quietschendes "Pischi-Pischi" ertönt, wenn sich das System nach dem Heizbetrieb abschaltet. Dieses Geräusch wird durch Ausdehnen und Zusammenziehen der Kunststoffteile aufgrund der Temperaturveränderungen erzeugt.
- Beim Abschalten der Inneneinheit ertönt ein leises "Saaa" oder "Schoro-Schoro". Dieses Geräusch ist zu hören, wenn eine andere Inneneinheit in Betrieb ist. Um zu verhindern, dass Öl und Kältemittel im System verbleiben, fließt ein geringer Teil des Kältemittels auch weiterhin.

8.2.10 Symptom: Geräusche des Klimageräts (Inneneinheit, Außeneinheit)

- Es ertönt ein kontinuierliches leises Zischen, wenn sich das System im Kühl- oder Enteisungsbetrieb befindet. Hierbei handelt es sich um das Geräusch des Kältemittelgases, das durch Innen- und Außeneinheiten strömt.
- Beim Anlaufen oder sofort nach Beenden des Betriebs oder des Enteisungsbetriebs ist ein Zischen zu hören. Dieses Geräusch entsteht, wenn der Kältemittelfluss gestoppt oder verändert wird.

8.2.11 Symptom: Geräusche des Klimageräts (Außeneinheit)

Der Ton des Betriebsgeräusches verändert sich. Dieses Geräusch wird durch Frequenzveränderungen verursacht.

8.2.12 Symptom: Aus der Einheit tritt Staub aus

Wenn die Einheit nach längere Auszeit erstmals wieder benutzt wird. Ursache: Staub ist in die Einheit eingedrungen.

8.2.13 Symptom: Das Gerät setzt Gerüche frei

Das Gerät kann die Gerüche von Räumen, Möbeln, Zigaretten usw. absorbieren und sie wieder abgeben.

8.2.14 Symptom: Der Ventilator der Außeneinheit rotiert nicht

Während des Betriebs wird die Drehzahl des Ventilators geregelt, um den Betrieb des Produkts zu optimieren.

8.2.15 Symptom: Auf dem Display wird "88" angezeigt

Das geschieht direkt nach Einschalten des Hauptschalters und zeigt an, dass die Benutzerschnittstelle normal arbeitet. Das dauert ca. 1 Minute.

8.2.16 Symptom: Der Verdichter in der Außeneinheit stellt nach kurzem Heizbetrieb seinen Betrieb nicht ein

Dies geschieht, um zu verhindern, dass Kältemittel im Verdichter zurückbleiben. Die Einheit schaltet sich nach 5 bis 10 Minuten aus.

8.2.17 Symptom: Das Innere einer Außeneinheit ist warm, selbst wenn die Einheit abgeschaltet wurde

Das ist der Fall, weil die Kurbelgehäuseheizung den Verdichter aufwärmt, sodass er reibungslos anlaufen kann.

8.2.18 Symptom: Wenn die Inneneinheit den Betrieb einstellt, kann man heiße Luft fühlen

Im selben System werden mehrere unterschiedliche Inneneinheiten betrieben. Wenn eine andere Einheit in Betrieb ist, strömt immer noch etwas Kältemittel durch die Einheit.

9 Veränderung des Installationsortes

Wenn Sie die gesamte Anlage entfernen und neu installieren wollen, wenden Sie sich an Ihren Händler. Das Umsetzen von Einheiten erfordert technische Expertise.

10 Entsorgung

Diese Einheit verwendet Hydrofluorkohlenstoff. Fragen Sie Ihren Händler, wenn Sie diese Einheit ausrangieren wollen. Es ist gesetzlich vorgeschrieben, Kältemittel gemäß den "Auffang- und Vernichtungsvorschriften für Hydrofluorkohlenstoff" aufzufangen, zu transportieren und zu entsorgen.



HINWEIS

Versuchen Sie auf KEINEN Fall, das System selber auseinander zu nehmen. Die Demontage des Systems sowie die Handhabung von Kältemittel, Öl und weiteren Teilen MUSS in Übereinstimmung mit den entsprechenden Vorschriften erfolgen. Einheiten MÜSSEN bei einer Einrichtung aufbereitet werden, die auf Wiederverwendung, Recycling und Wiederverwertung spezialisiert ist.

Für den Installateur

11 Über das Paket

Beachten Sie Folgendes:

- Bei Auslieferung MUSS die Einheit auf Beschädigungen und Vollständigkeit überprüft werden. Beschädigungen oder fehlende Teile MÜSSEN unverzüglich dem Schadensreferenten der Spedition mitgeteilt werden.
- Bringen Sie das verpackte Gerät so nahe wie möglich an den endgültigen Aufstellungsort, um eine Beschädigung während des Transports zu vermeiden.
- Bereiten Sie im Voraus den Weg vor, auf welchem die Einheit am besten zum Installationsort gebracht werden kann.

- d Aufkleber für Installationsinformationen
- e Etikett bezüglich fluorierter Treibhausgase
- f Mehrsprachiges Etikett bezüglich fluorierter Treibhausgase
- g Beutel für Zusatzrohre

11.1 So entfernen Sie das Zubehör vom Außengerät

Vergewissern Sie sich, dass alle Zubehörteile der Einheit vorhanden sind.

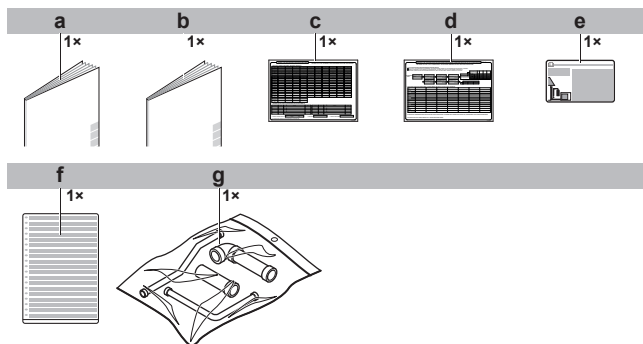

- a Allgemeine Sicherheitshinweise
- b Installations- und Betriebsanleitung
- c Etikett für zusätzliche Kältemittelbefüllung

11.2 Zusatzrohre: Durchmesser

Zusatzrohre	HP	Øa [mm]	Øb [mm]
Gasleitung • Anschluss vorne • Anschluss unten 	5	19,1	19,1
	8		
	10		
	12		
	14	22,2	
	16		
	18		
	20		
Flüssigkeitsleitung • Anschluss vorne • Anschluss unten 	5	9,5	9,5
	8		
	10		
	12		
	14	12,7	
	16		
	18		
	20		

12 Über die Einheiten und Optionen

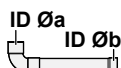
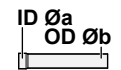
Zusatzrohr	HP	Øa [mm]	Øb [mm]
Ausgleichsrohr ▪ Anschluss vorne  ▪ Anschluss unten 	5~12	25,4	19,1

11.3 Die Transportstütze entfernen (nur bei 5~12 HP)

HINWEIS

Wird die Einheit mit befestigter Transportstütze betrieben, können extreme Vibration und Lärm erzeugt werden.

Die Transportstütze, die dem Schutz des Geräts während des Transports dient, muss entfernt werden. Orientieren Sie sich an der Abbildung und der nachfolgenden Beschreibung.

- Den Bolzen (a) und Unterlegscheiben entfernen.
- Die Transportstütze (b) abnehmen - siehe Abbildung unten.

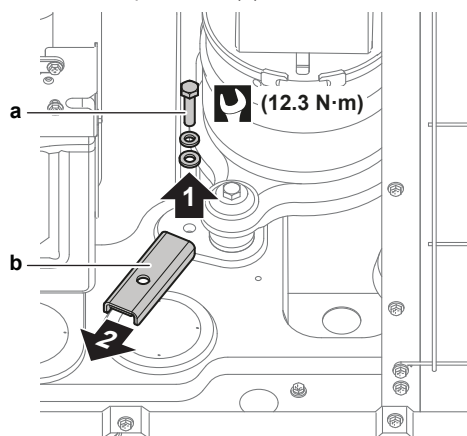

a Bolzen
b Transportstütze

12 Über die Einheiten und Optionen

12.1 Über die Außeneinheit

Die Installationsanleitung gilt für das inverterbetriebene Wärmepumpensystem VRV 5.

Modellreihe:

Modell	Beschreibung
RXYA8~12	Wärmepumpen-Modell für Einzel- oder Mehrfachnutzung
RXYA14~20	Wärmepumpen-Modell für Einzelnutzung (eigenständige Einheit)
RYMA5	Wärmepumpen-Modell nur für Mehrfachnutzung und nur für Standardkombinationen

Je nach Typ der gewählten Außeneinheit gibt es einige Funktionen, die zur Verfügung stehen oder nicht. Welche das sind, ist in dieser Installationsanleitung an den jeweils betreffenden Stellen angegeben. Bestimmte Funktionen haben exklusive Modellrechte.

Diese Einheiten sind für die Außeninstallation gedacht und für den Einsatz von Wärmepumpen, zu denen auch Luft-zu-Luft-Anwendungen gehören.

Diese Einheiten haben (bei Einzelnutzung) Heizleistungen von 25 bis 63 kW und Kühlleistungen von 22,4 bis 56 kW. Bei Multi-Kombinationen kann die Heizleistung auf bis zu 56 kW hoch gehen und die Kühlleistung auf bis zu 62,5 kW runter.

Die Außeneinheit ist für den Betrieb bei folgenden Umgebungstemperaturen ausgelegt:

- Heizmodus von -20°C WB bis $15,5^{\circ}\text{C}$ WB
- Kühlmodus von -5°C DB bis 46°C DB

12.2 Systemanordnung

WARNUNG

Die Installation MUSS den Anforderungen entsprechen, die für R32-Geräte und -Anlagen gelten. Weitere Informationen dazu siehe unter "[13 Besondere Erfordernisse bei R32-Einheiten](#)" [▶ 20].

HINWEIS

Darf NICHT zur Kühlung von technischen Räumen wie Serverräumen und Rechenzentren verwendet werden, wo eine ganzjährige Kühlung erforderlich ist.

INFORMATION

Bei der folgenden Abbildung handelt es sich um ein Beispiele, das der Systemanordnung bei Ihnen möglicherweise NICHT vollständig entspricht.

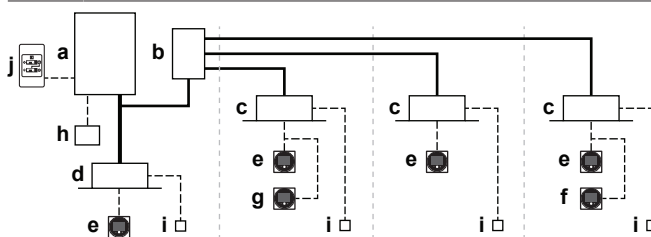

- a Wärmepumpe Außeneinheit
- b Sicherheitsventil (SV)
- c VRV Inneneinheit mit Direktverdampfung (DX)
- d VRV Inneneinheit mit direkter Dampfdehnung (DX) (direkte Verbindung von außen nach innen)
- e Fernregler im **Normalmodus**
- f Fernregler in Betriebsart **Modus nur Alarm**
- g Fernregler in Betriebsart **Supervisor-Modus** (in einigen Situationen obligatorisch)
- h Zentraler Regler (optional)
- i Optionen-Platine (optional)
- j Fernregler-Umschalttaste für Kühlen/Heizen (optional)
- Kältemittelrohre
- - - - Verbindungs- und Benutzerschnittstellenkabel
- Direkte Verbindung von Inneneinheiten zur Außeneinheit

13 Besondere Erfordernisse bei R32-Einheiten

13.1 Platzbedarf für Installation

WARNUNG

Wenn das Gerät das Kältemittel R32 enthält, dann muss die Fußbodenfläche des Raumes, in dem das Gerät gelagert wird, mindestens 956 m^2 betragen.



HINWEIS

- Die Rohrleitungen müssen sicher montiert und vor physischen Schäden geschützt sein.
- Rohrleitungen sollten so wenig wie möglich verlegt werden.

13.2 Systemauslegung

Das VRV 5 arbeitet mit dem Kältemittel R32, das der Klasse A2L zugeordnet wird und das als leicht entzündlich (mildly flammable) gilt.

Damit den Bestimmungen von IEC 60335-2-40 für Kühlsysteme mit erhöhter Dichtigkeit entsprochen wird, ist dieses System ausgestattet mit einem Alarmmelder beim Fernregler und Absperrventilen in der SV-Einheit. Beide Sicherheitsvorkehrungen sind anlagenspezifisch und können anhand der in diesem Handbuch genannten Anforderungen ermittelt werden. Die SV-Einheit ist vorgesehen für ein belüftetes Gehäuse als Sicherheitsvorkehrung. Wenn die Vorgaben im Handbuch befolgt werden, sind keine weiteren Sicherheitsvorkehrungen erforderlich.

Dank der in der System standardmäßig implementierten Sicherheitseinrichtungen sind viele Kombinationen hinsichtlich Kältemittelbefüllung und Raumaufteilung und -fläche erlaubt.

Befolgen Sie die unten dargelegten Installationsvorgaben, damit das gesamte System den gesetzlichen Vorschriften entspricht.

Installation der Außeneinheit

Die Außeneinheit muss draußen installiert werden. Muss die Außeneinheit innen installiert werden, können zusätzliche Maßnahmen notwendig sein, damit das System den gesetzlichen Vorschriften entspricht.

In der Außeneinheit gibt es einen Anschluss für Ausgaben an externe Geräte. Dieser SVS-Ausgang kann benutzt werden, wenn zusätzliche Einrichtungen notwendig sind. Der SVS-Ausgang ist ein Kontakt bei der Anschlussklemme X2M, der sich schließt, wenn eine Leckage erkannt wird, ein Fehler vorliegt oder die Verbindung zum R32-Sensor unterbrochen wird (der Sensor befindet sich in der Inneneinheit oder SV-Einheit).

Weitere Informationen zum SVS Ausgang siehe ["17.9 Ausgaben an externe Geräte anschließen"](#) ▶ 49].

Installation der Inneneinheit



HINWEIS

Falls ein Raum oder mehrere Räume mit der Einheit über ein Kanalsystem verbunden sind, dann stellen Sie sicher, dass Lufteinlass UND Luftauslass direkt mit demselben Raum durch Kanäle verbunden sind. Zwischenräume wie zum Beispiel abgehängte Decken oder Zwischendecken DÜRFEN NICHT als Kanal für Lufteinlass oder Luftauslass benutzt werden.

Informationen zur Installation der Inneneinheit finden Sie in der Installations- und Betriebsanleitung, die mit der Inneneinheit geliefert worden ist. Zur Kompatibilität von Inneneinheiten siehe die jüngste Version des technischen Datenbuchs dieser Einheit.

Beispiele

	NICHT OK	OK	Fall
1			Der Fernregler ist nicht kompatibel mit dem R32-Sicherheitssystem

Abhängig von der Größe des Raumes, in dem die Inneneinheit installiert wird, und der Gesamtmenge von Kältemittel im System, sind andere Sicherheitseinrichtungen für Inneneinheiten erforderlich. Siehe ["13.3 Die erforderlichen Sicherheitsvorkehrungen bestimmen"](#) ▶ 23].

Für die Ausgabe an ein externes Gerät kann der Inneneinheit eine optionale Ausgabe-Platine hinzugefügt werden. Wenn eine Leckage erkannt wird, ein Fehler vorliegt oder die Verbindung zum R32-Sensor unterbrochen wird, wird die Ausgabe-Platine ausgelöst. Die genaue Modellbezeichnung finden Sie in der Liste der Optionen für die Inneneinheit. Weitere Informationen zu dieser Option finden Sie in der Installationsanleitung zur optionalen Ausgabe-Platine.

Anforderungen an Kältemittel-Rohrleitungen



VORSICHT

Rohrleitungen MÜSSEN gemäß den Instruktionen in ["15 Rohrintallation"](#) ▶ 32] installiert werden. Es dürfen nur mechanische Verbindungsstücke (z. B. Lötverbindungen + Bördelanschlüsse) benutzt werden, die der jüngsten Version von ISO14903 entsprechen.

Niedrigtemperatur-Lötlegierungen dürfen nicht für Rohrverbindungen verwendet werden.

In Bezug auf die Rohre, die im Aufenthaltsbereich installiert werden, ist darauf zu achten, dass die Rohre gegen unbeabsichtigte Beschädigung geschützt werden. Rohrleitungen müssen gemäß dem Verfahren geprüft werden, das in ["15.3 Kältemittelleitungen überprüfen"](#) ▶ 38] beschrieben ist.

Fernregler-Anforderungen

Informationen zur Installation des Fernreglers finden Sie in der Installations- und Betriebsanleitung, die mit dem Fernregler geliefert worden ist. Jede einzelne Inneneinheit muss mit einem mit dem R32-Sicherheitssystem kompatiblen Fernregler verbunden werden (z. B. BRC1H52/82* oder mit einem Gerät jüngeren Typs). Diese Fernregler haben Sicherheitseinrichtungen implementiert, die den Benutzer auf optische und akustische Weise warnen, wenn es eine Leckage gibt.

Bei der Installation des Fernreglers sind folgende Anforderungen zu erfüllen.

- Es darf nur ein Sicherheitssystem benutzt werden, das mit dem Fernregler kompatibel ist. Im technischen Datenblatt zum Fernregler finden Sie Informationen zur Kompatibilität (z. B. BRC1H52/82*).
- Jede Inneneinheit muss mit einem separaten Fernregler verbunden werden. Falls Inneneinheiten einer Gruppenregelung unterliegen, ist es möglich, pro Raum nur einen Fernregler zu benutzen.
- Der Fernregler, der in dem von der Inneneinheit versorgten Raum angebracht ist, muss sich im Modus 'voll funktionsfähig' oder 'nur Alarm' befinden. Wenn die Inneneinheit einen anderen Raum versorgt als den, in dem sie installiert ist, ist ein Fernregler sowohl im Raum mit der installierten Inneneinheit als auch im versorgten Raum erforderlich. Für detaillierte Informationen über die verschiedenen Fernregler-Betriebsarten und wie sie eingerichtet werden beachten Sie den Hinweis unten, oder lesen Sie die Installations- und Betriebsanleitung, die mit dem Fernregler geliefert worden ist.

13 Besondere Erfordernisse bei R32-Einheiten

	NICHT OK	OK	Fall
2			Inneneinheiten ohne Fernregler sind NICHT erlaubt
3			Wenn ein einziger Fernregler installiert ist, der mit dem R32-Sicherheitssystem kompatibel ist, muss dieser als Master fungieren und er muss im selben Raum sein wie die Inneneinheit.
4			Wenn eine Kanal-Inneneinheit einen anderen Raum versorgt als den, in dem sie selber installiert ist, MÜSSEN sowohl die Zuluft als auch die Abluft per Kanal direkt in diesen Raum geleitet werden. Die Regeln für den Raumbereich und den Fernregler MÜSSEN sowohl für den Raum mit der Installation als auch für den versorgten Raum befolgt werden.
5			Wenn zwei Fernregler installiert sind, die mit dem R32-Sicherheitssystem kompatibel sind, muss mindestens ein Fernregler im selben Raum sein wie die Inneneinheit.
6			Gruppenregelung ist erlaubt für bis maximal 10 Inneneinheiten, die an verschiedenen Anschlüssen oder am selben Anschluss angeschlossen sein müssen. Im Raum der Inneneinheiten muss mindestens ein Fernregler sein, der mit dem R32-Sicherheitssystem kompatibel ist.
7			Alle unter Gruppenregelung arbeitenden Inneneinheiten müssen denselben Raum klimatisieren.
8			In besonderen Situationen muss unbedingt ein Fernregler an einer überwachten Stelle installiert sein.
<p>Im Raum: Master-Fernregler in voll funktionsfähiger Betriebsart ODER in der Betriebsart Nur Alarm. In Supervisor-Raum: Supervisor-Fernregler</p>			

- a Außeneinheit
- b SV-Einheit
- c Inneneinheit
- d Fernregler NICHT kompatibel mit dem R32-Sicherheitssystem

- e Fernregler kompatibel mit dem R32-Sicherheitssystem
- f Fernregler in Supervisor-Modus
- g Supervisor-Raum

13.3 Die erforderlichen Sicherheitsvorkehrungen bestimmen

Schritt 1 – Die Gesamtmenge des Kältemittels im System bestimmen. Um die Kältemittel-Gesamtfüllmenge im System zu bestimmen, benutzen Sie die Werte auf den Typenschildern der Einheit.

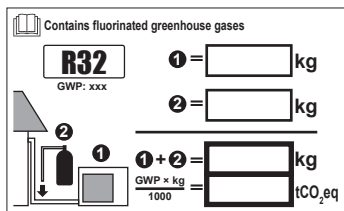

Gesamte Füllung = Werksseitige Füllung ①^(a)+zusätzliche Füllmenge ②^(b)

- ^(a) Der Wert der werksseitigen Befüllung ist auf dem Typenschild angegeben.
- ^(b) Der Wert R (zusätzlich zu ladendes Kältemittel) wird berechnet in "16.3 Die zusätzliche Kältemittelmenge bestimmen" ▶ 41].



HINWEIS

Die gesamte Kältemittelfüllmenge des Systems MUSS immer weniger als 79.8 kg betragen.

Schritt 2 – Bestimmen Sie, welche Fläche kleiner ist:

- des Raumes, in dem eine Inneneinheit installiert ist,
- die von jedem Raum, der von einer per Kanal verbundenen Inneneinheit versorgt wird, die in einem anderen Raum installiert ist.

Die Fläche des Raums kann bestimmt werden, indem die Wände, Türen und Abtrennungen auf den Fußboden projiziert werden und der umschlossene Bereich berechnet wird. Räume, die nur über abgehängte Decken, einen Luftkanal oder ähnliche Verbindungen verbunden sind, sind nicht als Einzelräume zu betrachten.

Schritt 3 – Um die erforderlichen Sicherheitsvorkehrungen für die Inneneinheit zu bestimmen, benutzen Sie die Grafik oder Tabelle (siehe "Abbildung 1" ▶ 2] am Anfang dieses Handbuchs).

- m** Kältemittel-Gesamtfüllmenge im System [kg]
- A_{min}** Mindest-Raumfläche [m²]
- (a)** Lowest underground floor (= Tiefstes Untergeschoss)
- (b)** All other floors (=Alle anderen Etagen)
- (c)** No safety measure (=keine Sicherheitseinrichtungen)
- (d)** Alarm OR Natural ventilation (= Alarm ODER natürliche Ventilation)
- (e)** NOT allowed (=NICHT zulässig)
- (f)** Alarm + shut-off valve [SV unit] OR Alarm + natural ventilation (=Alarm + Absperrventil [SV-Einheit] ODER Alarm + natürliche Ventilation)

Um zu checken, welche Sicherheitsvorkehrungen getroffen werden müssen, benutzen Sie die Angabe der Gesamtmenge an Kältemittel im System und den kleinsten Raum, in dem die Inneneinheit ist / klimatisierend wirkt.

Hinweis: Sind "keine Sicherheitsvorkehrungen" erforderlich, ist dennoch ein externer Alarmgeber oder ein Absperrventil (SV-Einheit) erlaubt. Befolgen Sie die entsprechenden Instruktionen weiter unten.

Hinweis: Ist natürliche Ventilation erforderlich, ist es nach wie vor möglich, je nach Wunsch einen externen Alarmgeber oder ein Absperrventil (SV-Einheit) anzuwenden. Befolgen Sie die entsprechenden Instruktionen weiter unten.

Hinweis: Wenn Alarm + natürliche Ventilation als Sicherheitsvorkehrung in anderen Stockwerken erforderlich sind, ist es auch erlaubt, Alarm + Absperrventil (SV-Einheit) einzusetzen. Befolgen Sie die entsprechenden Instruktionen weiter unten.

Benutzen Sie die erste Grafik (Lowest underground floor^(a)), falls die Inneneinheit im tiefsten Untergeschoss eines Gebäudes installiert ist / klimatisierend wirkt. Bei anderen Etagen benutzen Sie die zweite Grafik (All other floors^(b)).

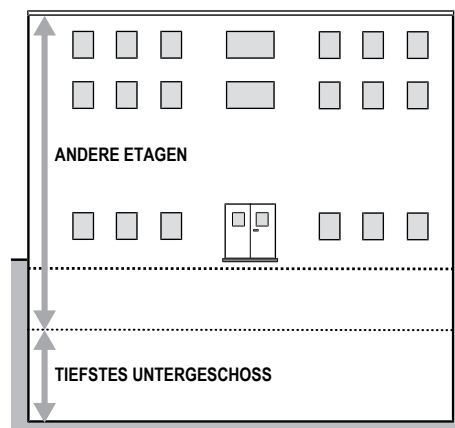

Die Diagramme und die Tabelle basieren auf einer Installationshöhe der Inneneinheit zwischen 1,8 m und 2,2 m (Unterseite der Inneneinheit oder Unterseite der Kanalöffnungen). Siehe "14.1.1 Anforderungen an den Installationsort des Außengeräts" ▶ 30].

Ist die Installationshöhe mehr als 2,2 m, können andere Grenzen für die anzuwendenden Sicherheitsvorkehrungen angewendet werden. Informationen zu erforderlichen Sicherheitsvorkehrungen bei Installationshöhen von über 2,2 m finden Sie im Online-Tool (VRV Xpress).



HINWEIS

Inneneinheiten und die Unterseite der Kanalöffnungen dürfen nicht tiefer als 1,8 m vom niedrigsten Punkt des Fußbodens entfernt installiert werden.

Beispiel

Die Gesamtmenge an Kältemittel im VRV-System ist 20 kg. Alle Inneneinheiten werden in Räumen installiert, die NICHT zum tiefsten Untergeschoss des Gebäudes gehören. Der Raum, in dem die erste Inneneinheit installiert ist, hat eine Fläche von 50 m², der Raum, in dem die zweite Inneneinheit installiert ist, hat eine Fläche von 15 m².

- Auf Grundlage der Grafik "All other floors" (Alle anderen Etagen) gibt es bei "No safety measure" (Keine Sicherheitsvorkehrungen) eine Raumflächen-Begrenzung von 40 m².
- Das bedeutet, dass die folgenden Sicherheitsvorkehrungen getroffen werden müssen:

SV-Einheit	Raumfläche	Erforderlichen Sicherheitsvorkehrung
1	A=50 m ² ≥40 m ²	Keine Sicherheitsvorkehrung
2	A=15 m ² <40 m ²	Alarm + natürliche Ventilation ODER Alarm + Absperrventil (SV-Einheit)

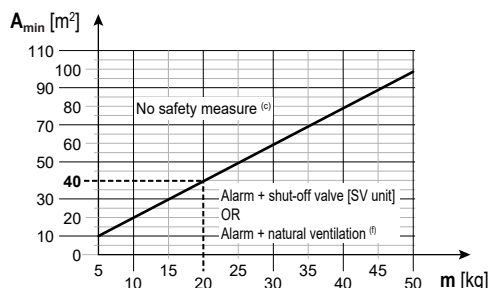

- m** Kältemittel-Gesamtfüllmenge im System [kg]
- A_{min}** Mindest-Raumfläche [m²]
- (a)** Lowest underground floor (= Tiefstes Untergeschoss)

13 Besondere Erfordernisse bei R32-Einheiten

- (b) All other floors (=Alle anderen Etagen)
- (c) No safety measure (=keine Sicherheitseinrichtungen)
- (d) Alarm OR Natural ventilation (= Alarm ODER natürliche Ventilation)

- (e) NOT allowed (=NICHT zulässig)
- (f) Alarm + shut-off valve [SV unit] OR Alarm + natural ventilation (=Alarm + Absperrventil [SV-Einheit] ODER Alarm + natürliche Ventilation)

13.3.1 Überblick: Ablaufdiagramm

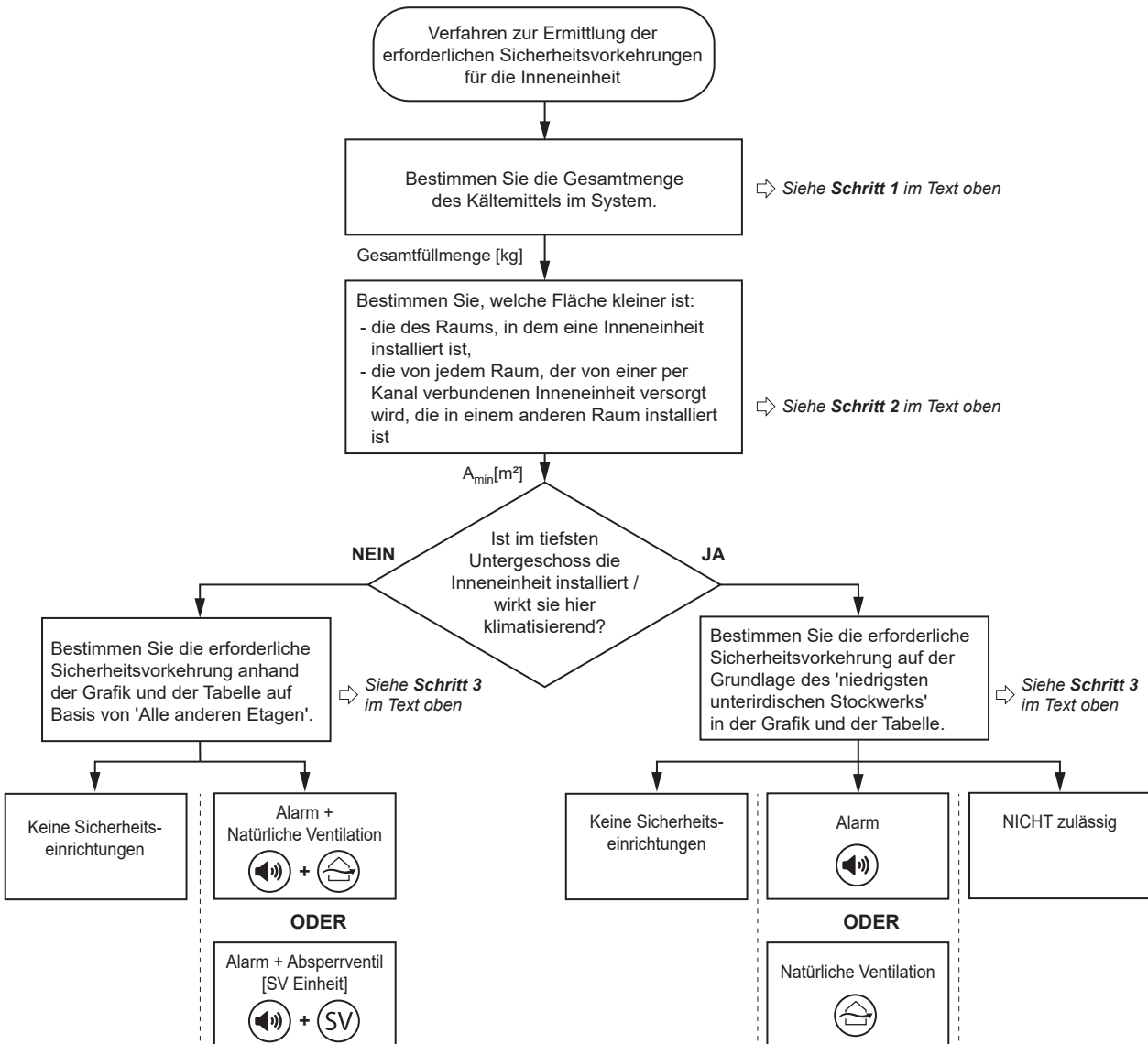

Hinweis: Das Ablaufdiagramm gibt einen Überblick. Für ein klares Verständnis und detaillierte Erklärungen sollten Sie immer den vollständigen Text in diesem Handbuch lesen.

13.4 Sicherheitseinrichtungen

13.4.1 Keine Sicherheitseinrichtungen

Ist die Grundfläche des Raumes hinreichend groß, ist keine Sicherheitsvorkehrung erforderlich. Das gilt auch dann, wenn im tiefsten Untergeschoss eine Inneneinheit installiert ist.

Daher kann das R32-Sicherheitssystem in der Inneneinheit in einem ausreichend großen Raum deaktiviert werden (standardmäßig aktiv), indem die Einstellung in der Benutzeroberfläche wie unten gezeigt geändert wird:

Bauseitige Einstellungen

Keine Sicherheitseinrichtungen				
Einstellung	1. Code	Funktion	2. Code	Beschreibung
15/25	13	Sicherheits-Systemeinstellungen für R32 Leckage	01	Deaktiviert

Hinweis: Weitere Informationen dazu siehe ["18.1.9 Bauseitige Einstellungen bei Inneneinheit" | 55](#).

13.4.2 Alarm

Informationen zur Installation des Fernreglers finden Sie in der Installations- und Betriebsanleitung, die mit dem Fernregler geliefert worden ist. Jede einzelne Inneneinheit muss mit einem mit dem R32-Sicherheitssystem kompatiblen Fernregler verbunden werden (z. B. BRC1H52/82* oder mit einem Gerät jüngerer Typs). Diese

13 Besondere Erfordernisse bei R32-Einheiten

Fernregler haben Sicherheitseinrichtungen implementiert, die den Benutzer auf optische und akustische Weise warnen, wenn es eine Leckage gibt.

Bei der Installation des Fernreglers sind folgende Anforderungen zu erfüllen.

- 1 Es darf nur ein Sicherheitssystem benutzt werden, das mit dem Fernregler kompatibel ist. Im technischen Datenblatt zum Fernregler finden Sie Informationen zur Kompatibilität (z. B. BRC1H52/82*).
- 2 Jede Inneneinheit muss mit einem separaten Fernregler verbunden werden. Falls Inneneinheiten einer Gruppenregelung unterliegen, ist es möglich, pro Raum nur einen Fernregler zu benutzen.
- 3 Der Fernregler, der in dem von der Inneneinheit versorgten Raum angebracht ist, muss sich im Modus 'voll funktionsfähig' oder 'nur Alarm' befinden. Wenn die Inneneinheit einen anderen Raum versorgt als den, in dem sie installiert ist, ist ein Fernregler sowohl im Raum mit der installierten Inneneinheit als auch im versorgten Raum erforderlich. Für detaillierte Informationen über die verschiedenen Fernregler-Betriebsarten und wie sie eingerichtet werden beachten Sie den Hinweis unten, oder lesen Sie die Installations- und Betriebsanleitung, die mit dem Fernregler geliefert worden ist.
- 4 In Gebäuden, in denen es Schlafmöglichkeiten gibt (z. B. Hotels), in denen sich Menschen aufhalten, die in ihren Bewegungsmöglichkeiten eingeschränkt sind (z. B. Hospitäler), in denen sich eine unbestimmte Anzahl von Menschen aufhalten, oder in Gebäuden, wo die Menschen nicht die Sicherheitshinweise kennen, ist es obligatorisch, an einem Ort, der 24 Stunden am Tag überwacht wird, eines der folgenden Geräte zu installieren:
 - einen Supervisor-Fernregler
 - oder einen zentralen Regler. Z. B. iTM mit externem Alarm via WAGO-Modul, iTM mit eingebautem Alarmgeber, ...

Hinweis: Fernregler mit eingebautem Alarmgeber erzeugen ein optisches und akustisches Warnsignal. Z. B. kann ein BRC1H52/82*-Fernregler einen akustischen Alarm erzeugen mit einer Lautstärke von 65 dB (Schalldruckpegel, gemessen in 1 Meter Abstand von der Alarmquelle). Informationen zum Ton finden Sie im technischen Datenblatt zum Fernregler. **Der Alarm muss um mindestens 15 dB lauter sein als das im Raum herrschende Hintergrundgeräusch.**

In den folgenden Fällen MUSS ein bauseitiger externer Alarm installiert werden, dessen Schalleistung 15 dB lauter ist als das Hintergrundgeräusch im Raum:

- Die Tonausgabe der Fernreglers reicht nicht aus, um die 15 dB Differenz auszugleichen. Die Alarmanlage kann angeschlossen werden am SVS Ausgabekanal der Außeneinheit oder an die SV-Einheit oder an die optionale Ausgabe-Platine der Inneneinheit des betreffenden Raums. Die Außen-SVS-Einheit löst bei jeder R32-Leckage aus, die im gesamten System erkannt wird. Bei SV-Einheiten und Inneneinheiten wird SVS nur ausgelöst, wenn dessen eigener R32-Sensor eine Leckage erkennt. Weitere Informationen zum SVS-Ausgangssignal finden Sie in ["17.9 Ausgaben an externe Geräte anschließen"](#) [p. 49].
- Es wird ein zentraler Regler ohne eingebauten Alarm verwendet, oder die Schalleistung des zentralen Reglers mit eingebautem Alarmgeber reicht nicht aus, um die 15 dB Differenz zu gewährleisten. Die korrekte Vorgehensweise bei der Installation des externen Alarmgebers entnehmen Sie bitte der Installationsanleitung des zentralen Reglers.

Hinweis: Je nach Konfiguration kann der Fernregler in drei möglichen Betriebsarten betrieben werden. Jeder Modus bietet verschiedene Reglerfunktionen. Detaillierte Informationen zum Einstellen der Betriebsarten des Fernreglers und deren Funktionalität finden Sie in der Referenz für Benutzer und Installateure zum Fernregler.

Modus	Funktion
Volle Funktionalität	Der Regler ist voll funktionsfähig. Alle normalen Funktionen stehen zur Verfügung. Dieser Regler kann als Master oder als Slave fungieren.
Nur Alarm	Der Regler fungiert nur zur Alarm-Ausgabe bei einer Leckage (bei einer einzigen Inneneinheit). Weitere Funktionen stehen nicht zur Verfügung. Der Fernregler muss immer im selben Raum sein wie die Inneneinheit. Dieser Regler kann als Master oder als Slave fungieren.
Supervisor	Der Regler dient nur zur Leckagenerkennung und zur Alarm-Ausgabe (für das gesamte System, d. h. für mehrere Inneneinheiten und ihre jeweiligen Regler). Weitere Funktionen stehen nicht zur Verfügung. Der Fernregler muss dort installiert werden, wo er seine Überwachungsfunktion ausüben kann. Dieser Fernregler kann nur als Slave fungieren. Hinweis: Um dem System einen Supervisor-Fernregler hinzuzufügen, muss beim Fernregler und bei der Außeneinheit eine bauseitige Einstellung durchgeführt werden. Inneneinheiten und SV-Einheiten müssen eine Adressennummer zugeordnet werden.

Hinweis: Ein falscher Gebrauch eines Fernreglers kann zu Fehlermeldungen führen, zum Nicht-Funktionieren des Systems oder dazu, dass das System nicht den gesetzlichen Vorschriften entspricht.

Hinweis: Einige zentrale Regler können auch als Supervisor-Fernregler benutzt werden. Weitere Details zur Installation finden Sie in der Installationsanleitung zu zentralen Reglern.

Beispiel

Ein an einem überwachten Ort installierter Fernregler.

- Im Raum: Master-Fernregler in voll funktionsfähiger Betriebsart ODER in der Betriebsart Nur Alarm.
- In Supervisor-Raum: Supervisor-Fernregler

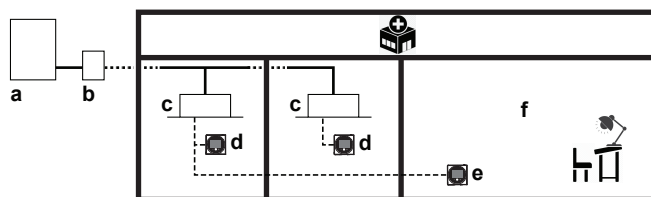

- a Außeneinheit
- b SV-Einheit
- c Inneneinheit
- d Fernregler kompatibel mit dem R32-Sicherheitssystem
- e Fernregler in Supervisor-Modus
- f Supervisor-Raum

13.4.3 Natürliche Ventilation

Natürliche Ventilation ist eine Sicherheitsvorkehrung, bei der die Belüftung an einem Ort erfolgt, an dem genügend Luft vorhanden ist, um das ausgetretene Kältemittel zu verdünnen, z. B. in einem großen Raum.

Die Sicherheitsvorkehrung natürliche Ventilation kann in den unten angegebenen Schritten angewendet werden:

Schritt 1 – Bestimmen Sie die Gesamtfläche des Raums, d. h. die Gesamtfläche des Raums mit natürlicher Ventilation **und** des Raums, in dem die Inneneinheit installiert ist:

Die jeweilige Raumfläche lässt sich ermitteln, indem man die Wände, Türen und Trennwände auf den Boden projiziert und die umschlossene Fläche errechnet. Raumbereiche, die nur über

13 Besondere Erfordernisse bei R32-Einheiten

abgehängte Decken, einen Luftkanal oder ähnliche Verbindungen verbunden sind, sind nicht als Einzelräume zu betrachten.

Schritt 2 – Um die Kältemittel-Gesamtfüllmenge zu bestimmen, benutzen Sie die Grafik oder die Tabelle unten:

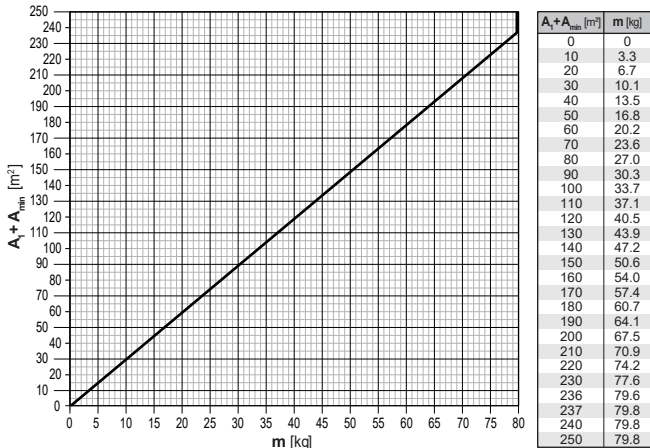

m Kältemittel-Gesamtfüllmenge im System [kg]
 A_1 Fläche des Raums mit natürlicher Ventilation [m²]
 A_{\min} Mindestfläche des Raums, in dem die Inneneinheit installiert wird [m²]

Hinweis: Die abgeleiteten Werte sind abzurunden.

Die Diagramme und die Tabelle basieren auf einer Installationshöhe der Inneneinheit zwischen 1,8 m und 2,2 m (Unterseite der Inneneinheit oder Unterseite der Kanalöffnungen).

Ist die Installationshöhe mehr als 2,2 m, kann die Grenze für die Gesamt-Kältemittelfüllmenge höher angesetzt werden. Um den Grenzwert für die Gesamt-Kältemittelfüllmenge des Systems zu erfahren, wenn die Installationshöhe mehr als 2,2 m beträgt, verwenden Sie das Online-Tool ([VRV Xpress](#)).

Schritt 3 – die Kältemittel-Gesamtfüllmenge im System MUSS geringer sein als der sich aus Grafik oben ergebende Wert der maximal zulässigen Gesamtfüllmenge. Ist das NICHT der Fall, ist natürliche Ventilation als Sicherheitsvorkehrung nicht zulässig.

Schritt 4 – Die Trennwand zwischen zwei Räumen auf derselben Etage MUSS eine der beiden Anforderungen für die natürliche Belüftung erfüllen.

- Räume derselben Etage, die über eine permanente Öffnung miteinander verbunden sind, die sich bis zum Boden erstreckt und durch die Menschen gehen können.
- Räume auf derselben Etage, die über Öffnungen miteinander verbunden sind, die folgende Bedingungen erfüllen. Die Öffnung muss aus zwei Teilen bestehen, damit die Luft auf natürliche Weise zirkulieren kann.

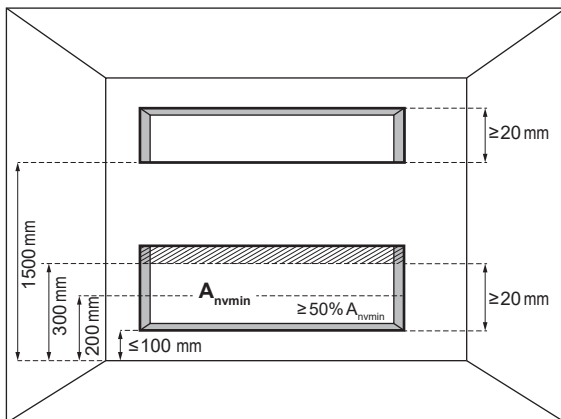

A_{\min} Natürliche Mindestbelüftungsfläche

Für die untere Öffnung gilt:

- Es ist keine Öffnung nach draußen
- Die Öffnung kann nicht geschlossen werden
- Die Öffnung muss $\geq 0,012 \text{ m}^2$ (A_{nvmin}) groß sein
- Bei der Bestimmung von A_{nvmin} zählt nicht die Fläche von Öffnungen, wenn diese einen Abstand von über 300 mm vom Fußboden haben
- Mindestens 50% von A_{nvmin} ist unter 200 mm über dem Fußboden
- Die untere Öffnung hat unten einen Abstand von $\leq 100 \text{ mm}$ vom Fußboden
- Die Höhe der Öffnungen ist $\geq 20 \text{ mm}$

Für die obere Öffnung gilt:

- Es ist keine Öffnung nach draußen
- Die Öffnung kann nicht geschlossen werden
- Die Öffnung muss $\geq 0,006 \text{ m}^2$ (50% von A_{nvmin}) groß sein
- Die obere Öffnung muss unten einen Abstand von $\geq 1500 \text{ mm}$ zum Fußboden haben
- Die Höhe der Öffnungen ist $\geq 20 \text{ mm}$

Hinweis: Die Bedingungen für die obere Öffnung können erfüllt werden durch abgehängte Decken, Belüftungskanäle oder ähnliche Einrichtungen, die die Luftzirkulation zwischen den verbundenen Räumen ermöglichen.

Beispiel

Die Gesamtmenge an Kältemittel im VRV-System ist 20 kg. Das VRV-System hat zwei Inneneinheiten, die in einem Raum installiert sind, der nicht zum tiefsten Untergeschoss des Gebäudes gehört. Der Raum, in dem die Inneneinheiten installiert sind, hat eine Grundfläche von 25 m². Ein angrenzender Raum hat eine Raumfläche von 45 m², zu dem eine Luftzirkulation durch eine Trennwand möglich ist, die eine der beiden Anforderungen im obigen Text erfüllt. Die gewählte Sicherheitsvorkehrung ist *Alarm + Natürliche Ventilation* (basierend auf der Gesamtmenge an Kältemittel und der Raumfläche gemäß der Grafik für "Alle anderen Etagen").

- Um die Sicherheitsvorkehrung *Alarm* anzuwenden, siehe "[13.4.2 Alarm](#)" [p. 24].
- Wenden Sie außerdem die Sicherheitsvorkehrung *Natürliche Ventilation* an: die gesamte Raumfläche des installierten Raums und des angrenzenden Raums, in dem eine natürliche Ventilation möglich ist: 25 m²+45 m²=70 m²
 - Die anhand der Grafik für die natürliche Ventilation ermittelte Gesamt-Kältemittelfüllmenge für die Anlage beträgt **23,6 kg**.

Gesamtmenge des Kältemittels im System (20 kg) < Grenzwert für die Gesamtkältemittelfüllung (23,6 kg), was bedeutet, dass die Sicherheitsvorkehrung angewendet werden kann.

13.4.4 Absperrventile

Falls Absperrventile als Sicherheitsmaßnahme erforderlich sind, müssen SV-Einheiten mit Absperrventilen installiert werden, um den Austritt an Kältemitteldurch eine Leckage in den Raum zu verringern, in dem die Inneneinheit installiert ist.

Informationen zur Installation der SV-Einheit finden Sie in der Installations- und Betriebsanleitung, die mit der SV-Einheit geliefert worden ist.

Die maximale Belastungsgrenze und damit die maximale Leistungsklasse der Inneneinheit, die im Raum installiert werden darf, ist wie folgt festgelegt.

Befüllungsbegrenzungen

Die Befüllungsbegrenzung muss separat für **jeden Abzweig-Rohranschluss einer SV-Einheit festgelegt werden**.

Das ist möglich aufgrund der Absperrventile in der SV-Einheit. Die maximale Menge an Kältemittel, die bei einer Leckage entweichen kann, wird bestimmt durch die Rohrleitungslänge und die Größe des Inneneinheit-Wärmetauschers. Dies steht in direktem Zusammenhang mit der Leistung der nachgeschalteten Inneneinheit in diesem Rohrleitungsabschnitt.

Wird bei einer Inneneinheit eine Leckage erkannt, werden die Absperrventile in der SV-Einheit des entsprechenden Anschlusses geschlossen. Der Rohrleitungsabschnitt mit dem Leck ist nun vom Rest des Systems abgeschnitten, sodass die Menge an Kältemittel, die austreten kann, erheblich reduziert ist.

Hinweis: Werden 2 Abzweig-Rohranschlüsse kombiniert, um einen einzigen Abzweig-Rohranschluss zu bilden (z. B. FXMA200/250), müssen sie als ein einziger Abzweig-Rohranschluss betrachtet werden.

Befüllungsbegrenzung festlegen

Schritt 1 – Um den Grenzwert für die Kältemittel-Gesamtmenge in der Anlage zu ermitteln, muss die Fläche bestimmt werden

- der Räume, in denen eine Inneneinheit installiert ist,
- UND die Fläche der Räume, die von einer in einem anderen Raum installierten per Kanal angebundenen Inneneinheit versorgt werden.

Die Fläche des Raumes kann bestimmt werden, indem die Wände, Türen und Abtrennungen auf den Fußboden projiziert werden und der umschlossene Bereich berechnet wird. Die Fläche des kleinsten Raums, der über den Anschluss der SV-Einheit versorgt wird, wird beim nächsten Schritt benutzt, um die maximal erlaubte Inneneinheit-Leistung zu bestimmen, die an diesen Anschluss angeschlossen werden kann.

Bereiche, die nur über abgehängte Decken, einen Luftkanal oder ähnliche Verbindungen verbunden sind, sind nicht als Einzelräume zu betrachten.

Schritt 2 – Verwenden Sie die Tabelle unten, um die maximale Gesamtkapazität von Inneneinheiten (Summe aller angeschlossenen Inneneinheiten) zu bestimmen, die bei einem einzelnen Abzweig-Rohranschluss für SV-Einheiten zulässig ist. Wenn eine Kanal-Inneneinheit einen anderen Raum versorgt als den, in dem sie selber installiert ist, gelten die Einschränkungen der Raumfläche sowohl für den Raum mit der installierten Inneneinheit als auch für den klimatisierten Raum separat. Die Zu- und Abluft muss direkt in diesen Raum geleitet werden.

Fläche des Raumes mit installierter Inneneinheit / klimatisiert [m ²]	Maximale gesamte Inneneinheit-Leistungsklasse		
	1 Inneneinheit pro Abzweig-Rohranschluss ^(a)	2-5 Inneneinheiten pro Abzweig-Rohranschluss	
		40 m nach 1. Abzweig ^(b)	90 m nach 1. Abzweig ^(c)
<5	—	—	—
5	10	—	—
6	25	—	—
7	32	—	—
8	40	—	—
9	71	—	—
10	80	—	—
11	80	20	—
12	80	25	—
13	80	32	—
14	80	32	—
15	125	40	—
20	140	50	40
25	250	71	71
30	250	125	125
35	250	200	200
40	250	200	200

Fläche des Raumes mit installierter Inneneinheit / klimatisiert [m ²]	Maximale gesamte Inneneinheit-Leistungsklasse		
	1 Inneneinheit pro Abzweig-Rohranschluss ^(a)	2-5 Inneneinheiten pro Abzweig-Rohranschluss	
		40 m nach 1. Abzweig ^(b)	90 m nach 1. Abzweig ^(c)
≥45	250	250	250

^(a) Eine Inneneinheit angeschlossen an einen einzigen Abzweig-Rohranschluss.

^(b) 2 bis 5 Inneneinheiten angeschlossen an einen einzigen Abzweig-Rohranschluss, 40 m nach erstem Kältemittel-Abzweig.

^(c) 2 bis 5 Inneneinheiten angeschlossen an einen einzigen Abzweig-Rohranschluss, 90 m nach erstem Kältemittel-Abzweig (Neubemessung des Flüssigkeitsleitungsrohrs, siehe "15.1 Kältemittelleitungen vorbereiten" ▶ 32).

Hinweise:

- Die Werte in der Tabelle gelten unter der Annahme des ungünstigsten Volumens der Inneneinheit und 40 m Rohrleitungen zwischen Inneneinheit und SV-Einheit und einer Installationshöhe zwischen 1,8 m und 2,2 m (Unterseite der Inneneinheit oder Unterseite der Kanalöffnungen). Bei **VRV Xpress** ist es möglich, kundenspezifische Rohrleitungslängen, Installationshöhen über 2,2 m und kundenspezifische Inneneinheiten hinzuzufügen, was zu geringeren Mindestanforderungen an die Raumfläche führen kann.
- Wenn die zulässige Leistungsklasse pro Abzweiganschluss größer als 140 ist, verwenden Sie die Einheit SV1A oder kombinieren Sie zwei Anschlüsse wenn SV4~8A benutzt wird. Weitere Informationen und Informationen zur Installation der SV-Einheit finden Sie in der Installations- und Betriebsanleitung, die mit der SV-Einheit geliefert worden ist.
- Wenn mehrere Inneneinheiten am selben Abzweig-Rohranschluss angeschlossen sind, muss die Summe der angeschlossenen Inneneinheit-Leistungsklassen gleich oder kleiner sein als der in der Tabelle angegebene Wert.
- Sind Inneneinheiten, die am selben Abzweig-Rohranschluss angeschlossen sind, auf verschiedene Räume verteilt, muss die Fläche des kleinsten Raums in Betracht gezogen werden.
- Die abgeleiteten Werte sind abzurunden.

Schritt 3 – Die gesamte Kapazität der Inneneinheiten, die an einen Abzweig-Rohranschluss angeschlossen sind (oder einem Paar von Abzweig-Rohranschlüssen im Falle von FXMA200/250), **MUSS** gleich oder kleiner sein als die aus der Tabelle abgeleitete Kapazitätsgrenze.

Falls das NICHT der Fall ist, dann ändern Sie die Installation und vollziehen Sie erneut die oben beschriebenen Schritte.

Mögliche Änderungen:

- Die Fläche des kleinsten Raumes vergrößern (mit installierter Inneneinheit / klimatisiert), der am selben Abzweig-Rohranschluss angeschlossen ist.
- Die Leistung der Inneneinheiten reduzieren, die am selben Abzweig-Rohranschluss angeschlossen sind, damit sie gleich dem Grenzwert ist oder darunter liegt.
- Kapazität der Inneneinheiten aufteilen auf zwei separate Abzweig-Rohranschlüsse.
- Das System fein abstimmen mit detaillierteren Berechnungen in **VRV Xpress**.

Beispiel

VRV System, das 3 Räume versorgt via 1 SV-Einheit. Raum 1 (20 m²) wird versorgt durch 1 Inneneinheit (32 Klasse) angeschlossen an Anschluss **A**. Raum 2 (42 m²) wird versorgt durch 2 Inneneinheiten (2x50 Klasse) angeschlossen an Anschluss **B** (keine Erweiterung und keine Neubemessung der Flüssigkeitsleitung vorgenommen). Raum 3 (150 m²) wird versorgt durch eine Inneneinheit (200 Klasse), angeschlossen an die Anschlüsse **C** und **D**.

13 Besondere Erfordernisse bei R32-Einheiten

Anschluss **A** ist mit einer in Raum 1a installierten Inneneinheit verbunden, die einen anderen Raum (Raum 1b) versorgt als den, in dem die installiert ist. Die kleinste Raumgröße muss berücksichtigt werden: 20 m². Benutzen Sie die Tabelle unter **Schritt 2**, um die maximale Leistungsklassen-Grenze der Inneneinheit zu finden: 140. Die ausgewählte Inneneinheit ist 32 → **OK**.

Anschluss **B** dient nur zur Versorgung von Raum 2: Benutzen Sie die Tabelle unter **Schritt 2**, um die maximale Leistungsklassengrenze der Summe der Inneneinheiten zu finden. 42 m² wird abgerundet auf 40 m²: 200. Die Summe der beiden Inneneinheiten ist genau 100 → **OK**.

Die Anschlüsse **C** und **D** sind kombiniert und sind als 1 Abzweigrohr zu betrachten. Sie dienen nur zur Versorgung von Raum 3: Benutzen Sie die Tabelle unter **Schritt 2**, um die maximale Leistungsklassen-Grenze der Inneneinheit zu finden: 250. Die ausgewählte Inneneinheit ist 200 → **OK**.

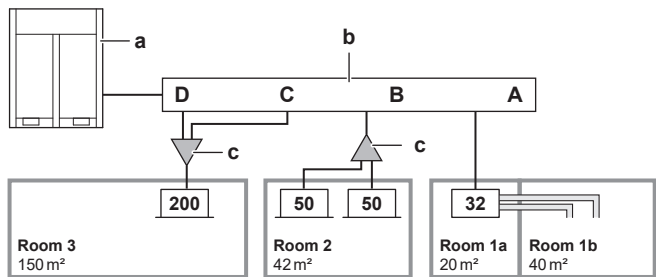

- A~D** Abzweig-Rohranschluss A~D
- a** Außeneinheit
- b** SV-Einheit
- c** Abzweigsatz innen (Refnet)
- Room** Raum
- 32/50/200** Inneneinheit-Leistung

13.4.5 Überblick: Ablaufdiagramm

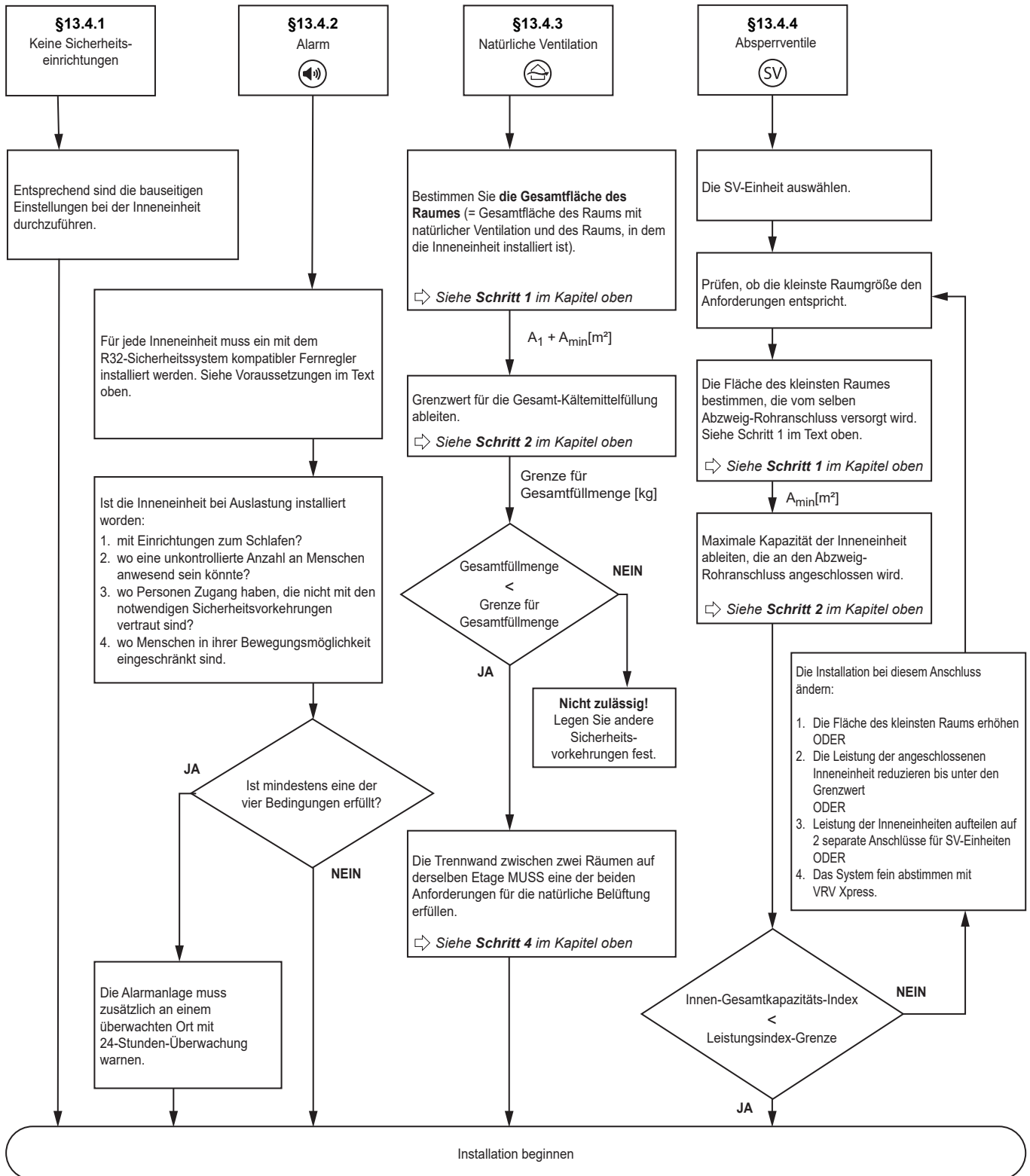

Hinweis: Das Ablaufdiagramm gibt einen Überblick. Für ein klares Verständnis und detaillierte Erklärungen sollten Sie immer den vollständigen Text in diesem Handbuch lesen.

14 Installation der Einheit

13.5 Kombinationen von Sicherheitseinrichtungen

Es ist möglich, Inneneinheiten bei verschiedenen Sicherheitsvorkehrungen (keine Sicherheitsvorkehrung, Alarm und/oder natürliche Ventilation, Alarm und Absperrventile) in demselben VRV 5-System zu kombinieren.

Beispiel

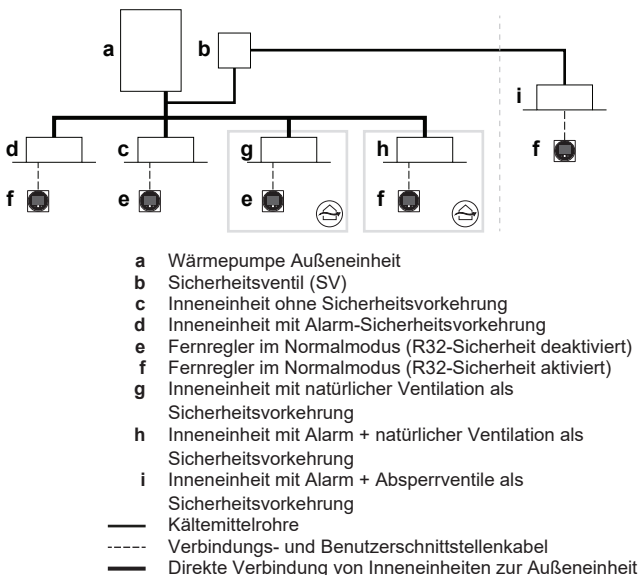

14 Installation der Einheit



WARNUNG

Die Installation MUSS den Anforderungen entsprechen, die für R32-Geräte und -Anlagen gelten. Weitere Informationen dazu siehe unter ["13 Besondere Erfordernisse bei R32-Einheiten"](#) [p 20].

14.1 Den Ort der Installation vorbereiten



WARNUNG

Das Gerät muss in einem Raum gelagert werden, in dem es keine kontinuierlich vorhandene Entzündungsquelle gibt (Beispiel: offene Flammen, ein mit Gas betriebenes Haushaltsgerät oder ein mit elektrisches Heizgerät).



WARNUNG

Die Einheit muss wie folgt gelagert werden:

- Die Lagerung muss so sein, dass mechanische Beschädigungen ausgeschlossen sind.
- Es muss in einem gut belüfteten Raum gelagert werden, in dem es keine kontinuierlich vorhandene Entzündungsquelle gibt (Beispiel: offene Flammen, ein mit Gas betriebenes Haushaltsgerät oder ein mit elektrisches Heizgerät).
- In einem Raum, dessen Abmessungen in ["13 Besondere Erfordernisse bei R32-Einheiten"](#) [p 20] angegeben sind.

14.1.1 Anforderungen an den Installationsort des Außengeräts

Beachten Sie die Hinweise bezüglich der Abstände. Siehe Kapitel "Technische Daten".



INFORMATION

Bei professioneller Installation und Wartung erfüllt das Gerät die Anforderungen für einen Einsatz in Gewerbe und Lichtindustrie.



INFORMATION

Der Schalldruckpegel liegt unter 70 dBA.



VORSICHT

Das Gerät sollte NICHT für die Öffentlichkeit zugänglich sein; installieren Sie es in einem gesicherten Bereich, wo nicht leicht darauf zugegriffen werden kann.

Diese Anlage, sowohl die Innen- als auch die Außeneinheit, eignet sich für die Installation in geschäftlichen und gewerblichen Umgebungen.



VORSICHT

Dieses Gerät ist NICHT für den Gebrauch in Wohnbereichen vorgesehen und bietet NICHT die Gewähr, dass an solchen Orten der Radio- und Fernsehempfang angemessen geschützt ist.



HINWEIS

Wenn das Gerät näher als 30 m an einem Wohnbereich installiert wird, MUSS der professionelle Installateur vor der Installation prüfen, wie die EMC-Situation ist (EMC - Electromagnetic Compatibility).



HINWEIS

Für die Installation und Wartung ist eine Fachkraft mit einschlägiger EMC-Erfahrung erforderlich, der die in der Betriebsanleitung definierten EMC-Minderungsmaßnahmen durchführt.

14.1.2 Zusätzliche Anforderungen an den Installationsort des Außengeräts in kalten Klimazonen



HINWEIS

Wird die Einheit bei niedriger Außentemperatur und hoher Luftfeuchtigkeit betrieben, dann überzeugen Sie sich, dass Vorkehrungen getroffen worden sind, dass durch entsprechende Mittel die Abflusslöcher der Einheit frei gehalten werden.

Bei Heizen:

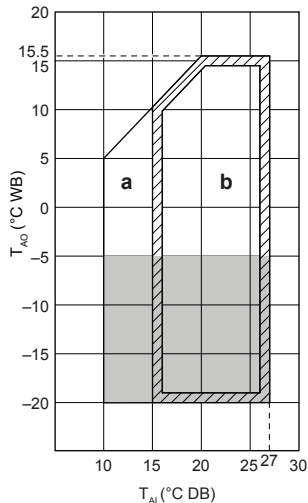

a Bereich bei Aufheizbetrieb

b Betriebsbereich

T_{Ai} Umgebungstemperatur innen

T_{Ao} Umgebungstemperatur draußen

■ Wird in einem Gebiet mit hoher Luftfeuchtigkeit (>90%) die Einheit 5 Tage lang betrieben, empfiehlt Daikin, das optionale Heizband-Kit zu installieren (EKBP012TA oder EKBP020TA), um die Abflusslöcher frei zu halten.

14.2 Einheit öffnen

14.2.1 So öffnen Sie die Außeneinheit



GEFAHR: STROMSCHLAGGEFAHR



GEFAHR: GEFAHR DURCH VERBRENNEN ODER VERBRÜHEN

5~12 HP

14~20 HP

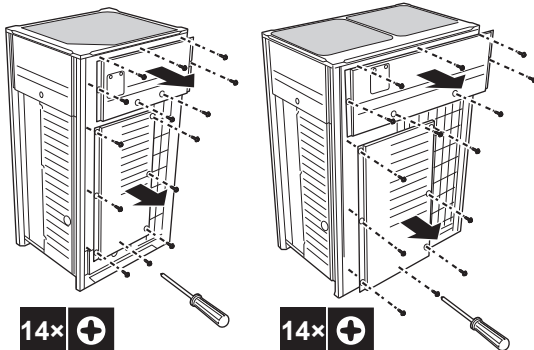

Nach Öffnen der Frontblenden kann auf den Schaltkasten zugegriffen werden. Siehe "14.2.2 So öffnen Sie den Schaltkasten der Außeneinheit" [p. 31].

Für Wartungszwecke muss auf die Drucktasten auf der Hauptplatine zugegriffen werden können. Für den Zugriff auf diese Drucktasten ist es nicht erforderlich, die Abdeckung des Schaltkastens zu öffnen. Siehe "18.1.3 Auf die Elemente der bauseitigen Einstellungen zugreifen" [p. 51].

14.2.2 So öffnen Sie den Schaltkasten der Außeneinheit



HINWEIS

Beim Öffnen des Schaltkastens NICHT zu viel Kraft anwenden. Durch übermäßige Anwendung von Kraft kann die Abdeckung deformiert werden, so dass Wasser eindringen und zu Fehlfunktionen führen könnte.

5~12 HP

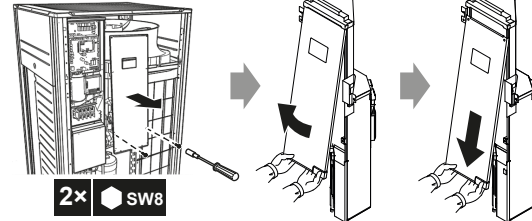

14~20 HP

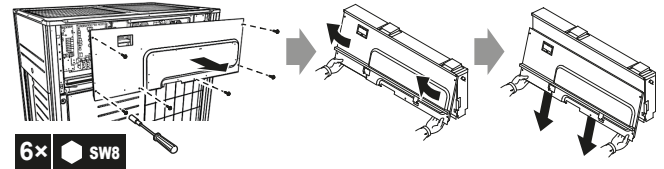

HINWEIS

Beim Schließen des Schaltkastens darauf achten, dass das Dichtungsmaterial unten auf der Rückseite der Abdeckung NICHT gegen die Innenseite gequetscht oder gekrümmt (siehe Abbildung unten) wird.

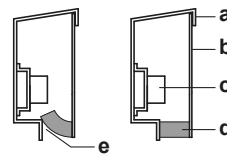

- a Deckel des Schaltkastens
- b Vorderseite
- c Klemmleiste für Stromversorgung
- d Dichtungsmaterial
- e Feuchtigkeit und Schmutz könnten eindringen
- ✗ NICHT zulässig
- ✓ Zulässig

14.3 Montieren des Außengeräts

14.3.1 Voraussetzungen für die Installation

Überzeugen Sie sich davon, dass die Einheit waagrecht auf einem ausreichend starken Untergrund installiert wird, um Erschütterungen und Lärm zu verhindern.



HINWEIS

- Falls die Einheit höher installiert werden muss, verwenden Sie KEIN Gestell, auf dem nur die Ecken aufliegen.
- FüÙe unter der Einheit müssen mindestens 100 mm breit sein.

15 Rohrinstallation

HINWEIS

Die Höhe des Fundaments muss mindestens 150 mm ab Boden sein. In Gebieten mit starkem Schneefall sollte eine Höhe gemäß der im Durchschnitt zu erwartenden Schneehöhe gewählt werden, je nach Installationsort und den dort herrschenden Bedingungen.

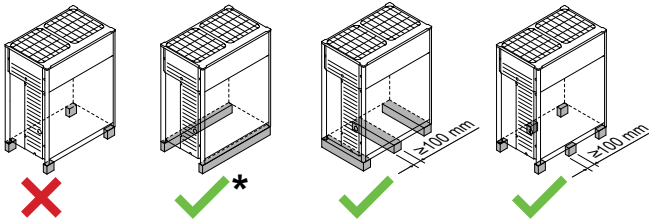

✗ NICHT zulässig
 ✓ Erlaubt (* = bevorzugte Installation)

- Die bevorzugte Installation muss auf einem festen, länglichen Sockel (Stahlrahmen oder Beton) erfolgen. Das Fundament muss größer als die schraffierte Fläche sein.

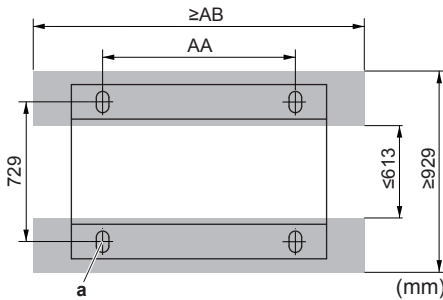

■ Fundament Minimum
 a Verankerungspunkt (4x)

HP	AA	AB
5~12	766	992
14~20	1076	1302

- Befestigen Sie die Einheit mit vier Fundamentschrauben vom Typ M12 am zugeordneten Platz. Es empfiehlt sich, die Fundamentschrauben nur so weit einzuschrauben, dass sie noch 20 mm über die Fundamentoberfläche herausstehen.

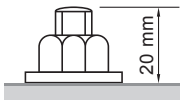

HINWEIS

- Bauen Sie um das Fundament herum einen Kanal, der das Abwasser von der Einheit ableitet. Wenn bei Heizbetrieb die Außentemperaturen unter dem Gefrierpunkt liegen, wird das Abwasser der Außeneinheit gefrieren. Wenn dem Abfluss des Wassers zu wenig Aufmerksamkeit geschenkt wird, kann der Bereich um die Einheit herum sehr glatt werden.
- Bei der Installation in einer korrosionsfördernden Umgebung eine Mutter mit Kunststoffdichtung (a) benutzen, um zu verhindern, dass die Mutter festrostet.

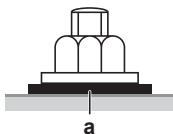

14.3.2 So installieren Sie das Außengerät

- Transportieren Sie die Einheit mit einem Kran oder einem Gabelstapler und platzieren Sie sie passend auf dem Installationsgerüst.
- Die Einheit auf dem Installationsgerüst befestigen.
- Falls per Kran transportiert, die Schlingen entfernen.

15 Rohrinstallation

VORSICHT

Beachten Sie die "2 Besondere Sicherheitshinweise für Installateure" [▶ 5], damit gewährleistet ist, dass diese Installation allen Sicherheitsvorschriften entspricht.

15.1 Kältemittelleitungen vorbereiten

15.1.1 Anforderungen an Kältemittel-Rohrleitungen

HINWEIS

Die Rohre und andere unter Druck stehende Teile müssen für Kältemittel geeignet sein. Für das Kältemittel sind mit Phosphorsäure deoxidierte, übergangslos verbundene Kupferrohre zu verwenden.

INFORMATION

Durch die Einheit RXYA/RMYA wird der Druck im bauseitig installierten Leitungssystem auf 37,3 bar begrenzt. Innerhalb der Außeneinheit beträgt der Auslegungsdruck 40 bar.

- Fremdmaterialien innerhalb von Rohrleitungen (einschließlich Öle aus der Herstellung) müssen ≤ 30 mg/10 m sein.

15.1.2 Anforderungen an das Material von Kältemittel-Rohrleitungen

- Rohrmaterial:** Es sind mit Phosphorsäure deoxidierte, übergangslos verbundene Kupferrohre zu verwenden
- Bördelanschlüsse:** Verwenden Sie ausschließlich weichgeglühtes Material.
- Rohrleitungs-Härtegrad und -stärke:**

Außendurchmesser (Ø)	Temper-Grad	Stärke (t) ^(a)	
6,4 mm (1/4")	Weichgeglüht (O)	$\geq 0,80$ mm	
9,5 mm (3/8")			
12,7 mm (1/2")			
15,9 mm (5/8")	Weichgeglüht (O)	$\geq 0,99$ mm	
19,1 mm (3/4")	Halbhart (1/2H)	$\geq 0,80$ mm	
22,2 mm (7/8")			
28,6 mm (1 1/8")	Halbhart (1/2H)	$\geq 0,99$ mm	

^(a) Je nach den geltenden gesetzlichen Vorschriften und dem maximalen Betriebsdruck der Einheit (siehe "PS High" auf dem Typenschild der Einheit) ist möglicherweise eine größere Rohrstärke erforderlich.

15.1.3 Die Rohrstärke auswählen

Bestimmen Sie die richtige Stärke anhand der folgenden Tabellen und der Referenz-Abbildung (nur um Anhaltspunkte zu geben).

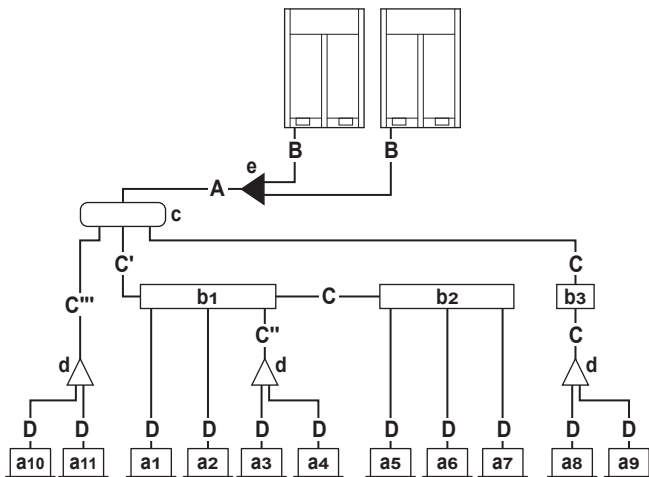

- a1~a11 VRV DX Inneneinheiten
- b1~b3 SV Einheiten
- c Erster Abzweigsatz innen (Sammelrohr)
- d Abzweigsatz innen (Refnet)
- e Mehrfach-Verbindungssatz für außen
- A~D Rohrleitungen

A, B: Rohrleitung zwischen Außeneinheit und (erstem) Kältemittel-Abzweigsatz

Wählen Sie aus der nachfolgenden Tabelle gemäß der Gesamt-Leistungsart der Außeneinheit. Rohr A ist im Falle eines Mehrfachanschlusses die Summe der vorgeschalteten Außeneinheiten. Wenn es keinen ersten Abzweigsatz innen (c) gibt, wird Rohr A an die erste SV-Einheit oder VRV DX-Inneneinheit angeschlossen.

HP Klasse	Rohr-Außendurchmesser [mm]	
	Gasleitung	Flüssigkeitsleitung
5~10	19,1	9,5
12~14	22,2	12,7
16~20	28,6	

C: Rohrleitung zwischen Kältemittel-Abzweigsatz und SV-Einheiten ODER zwischen zwei Kältemittel-Abzweigsätzen ODER zwischen zwei SV-Einheiten

Treffen Sie aus der nachfolgenden Tabelle die passende Auswahl, indem Sie die Gesamt-Leistungsart der nachgeordneten Inneneinheiten zu Grunde legen. Die Stärke der Anschlussrohrleitung darf nicht größer sein als die der Kältemittel-Rohrleitung, die anhand der Gesamtsystem-Modellbezeichnung gewählt ist.

Beispiel

- Downstream-Leistung bei C' = [Leistungsindex von Einheit a1] + [Einheit a2] + [Einheit a3] + [Einheit a4] + [Einheit a5] + [Einheit a6] + [Einheit a7]
- Downstream-Leistung bei C'' [Leistungsindex von Einheit a3]+[Einheit a4]
- Downstream-Leistung bei C''' = [Leistungsindex von Einheit a10]+[Einheit a11]

Inneneinheit-Leistungsindex	Rohr-Außendurchmesser [mm]	
	Gasleitung	Flüssigkeitsleitung
<150	15,9	9,5
150≤x<290	19,1	
290≤x<392	22,2	12,7
392≤x<620	28,6	
620≤x≤650		15,9

D: Rohrleitungen zwischen Kältemittel-Abzweigsatz oder SV Einheit und Inneneinheit

Die Rohrstärke für den direkten Anschluss an der Inneneinheit muss übereinstimmen mit der Stärke des Anschlusses der Inneneinheit (sofern es sich bei der Inneneinheit um die VRV DX Inneneinheit handelt).

Inneneinheit-Leistungsindex	Rohr-Außendurchmesser [mm]	
	Gasleitung	Flüssigkeitsleitung
10~32	9,5	6,4
40~80	12,7	
100~140	15,9	9,5
200~250	19,1	

Bemaßung der Rohre taxieren

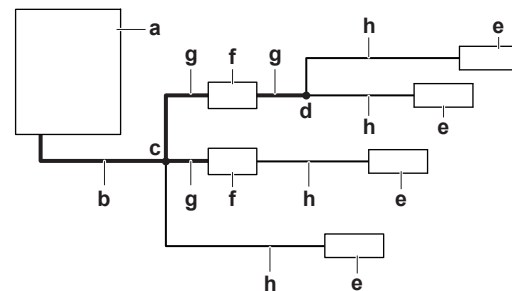

- a Außeneinheit
- b Hauptrohre (vergrößern, wenn die äquivalente Länge >90 m ist)
- c Erster Kältemittel-Abzweigsatz
- d Letzter Kältemittel-Abzweigsatz
- e Inneneinheit
- f SV-Einheit
- g Rohrleitungen zwischen erstem und letztem Kältemittelabzweigsatz (möglicherweise ist eine Neutaxierung erforderlich, siehe Referenzhandbuch für Installateure und Benutzer der Außeneinheit)
- h Rohrleitung zwischen letztem Kältemittel-Abzweigsatz und Inneneinheit

Falls eine Taxierung der Bemaßung der Rohre erforderlich ist, orientieren Sie sich an der Tabelle unten:

Neutaxierung – Rohr-Außendurchmesser [mm]		
HP Klasse	Gasleitung	Flüssigkeitsleitung
5	—	9,5 → 12,7
8~10	19,1 → 22,2	
12~14	22,2 → 28,6	12,7 → 15,9
16~20	—	

- Sollten keine Rohrleitungen in der erforderlichen Größe (Maßeinheit Zoll) zur Verfügung stehen, können auch Leitungen mit anderen Durchmessern (Maßeinheit Millimeter) verwendet werden. Dabei muss Folgendes berücksichtigt werden:
 - Wählen Sie eine Rohrstärke, die der benötigten Stärke am nächsten kommt.
 - Um von Leitungen in Zoll zu Leitungen in mm zu wechseln, verwenden Sie die entsprechenden Adapter (bauseitig zu liefern).
 - Die zusätzliche Kältemittel-Kalkulation muss angepasst werden, so wie es in "16.3 Die zusätzliche Kältemittelmenge bestimmen" [▶ 41] angegeben ist.
- Die Rohrstärke richtet sich nach den Regeln für die Verlegung vor Ort, die durch den Installationsbedarf bestimmt werden. Weitere Einzelheiten zur erforderlichen Rohrstärke für Ihre Installation finden Sie in den technischen Daten und in der Referenz für Benutzer und für Installateure.

15 Rohrinstallation

15.1.4 Kältemittel-Abzweigsätze auswählen

Refnet-Abzweige Kältemittel

Verrohrungsbeispiel siehe "15.1.3 Die Rohrstärke auswählen" [p 32].

- Wenn Sie am ersten Abzweig - gezählt ab Außeneinheit-Seite - Refnet-Anschlüsse verwenden, treffen Sie aus der folgenden Tabelle die passende Auswahl, indem Sie die Leistung der Außeneinheit zu Grunde legen (Beispiel: Refnet-Anschluss c).

HP Klasse	Kältemittel-Abzweigsatz
8+10	KHRQ22M29T9 (Zoll)
	KHRQM22M29T (mm)
12~20	KHRA22M65T (Zoll)
	KHRAM22M65T (mm)

- In Bezug auf Refnet-Anschlussstücke - mit Ausnahme der ersten Abzweigung - ist das geeignete Abzweigsatz-Modell zu wählen, basierend auf dem Gesamtleistungsindex aller Inneneinheiten, die nach dem Kältemittel-Abzweig angeschlossen sind.

Inneneinheit-Leistungsindex	Kältemittel-Abzweigsatz
<200	KHRQ22M20TA (Zoll)
	KHRQM22M20T (mm)
200≤x<290	KHRQ22M29T9 (Zoll)
	KHRQM22M29T (mm)
290≤x≤650	KHRA22M65T (Zoll)
	KHRAM22M65T (mm)

- Was Refnet-Verteiler betrifft: Treffen Sie aus der folgenden Tabelle die passende Auswahl, indem Sie die Gesamtleistung aller Inneneinheiten zu Grunde legen, die unterhalb des Refnet-Verteilers angeschlossen werden.

Inneneinheit-Leistungsindex	Kältemittel-Abzweigsatz
<290	KHRQ22M29H (Zoll)
	KHRQM22M29H9 (mm)
290≤x≤650	KHRA22M65H (Zoll)
	KHRAM22M65H (mm)

i INFORMATION

An einen Verteiler können maximal 8 Abzweige angeschlossen werden.

- So wählen Sie einen Mehrfach-Rohrverbindungssatz für die Außeneinheit. Wählen Sie aus folgender Tabelle gemäß der Anzahl der Außeneinheiten.

Anzahl der Außeneinheiten	Modellbezeichnung
2	BHFA22P1007 (Zoll)
	BHFAM22P1007 (mm)

Bei Mehrfach-Kombinationen für Modelle RXYA8~12 + RYMA5 gibt es ein zusätzliches Ausgleichsrohr (zusätzlich zu den herkömmlichen Gas- und Flüssigkeits-Leitungen).

In der unten stehenden Tabelle sind die Ausgleichsrohranschlüsse für die verschiedenen Module angegeben.

RXYA8~12 + RYMA5	Druckausgleichsrohr Ø (mm)
5~12	19,1

Es gibt niemals eine Verbindung des Druckausgleichsrohres mit den Inneneinheiten.

Beispiel: Mehrfachkombinationen RXYA8 + RXYA12

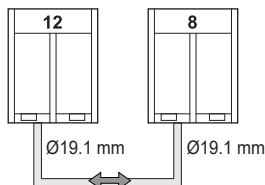

Nur das Druckausgleichsrohr wird gezeigt

15.1.5 Beschränkungen bei der Installation

Die Abbildung und die Tabelle unten zeigen die Beschränkungen bei der Installation.

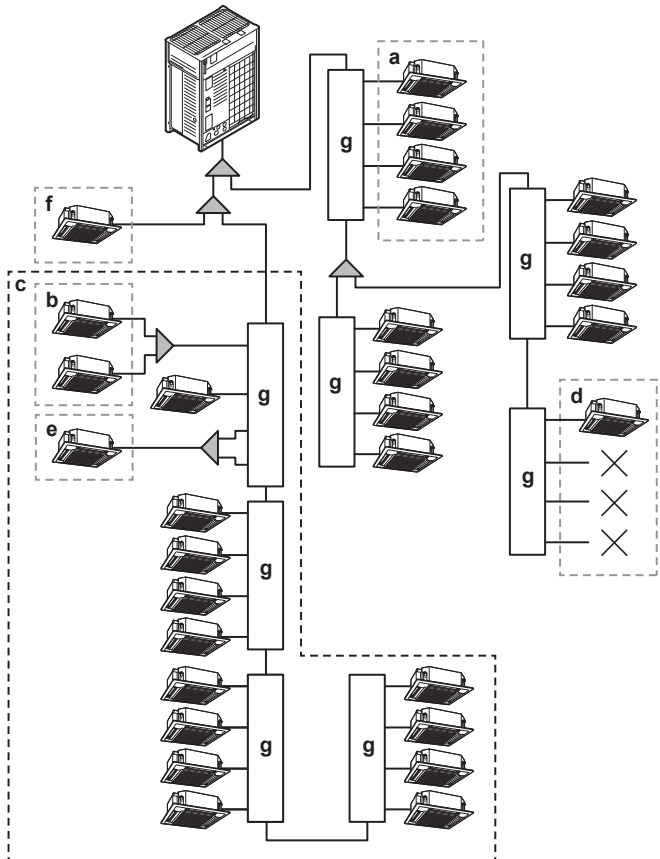

- a, b Siehe unten aufgeführte Tabelle.
- c Höchstgrenze von 16 nachgeschalteten Anschlüssen von SV-Einheiten im Kältemitteldurchfluss. Ungenutzte Anschlüsse müssen ebenfalls gezählt werden. Z. B. 16 Anschlüsse=SV8A+SV4A+SV4A.
- d Mindestens eine Inneneinheit muss an eine SV-Einheit (SV6A und SV8A angeschlossen sein: Immer von einem der ersten vier Anschlüsse beginnen).
- e Wenn die Kapazität der Inneneinheit über 140 liegt, sind zwei Anschlüsse zu kombinieren, es sei denn, dass SV1A benutzt wird. Siehe untenstehende Tabelle.
- f Direkter Anschluss an die Außeneinheit. Weitere Informationen dazu siehe unter "15 Rohrinstallation" [p 32].
- g SV-Einheit

Beschreibung	Modell			
	SV1	SV4	SV6	SV8
Maximale Anzahl an anschließbaren Inneneinheiten pro SV Einheit (a)	5	20	30	40
Maximale Anzahl an anschließbaren Inneneinheiten pro SV Einheit Abzweig (b)	5			
Maximaler Leistungsindex von anschließbaren Inneneinheiten pro SV Einheit (a)	250	400	600	650
Maximaler Kapazitäts-Index anschließbarer Inneneinheiten pro Abzweig (b)	250	140		

15 Rohrinstallation

Absperrventil öffnen

- 1 Die Staubkappe entfernen.
- 2 In das Absperrventil einen Sechskantschlüssel einführen.
- 3 Das Absperrventil VOLLSTÄNDIG nach links drehen und dann so weit festziehen, bis der richtige Wert des Anzugsdrehmoments erreicht ist (siehe "Anzugsdrehmomente" ▶ 36]).

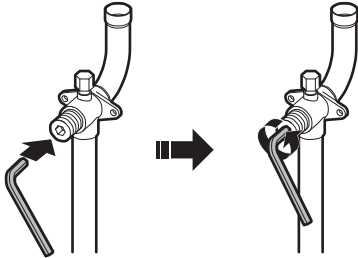

! HINWEIS

Absperrventile müssen gemäß den Anzugsdrehmomentwerten geöffnet werden, die in diesem Handbuch angegeben sind. Das Ventil zum Öffnen "eine Vierteldrehung zurück" drehen, ist nicht erlaubt.

- 4 Die Staubkappe installieren.

Ergebnis: Jetzt ist das Ventil geöffnet.

! HINWEIS

Die Staubkappe wieder anbringen, um die Alterung des O-Rings und damit die Gefahr einer Leckage zu verhindern.

Absperrventil schließen

- 1 Die Absperrventil-Abdeckung abnehmen.
- 2 Einen Sechskantschlüssel in das Absperrventil einführen und dann das Absperrventil im Uhrzeigersinn drehen.

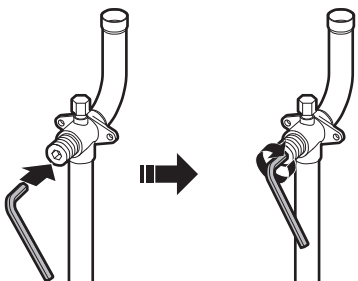

- 3 Sobald ein Weiterdrehen nicht mehr möglich ist, halten Sie an.
- 4 Die Absperrventil-Abdeckung installieren.

Ergebnis: Jetzt ist das Ventil geschlossen.

Handhabung des Service-Stutzens

- Da es sich beim Service-Stutzen um ein Schrader-Ventil handelt, muss ein Einfüllschlauch mit Zungenspatel benutzt werden.
- Nach Benutzung des Service-Stutzens die Abdeckung des Service-Stutzens wieder sicher aufsetzen. Die Drehmomente für das Festschrauben sind in der Tabelle unten angegeben.
- Überprüfen Sie nach dem Anbringen der Abdeckung des Service-Stutzens, ob Kältemittel austritt.

Anzugsdrehmomente

Größe des Absperrventils [mm]	Anzugsdrehmoment [N·m] ^(a)		
	Ventilkörper	Sechskantschlüssel	Service-Stutzen
Ø9,5	5~7	4 mm	10,7~14,7
Ø12,7	8~10		
Ø15,9	14~16	6 mm	
Ø19,1	19~21	8 mm	
Ø25,4			

^(a) Bei Öffnen oder Schließen.

15.2.2 Kältemittelleitung verlegen

Die Installation der Kältemittelleitungen kann vorne oder an der Seite erfolgen (unter Verwendung der Durchbruchöffnung unten), wie in nachfolgender Abbildung zu sehen ist.

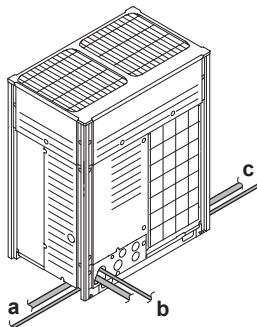

- a Anschluss auf der linken Seite
- b Anschluss vorne
- c Anschluss auf der rechten Seite

Hinweis: Bei Anschluss an der Seite ist die Durchbruchöffnung auf der Bodenplatte zu entfernen - siehe unten:

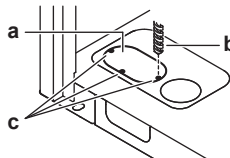

- a Große Durchbruchöffnung
- b Bohrung
- c Punkte zum Bohren

! HINWEIS

Sicherheitsvorkehrungen bei der Schaffung von Durchbruchöffnungen:

- Achten Sie darauf, das Gehäuse nicht zu beschädigen.
- Nachdem Sie die Durchbruchöffnungen hergestellt haben, empfehlen wir Ihnen, die Kanten und Bereiche um die Kanten mithilfe von Rostschutzfarbe zu behandeln, um Rostbildung zu verhindern.
- Wenn Sie die elektrischen Leitungen durch die Durchbruchöffnungen führen, wickeln Sie Schutzklebeband um die Leitungen, damit sie nicht beschädigt werden.

15.2.3 Gegen Kontaminierung schützen

Die Einführungsöffnungen, durch welche Rohrleitungen oder Kabel geführt sind, müssen mit Dichtungsmaterial (bauseitig zu liefern) verschlossen werden. Sonst ist die Leistung der Anlage herabgesetzt, und kleine Tiere könnten das Gerät als Unterschlupf nehmen.

15.2.4 Abgeklemmte Rohrleitung entfernen



WARNUNG

Gas, das in dem vom Absperrventil abgeschlossenen Bereich verbleibt, kann aus der abgeklemmten Rohrleitung entweichen.

Die Instruktionen in Bezug auf den unten beschriebenen Vorgang sind genau zu befolgen, weil sonst Sach- oder Personenschäden eintreten können, die je nach den Umständen schwerwiegend sein können.

Zum Entfernen der abgeklemmten Rohrleitung ist wie folgt vorzugehen:

- 1 Vergewissern Sie sich, dass die Absperrventile vollständig geschlossen sind.



- 2 Die Vakuumpumpe / Einheit zur Wiederverwertung über ein Sammelrohr am Service-Stutzen aller Absperrventile anschließen.

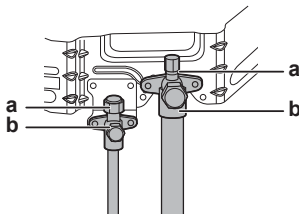

a Service-Stutzen
b Absperrventil

- 3 Lassen Sie das Gas und Öl aus der abgeklemmten Rohrleitung ab und fangen Sie es auf, um es der Wiederverwertung zuzuführen.



VORSICHT

Gas NICHT in die Atmosphäre ablassen!

- 4 Nachdem das Gas und Öl vollständig aus der abgeklemmten Rohrleitung abgelassen ist, den Einfüllschlauch abnehmen und die Service-Stutzen wieder schließen.
- 5 Den unteren Teil der Gas-, Flüssigkeits- und Absperrventil-Ausgleichsleitungen entlang der schwarzen Linie abschneiden. Ein geeignetes Werkzeug verwenden (z. B. einen Rohrschneider).

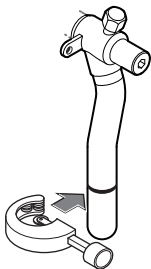

WARNUNG



Die abgeklemmte Rohrleitung NIEMALS durch Löten entfernen.

Gas, das in dem vom Absperrventil abgeschlossenen Bereich verbleibt, kann aus der abgeklemmten Rohrleitung entweichen.

- 6 Warten Sie, bis alles Öl abgetropft ist, bevor Sie mit dem Anschließen bauseitiger Rohrleitungen fortfahren, falls die Wiedergewinnung nicht vollständig war.

15.2.5 So schließen Sie Kältemittelrohre an die Außeneinheit an



HINWEIS

- Achten Sie darauf, die mitgelieferten Zusatzrohre zu verwenden, wenn Sie bauseitige Rohrleitungsarbeiten ausführen.
- Achten Sie darauf, dass die bauseitig installierten Rohrleitungen nicht andere Rohre oder die Blende unten oder an der Seite berühren. Insbesondere beim Anschluss unten und seitlich muss darauf geachtet werden, die Rohrleitung angemessen zu isolieren, um so den Kontakt mit dem Gehäuse zu verhindern.

Schließen Sie die Absperrventile am bauseitigen Rohrsystem an, indem Sie dazu die Zusatzrohre verwenden, die zusammen mit der Einheit geliefert wurden.

Für die Anschlüsse an Abzweigsätzen ist der Installateur verantwortlich (bauseitige Rohrinstallation).

15.2.6 So schließen Sie den Mehrfach-Anschlussleitungssatz an



HINWEIS

Unsachgemäße Installation kann zu einer Fehlfunktion der Außeneinheit führen.

- Installieren Sie die Verbindungsstücke horizontal, so dass der am Anschluss befestigte Warnhinweis-Aufkleber (a) oben liegt.
- Die Verbindung darf maximal um 7,5° geneigt sein (siehe Ansicht A).
- Installieren Sie die Verbindung nicht vertikal (siehe Ansicht B).

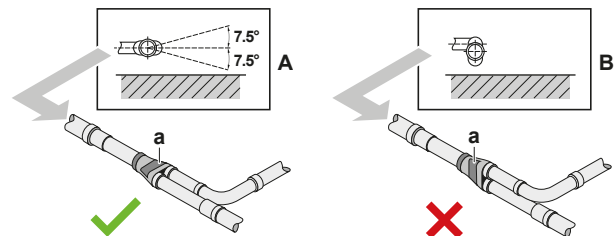

a Warnhinweis Aufkleber
✗ NICHT zulässig
✔ Zulässig

- Achten Sie darauf, dass die am Anschluss angeschlossene Rohrleitung über mehr als 500 mm völlig gerade verläuft. Nur wenn eine bauseitige Rohrleitung, die auf mehr als 120 mm Länge gerade verläuft, angeschlossen wird, kann ein gerader verlaufender Abschnitt mit mehr als 500 mm Länge sichergestellt werden.

15 Rohrinstallation

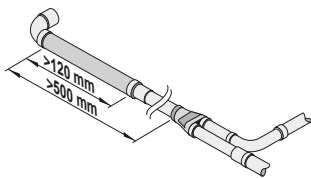

15.2.7 Den Kältemittel-Abzweigbausatz anschließen

Beachten Sie bei der Installation des Kältemittel-Abzweigbausatzes die dem Satz beiliegende Installationsanleitung.

- Montieren Sie die Refnet-Verbindung so, dass sie entweder horizontal oder vertikal abzweigt.
- Montieren Sie die Refnet Verbindung so, dass sie horizontal abzweigt.

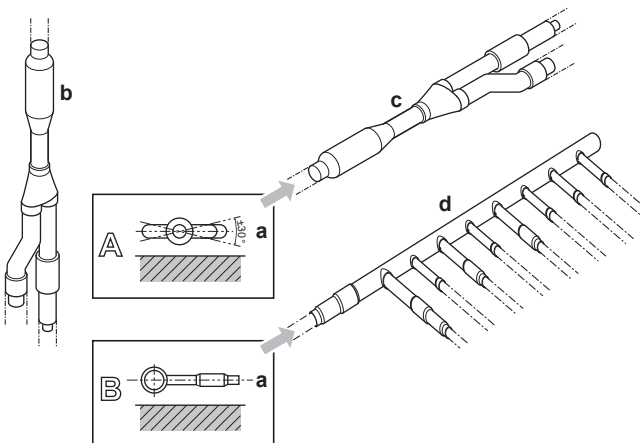

- a Horizontale Fläche
- b Refnet-Anschlussstück vertikal montiert
- c Refnet-Anschlussstück horizontal montiert
- d Verteiler

15.3 Kältemittelleitungen überprüfen

15.3.1 Überprüfung der Kältemittelleitungen

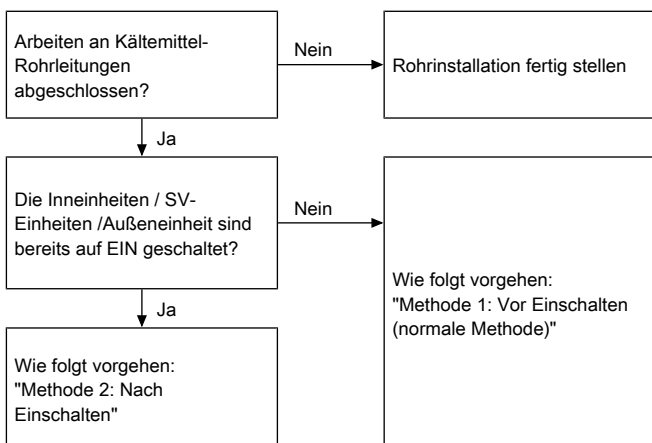

Vor Einschalten der Einheiten (Außeneinheit, SV-Einheit oder Inneneinheit) muss die Installation der Kältemittel-Rohrleitungen unbedingt abgeschlossen sein. Nach Einschalten der Einheiten werden die Expansionsventile initialisiert. Das bedeutet, dass die Ventile geschlossen werden.

! HINWEIS

Wenn bauseitige Expansionsventile geschlossen sind, ist es unmöglich, bei SV-Einheiten und bei Inneneinheiten Dichtheitsprüfung und Vakuumtrocknung durchzuführen.

Methode 1: Vor Einschalten

Wenn das System bis jetzt noch nicht eingeschaltet worden ist, sind keine besonderen Maßnahmen zu ergreifen, um die Dichtheitsprüfung und die Vakuumtrocknung durchzuführen.

Methode 2: Nach Einschalten

Wenn das System bereits eingeschaltet worden ist, die Einstellung [2-21] aktivieren: (siehe "18.1.4 Zugriff auf Modus 1 oder 2" ▶ 51)). Durch diese Einstellung werden die bauseitigen Expansionsventile geöffnet, so dass für das Kältemittel auf jeden Fall ein Fließpfad geöffnet ist und es möglich ist, die Dichtheitsprüfung und die Vakuumtrocknung durchzuführen.



GEFAHR: STROMSCHLAGGEFAHR



HINWEIS

Vergewissern Sie sich, dass alle Inneneinheiten und SV-Einheiten, die an die Außeneinheit angeschlossen sind, eingeschaltet sind.



HINWEIS

Warten Sie, die Einstellung [2-21] durchzuführen, bis die Außeneinheit die Initialisierung abgeschlossen hat.

Dichtheitsprüfung und Vakuumtrocknung

Überprüfen der Kältemittelleitungen beinhaltet:

- Kältemittel-Rohrleitungen auf Dichtheit prüfen.
- Vakuumtrocknung durchführen, um Feuchtigkeit, Luft oder Stickstoff aus Kältemittel-Rohrleitungen zu entfernen.

Falls sich in der Kältemittel-Rohrleitung Nässe gebildet haben könnte (z. B. weil Wasser ins Rohr eingetreten ist), führen Sie erst die unten beschriebene Vakuumtrocknung durch, bis keine Feuchtigkeit mehr vorhanden ist.

Alle Rohre im Inneren der Einheit sind bereits werksseitig auf Leckagen geprüft worden.

Nur bauseitig installierte Kältemittel-Rohrleitungen müssen geprüft werden. Vor Durchführung der Dichtheitsprüfung oder Vakuumtrocknung sicherstellen, dass alle Absperrventile bei der Außeneinheit fest geschlossen sind.



HINWEIS

Vor Durchführung der Dichtheitsprüfung und Vakuumtrocknung sicherstellen, dass alle (bauseitig gelieferten) Rohrventile OFFEN sind (nicht die Absperrventile der Außeneinheit!).

Weitere Informationen über den Status von Ventilen siehe "15.3.3 Kältemittelleitungen überprüfen: Setup" ▶ 39].

15.3.2 Kältemittelleitungen überprüfen: Allgemeine Leitlinien

Schließen Sie die Vakuumpumpe über ein Sammelrohr an die Service-Stutzen aller Absperrventile an, um mehr Wirkung zu entfalten (siehe "15.3.3 Kältemittelleitungen überprüfen: Setup" ▶ 39]).



HINWEIS

Verwenden Sie eine 2-stufige Vakuumpumpe mit Rückschlagventil oder Magnetventil, die einen Unterdruck von bis zu -100,7 kPa (-1,007 bar) erzeugen kann.



HINWEIS

Achten Sie darauf, dass das Pumpenöl nicht in umgekehrter Richtung in das System fließt, wenn die Pumpe gerade nicht läuft.



HINWEIS

Luft NICHT durch Kältemittel beseitigen. Verwenden Sie stattdessen eine Unterdruckpumpe.

15.3.3 Kältemittelleitungen überprüfen: Setup

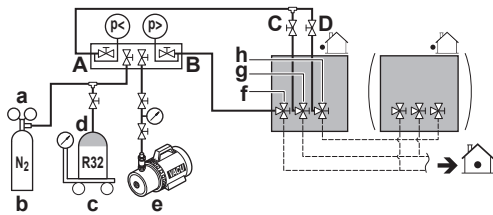

- a Druckminderventil
- b Stickstoff
- c Waage
- d Tank für Kältemittel R32 (Siphonsystem)
- e Vakuumpumpe
- f Absperrventil Flüssigkeitsleitung
- g Absperrventil Gasleitung
- h Absperrventil Ausgleichsleitung (bei Setup mit mehreren Außeneinheiten)
- A Ventil A
- B Ventil B
- C Ventil C
- D Ventil D

Ventil	Status
Ventil A	Öffnen
Ventil B	Öffnen
Ventil C	Öffnen
Ventil D	Öffnen
Absperrventil Flüssigkeitsleitung	Schließen
Absperrventil Gasleitung	Schließen
Absperrventil Ausgleichsleitung	Schließen



HINWEIS

Auch alle Inneneinheiten und die Anschlüsse zu den Inneneinheiten müssen auf Dichtheit geprüft werden. Bauseitige (bauseitig gelieferte) Rohrventile, soweit vorhanden, geöffnet halten.

Weiterer Einzelheiten dazu siehe die Installationsanleitung zur Inneneinheit. Dichtheitsprüfung und Vakuumtrocknung müssen durchgeführt werden, bevor die Einheit an die Stromversorgung angeschlossen wird. Falls das nicht möglich ist, siehe das weiter oben in diesem Kapitel gezeigte Ablaufdiagramm (siehe "15.3.1 Überprüfung der Kältemittelleitungen" [p. 38]).

15.3.4 Dichtheitsprüfung durchführen

Die Dichtheitsprüfung muss der Spezifikation EN378-2 entsprechen.

Vakuum-Dichtheitsprüfung

- Im System der Flüssigkeits- und Gasleitungen ein Vakuum herstellen, indem es für mehr als 2 Stunden auf einen Relativdruck von -100,7 kPa (-1,007 bar) gebracht wird.
- Schalten Sie dann die Vakuumpumpe aus und prüfen Sie, ob der Druck mindestens 1 Minute lang nicht ansteigt.
- Sollte der Druck ansteigen, kann das System entweder Feuchtigkeit enthalten (siehe Vakuumtrocknung unten) oder Lecks aufweisen.

Dichtheitsprüfung durch Druck

- Heben Sie das Vakuum auf, indem Sie Stickstoff hinein leiten, bis ein Manometerdruck von mindestens 0,2 MPa (2 bar) entsteht. Auf keinen Fall darf der Manometerdruck höher gestellt werden als der maximale Betriebsdruck der Einheit in der Rohrleitung, d. h. 3,73 MPa (37,3 bar).
- Eine Dichtheitsprüfung vornehmen, indem auf alle Rohrleitungsanschlüsse eine Blasen-Testlösung aufgetragen wird.
- Das gesamte Stickstoffgas ablassen.



HINWEIS

Benutzen Sie STETS den empfohlenen Blasenbildungs-Test, den Sie bei Ihrem Großhändler erhalten können.

Verwenden Sie KEIN Seifenwasser:

- Seifenwasser kann dazu führen, dass Komponenten wie Überwurfmutter oder Absperrventilkappen zerspringen.
- Denn Seifenwasser kann Salz enthalten, das Feuchtigkeit aufnimmt, die gefriert, wenn das Rohr kalt wird.
- Seifenwasser enthält Ammoniak, das bei Bördelverbindungen zu Korrosion führen kann (bei den Berührungspunkten der Überwurfmutter aus Messing mit dem Kupfer).

15.3.5 Vakuumtrocknung durchführen

Um das System von Nässe und Feuchtigkeit zu befreien, gehen Sie wie folgt vor:

- Im System für maximal 2 Stunden ein Vakuum von -100,7 kPa (-1,007 bar) (5 Torr) herstellen.
- Dann die Vakuumpumpe ausschalten und prüfen, ob der Zielunterdruck für mindestens 1 Stunde erhalten bleibt.
- Sollte es nicht möglich sein, innerhalb von 2 Stunden den Unterdruck herzustellen oder ihn für 1 Stunde zu halten, ist wahrscheinlich zu viel Feuchtigkeit im System. In diesem Fall heben Sie das Vakuum auf und pressen Stickstoff ins System, bis ein Manometerdruck von 0,05 MPa (0,5 bar) erreicht ist. Dann die Schritte 1 bis 3 so oft wiederholen, bis alle Feuchtigkeit beseitigt worden ist.

15.3.6 Kältemittelleitungen isolieren

Nach Durchführung der Dichtheitsprüfung und der Vakuumtrocknung müssen die Leitungen isoliert werden. Dabei sind folgende Punkte zu beachten:

- Achten Sie darauf, dass die Anschlussleitungen und die Kältemittel-Abzweigsätze vollständig isoliert werden.
- Achten Sie darauf, Flüssigkeits- und Gasleitungen zu isolieren (bei allen Einheiten).
- Verwenden Sie Polyethylenschaum, der auf der Flüssigkeitsleitungsseite bis zu einer Temperatur von 70°C und auf der Gasleitungsseite bis zu 120°C hitzebeständig ist.
- Je nach Installationsumgebung die Isolierung der Kältemittelleitungen gegebenenfalls verstärken.

Umgebungstemperatur	Luftfeuchtigkeit	Mindeststärke
≤30°C	75% bis 80% RH	15 mm
>30°C	≥80% RH	20 mm

Zwischen Außeneinheit und Inneneinheit

- Kältemittel-Rohrleitung und Kabel wie folgt isolieren und befestigen:

16 Kältemittel einfüllen

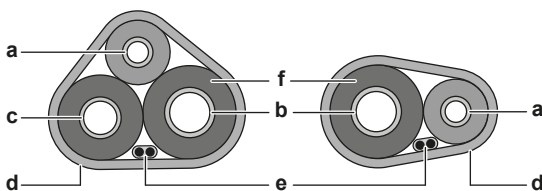

- a Flüssigkeitsleitung
- b Gasleitung
- c Ausgleichsrohr
- d Zielband
- e Verbindungskabel (F1/F2)
- f Isolierung

- 2 Die Wartungsblende anbringen.

Innerhalb der Außeneinheit

Zum Isolieren der Kältemittelleitungen ist wie folgt vorzugehen:

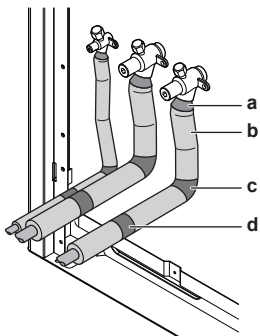

- a Dichtmittel
- b Isolierung
- c Vinyl-Klebeband bei Krümmungen
- d Vinyl-Klebeband gegen scharfe Kanten

- 1 Die Flüssigkeits- und Gasleitungen und Ausgleichsrohre isolieren.
- 2 Dazu die Krümmungen mit Wärmeisoliermaterial umwickeln und dann mit Vinyl-Klebeband (c, siehe oben).
- 3 Darauf achten, dass die bauseitigen Rohrleitungen keine Verdichterteile berühren.
- 4 Die Enden der Isolierungen abdichten (mit Dichtmittel usw.) (b, siehe oben).
- 5 Die bauseitigen Rohrleitungen mit Vinyl-Klebeband umwickeln (d, siehe oben), um sie gegen scharfe Kanten zu schützen.
- 6 Falls die Außeneinheit oberhalb der Inneneinheit installiert ist, die Absperrventile mit Dichtungsmaterial bedecken, damit sich dort kein Kondenswasser bilden und in die Inneneinheit tropfen kann.



HINWEIS

An jeder frei liegenden Rohrleitung könnte Feuchtigkeit kondensieren.

- 7 Die Wartungsblende und die Blende des Rohrleitungseingangs wieder anbringen.
- 8 Alle Zwischenräume abdichten, damit kein Schnee und keine Kleintiere ins System gelangen können.



WARNUNG

Treffen Sie geeignete Maßnahmen, um zu verhindern, dass das Gerät von Kleinlebewesen als Unterschlupf verwendet wird. Kleinlebewesen, die in Kontakt mit elektrischen Teilen kommen, können Funktionsstörungen, Rauchbildung oder Feuer verursachen.

15.3.7 Auf Leckagen prüfen nach Einfüllen von Kältemittel

Nachdem Kältemittel ins Systems gefüllt worden ist, muss eine zusätzliche Dichtheitsprüfung durchgeführt werden. Siehe "16.9 Verbindungsstücke von Kältemittelrohren auf Leckagen prüfen nach Einfüllen von Kältemittel" [▶ 45].

16 Kältemittel einfüllen

16.1 Sicherheitsvorkehrungen beim Einfüllen von Kältemittel



WARNUNG

- Verwenden Sie nur Kältemittel des Typs R32. Andere Substanzen können zu Explosion und Unfällen führen.
- R32 hält fluorierte Treibhausgase. Sein Erderwärmungspotenzial (GWP = global warming potential) hat den Wert 675. Setzen Sie diese Gase NICHT in die Atmosphäre frei.
- Verwenden Sie IMMER Schutzhandschuhe und eine Schutzbrille, wenn Sie Kältemittel einfüllen.



HINWEIS

Wenn die Stromzufuhr einiger Einheiten abgeschaltet ist, kann der Befüllvorgang nicht korrekt beendet werden.



HINWEIS

Schalten Sie im Fall eines Systems mit mehreren Außeneinheiten die Stromzufuhr aller Außeneinheiten ein.



HINWEIS

Mindestens 6 Stunden vor Aufnahme des Betriebs den Strom auf EIN schalten, damit die Kurbelgehäuseheizung aktiv wird und den Verdichter schützt.



HINWEIS

Wenn nach Einschalten von Innen- und Außeneinheiten der Betrieb innerhalb von 12 Minuten aufgenommen wird, geht der Verdichter erst dann in Betrieb, wenn die Kommunikation zwischen Außeneinheit(en) und Inneneinheiten hergestellt ist und normal funktioniert.



HINWEIS

Vergewissern Sie sich, dass alle angeschlossenen Inneneinheiten erkannt werden (siehe [1-10] in "18.1.7 Modus 1: Überwachungseinstellungen" [▶ 52]).



HINWEIS

Bevor Sie einen Befüllvorgang beginnen, prüfen Sie, dass die 7-Segment-Anzeige der A1P-Platine der Außeneinheit normal anzeigt (siehe "18.1.4 Zugriff auf Modus 1 oder 2" [▶ 51]). Wird ein Fehlercode angezeigt, siehe "22.1 Fehler beseitigen auf Grundlage von Fehlercodes" [▶ 60].



HINWEIS

Schließen Sie die Frontblende, bevor der Vorgang zum Befüllen ausgeführt wird. Ist die Frontblende nicht geschlossen, kann die Einheit nicht korrekt ermittelt, ob sie ordnungsgemäß arbeitet oder nicht.



HINWEIS

Wenn bei Wartungsarbeiten das System (Außeneinheit +SV-Einheit + bauseitiges Rohrsystem + Inneneinheiten) keinerlei Kältemittel mehr enthält (z. B. nach einer Kältemittel-Rückgewinnung), muss die Einheit mit der ursprünglichen Kältemittelmenge (siehe Typenschild der Einheit) und der bestimmten zusätzlichen Kältemittelmittelmenge befüllt werden.



HINWEIS

- Bei Befüllen darauf achten, dass nicht unterschiedliche Kältemittel ins System und in die Befüllungsgerätschaften gelangen.
- Füllschläuche oder Füllleitungen sollten so kurz wie möglich sein, damit sich möglichst wenig Kältemittel darin befinden kann.
- Zylinder müssen gemäß den Instruktionen in geeigneter Position sein.
- Achten Sie darauf, dass das Kühlsystem geerdet worden ist, bevor das System mit Kältemittel befüllt wird. Siehe "17 Elektroinstallation" [▶ 45].
- Nach Beenden des Füllvorgangs das Etikett anbringen.
- Es ist unbedingt darauf zu achten, dass das Kühlsystem nicht überfüllt wird.



HINWEIS

Vor Befüllen des Systems muss dieses einem Drucktest mit dem geeigneten Entlüftungsgas unterzogen werden. Nachdem das System mit Kältemittel befüllt worden ist und vor Inbetriebnahme, muss das System einer Dichtheitsprüfung unterzogen werden. Bevor Sie die Anlage verlassen, muss noch eine Nachfolge-Dichtheitsprüfung durchgeführt werden.

16.2 Kältemittel einfüllen

Nach Durchführung der Vakuumtrocknung und Dichtheitsprüfung kann begonnen werden, zusätzliches Kältemittel einzufüllen.

Um den Kältemittel-Befüllvorgang zu beschleunigen, wird bei größeren Systemen empfohlen, erst über die Flüssigkeitsleitung eine Vor-Befüllung mit einem Teil des Kältemittels vorzunehmen und dann mit der eigentlichen Befüllung fortzufahren. In der nachfolgenden Beschreibung des Verfahrens ist dieser Schritt berücksichtigt (siehe "16.5 Kältemittel einfüllen" [▶ 43]). Dieser Schritt kann ausgelassen werden, aber die Befüllung dauert dann länger.

Ein Ablaufdiagramm gibt Ihnen einen Überblick über Möglichkeiten und Maßnahmen, die auszuführen sind (siehe "16.4 Kältemittel einfüllen: Ablaufdiagramm" [▶ 43]).

16.3 Die zusätzliche Kältemittelmenge bestimmen



WARNUNG

Der maximale Innen-Kapazitäts-Index, der an eine SV-Einheit angeschlossen werden kann, wird bestimmt auf Basis der kleinsten über diesen Anschluss versorgten Raumes.

Falls das System das tiefste Untergeschoss eines Gebäudes versorgt, gib es eine extra Begrenzung für die maximal zulässige Kältemittel-Gesamtmenge. Die maximal Gesamtmenge an Kältemittel wird bestimmt auf Basis der Fläche des kleinsten Raumes im tiefsten Untergeschoss.

Um die maximal zulässige Gesamt-Kältemittelmenge zu bestimmen, siehe "13 Besondere Erfordernisse bei R32-Einheiten" [▶ 20].



INFORMATION

Für die endgültige Anpassung der Befüllung im Testlabor wenden Sie sich bitte an Ihren Händler vor Ort.



INFORMATION

Notieren Sie die Kältemittelmenge, die hier berechnet wurde, auf dem zusätzlichen Aufkleber für die Kältemittel-Füllmenge, damit Sie sich später daran orientieren können. Siehe "16.8 Etikett für fluoridierte Treibhausgase anbringen" [▶ 45].



HINWEIS

Die gesamte Kältemittelfüllmenge des Systems muss weniger als 79.8 kg betragen. Das bedeutet Folgendes: Falls die berechnete gesamte Kältemittelfüllung gleich 79.8 kg oder darüber ist, müssen Sie das aus mehreren Außeneinheiten bestehende System in kleinere unabhängige Systeme unterteilen, so dass jedes System weniger als 79.8 kg Kältemittelfüllung enthält. Hinsichtlich werksseitiger Befüllung siehe die Angaben auf dem Typenschild der Einheit.



HINWEIS

Die gesamte Kältemittelfüllmenge des Systems MUSS immer weniger als 79.8 kg betragen.

Formel:

$$R = [(X_1 \times \text{Ø19,1}) \times 0,23 + (X_2 \times \text{Ø15,9}) \times 0,16 + (X_3 \times \text{Ø12,7}) \times 0,10 + (X_4 \times \text{Ø9,5}) \times 0,053 + (X_5 \times \text{Ø6,4}) \times 0,020] + (A + B + C)$$

R Zusätzlich einzufüllende Menge an Kältemittel [kg] (auf 1 Stelle hinter dem Komma abgerundet)

X_{1..5} Gesamtlänge [m] bei Stärke der Flüssigkeitsleitung von Øa

A~C Parameter A~C (siehe unten)



INFORMATION

- Bei einem System mit mehreren Außeneinheiten die Summe der Ladefaktoren der einzelnen Außeneinheiten addieren.
- Werden mehr als eine SV-Einheit benutzt, die Summe der Ladefaktoren der einzelnen SV-Einheiten addieren.

- **Parameter A:** Wenn gesamte Inneneinheit-Leistungs-Anschlussverhältnis (CR)>100%, dann füllen Sie pro Außeneinheit noch 0,5 kg Kältemittel hinzu.
- **Parameter B:** Ladefaktoren der Außeneinheit

Modell	Parameter B
RYMA5	0 kg
RXYA8~12	
RXYA14	1,2 kg

16 Kältemittel einfüllen

Modell	Parameter B
RXYA16	1,3 kg
RXYA18	4,3 kg
RXYA20	

- **Parameter C:** Ladefaktoren von einzelner SV-Einheit

Modell	Parameter C
SV1A	0,4 kg
SV4A	0,5 kg
SV6A	0,7 kg
SV8A	0,9 kg

Rohrstärke metrisch. Sind die Abmessungen der Rohre metrisch angegeben, ersetzen Sie die Gewichtungsfaktoren in der Formel durch die in der folgenden Tabelle:

Rohrstärke in Zoll (Inch)		Rohrstärke metrisch	
Rohrleitungen	Gewichtsfaktor	Rohrleitungen	Gewichtsfaktor
Ø6,4 mm	0,020	Ø6 mm	0,016
Ø9,5 mm	0,053	Ø10 mm	0,058
Ø12,7 mm	0,10	Ø12 mm	0,088
Ø15,9 mm	0,16	Ø15 mm	0,14
		Ø16 mm	0,16
Ø19,1 mm	0,23	Ø19 mm	0,22

16.4 Kältemittel einfüllen: Ablaufdiagramm

Weitere Informationen dazu siehe unter "16.5 Kältemittel einfüllen" ▶ 43].

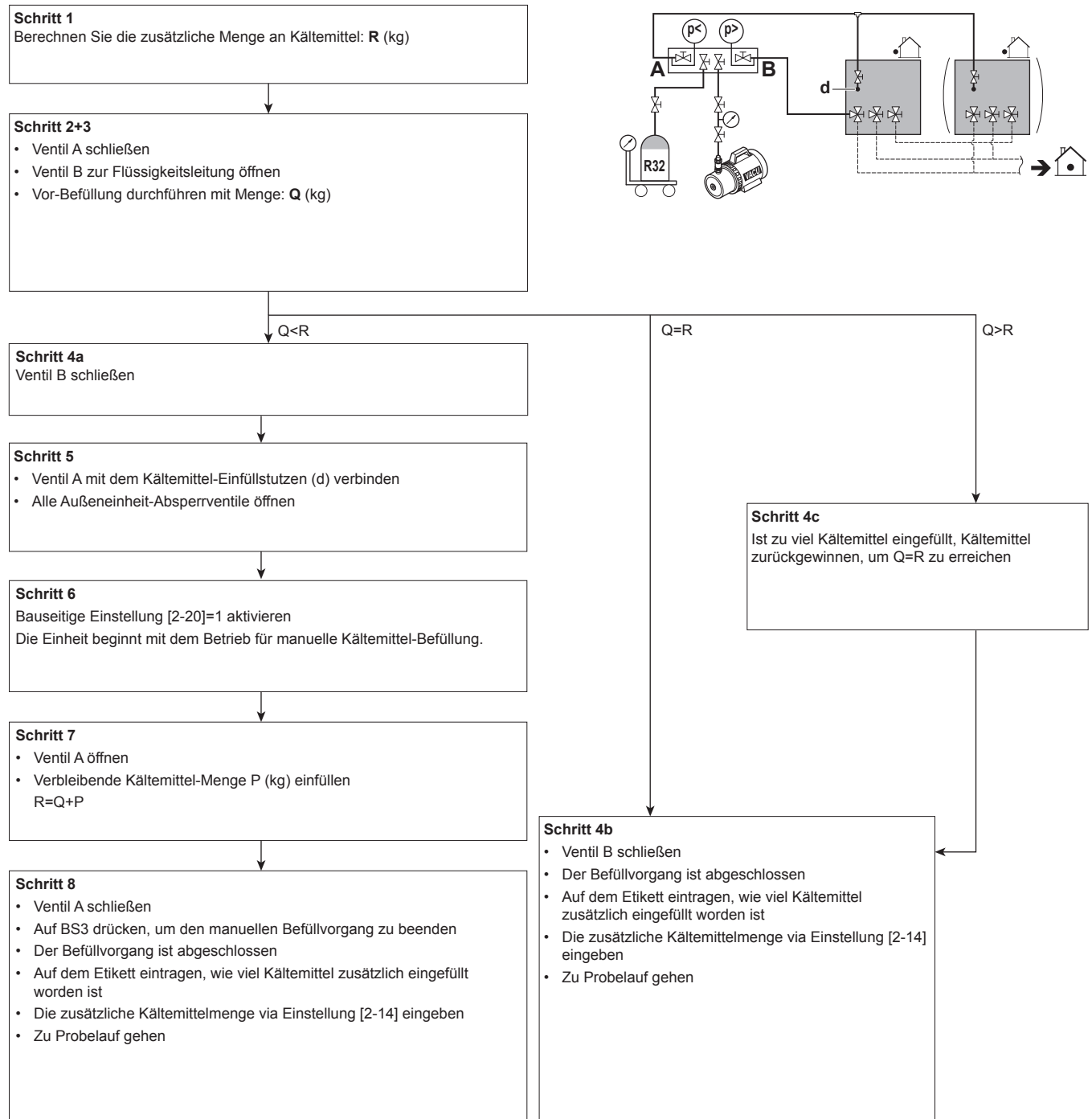

16.5 Kältemittel einfüllen

Um den Kältemittel-Befüllvorgang zu beschleunigen, wird bei größeren Systemen empfohlen, erst über die Flüssigkeitsleitung eine Vor-Befüllung mit einem Teil des Kältemittels vorzunehmen und dann mit der manuellen Befüllung fortzufahren. Dieser Schritt kann ausgelassen werden, aber die Befüllung dauert dann länger.

Vor-Befüllung mit Kältemittel

- 1 Berechnen Sie die Menge an Kältemittel, die hinzugefügt werden muss. Benutzen Sie dazu die Formel in "16.3 Die zusätzliche Kältemittelmenge bestimmen" ▶ 41].

Hinweis: Die ersten 10 kg zusätzlichen Kältemittels können vor-gefüllt werden, ohne dass die Außeneinheit in Betrieb ist.

Hinweis: Vor-Befüllung kann durchgeführt werden, ohne dass der Verdichter in Betrieb ist.

Voraussetzung: Sicherstellen, dass alle Außeneinheit-Absperrventile sowie Verteilerventil A geschlossen sind. Den Verteiler von den Gasleitungen trennen.

- 2 Schließen Sie das Verteilerventil B am Service-Stutzen des Flüssigkeits-Absperrventils an.
- 3 Die Vor-Befüllung mit Kältemittel vornehmen, bis die festgelegte zusätzliche Menge eingefüllt ist oder bis eine weitere Vor-Befüllung nicht mehr möglich ist.

16 Kältemittel einfüllen

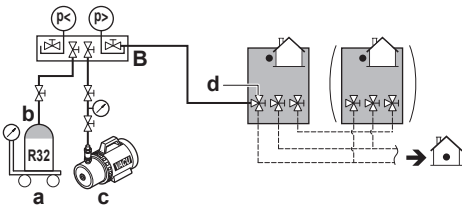

- a Waage
- b Tank für Kältemittel R32 (Siphonsystem)
- c Vakuumpumpe
- d Absperrventil Flüssigkeitsleitung
- B Ventil B

4 Eine der folgenden Maßnahme ergreifen:

	Wenn	Dann
a	Die bestimmte Menge an zusätzlich einzufüllendem Kältemittel ist noch nicht erreicht	Schließen Sie Ventil B und trennen Sie den Verteiler von der Flüssigkeitsleitung. Fahren Sie fort, indem Sie den Instruktionen unten in "Kältemittel einfüllen" folgen.
b	Die festgelegte zusätzliche Kältemittelmenge ist erreicht	Schließen Sie Ventil B und trennen Sie den Verteiler von der Flüssigkeitsleitung. Die unten angegebenen Instruktionen zu "Kältemittel einfüllen" sind nicht zu befolgen.
c	Es ist zu viel Kältemittel eingefüllt worden	Gewinnen Sie Kältemittel zurück. Den Verteiler von der Flüssigkeitsleitung trennen. Die unten angegebenen Instruktionen zu "Kältemittel einfüllen" sind nicht zu befolgen.

Kältemittel einfüllen

Die verbliebene zusätzlich einzufüllende Kältemittelmenge kann eingefüllt werden, indem durch den Modus zur manuellen zusätzlichen Kältemittel-Befüllung die Außeneinheit in Betrieb geht.

5 Wie gezeigt anschließen. Darauf achten, dass Ventil A geschlossen ist. Alle Außeneinheit-Absperrventile öffnen.

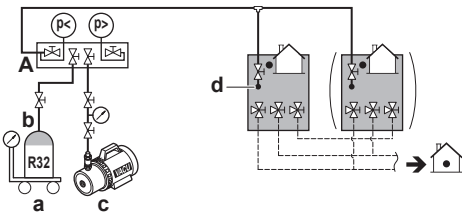

- a Waage
- b Tank für Kältemittel R32 (Siphonsystem)
- c Vakuumpumpe
- d Einfüllstutzen für Kältemittel
- A Ventil A



INFORMATION

Bei einem System mit mehreren Außeneinheiten ist es nicht erforderlich, den Kältemittelbehälter an alle Einfüllstutzen anzuschließen.

Die Kältemittel wird mit ± 1 kg pro Minute eingefüllt.

Wenn Sie bei einem System mit mehreren Außeneinheiten den Auffüllvorgang beschleunigen wollen, schließen Sie die Kältemittelbehälter an jede einzelne der Einheiten an, um sie zu befüllen.



HINWEIS

Die Kältemittel-Einfüllöffnung wird innerhalb der Einheit an die Leitung angeschlossen. Das Rohrsystem innerhalb der Einheit wurde bereits werksseitig mit Kältemittel befüllt. Passen Sie deshalb auf, wenn Sie den Kältemittel-Einfüllschlauch anschließen.

Voraussetzung: Schalten Sie die Stromzufuhr bei den Außen- und Inneneinheiten ein.

6 Aktivieren Sie die Einstellung [2-20] und starten Sie den Vorgang zum manuellen Befüllen mit zusätzlichem Kältemittel. Weitere Informationen dazu siehe "[18.1.8 Modus 2: bauseitige Einstellungen](#)" [▶ 53].

Ergebnis: Die Einheit nimmt den Betrieb auf.

7 Ventil A öffnen, Befüllung mit Kältemittel durchführen, bis die festgelegte Menge an zusätzlichem Kältemittel erreicht ist, dann das Ventil A schließen.

8 Ventil A schließen und BS3 drücken, um den Modus für manuelles Befüllen mit zusätzlichem Kältemittel zu beenden.



INFORMATION

Der Betrieb zum manuellen Befüllen mit Kältemittel wird automatisch nach 30 Minuten beendet. Falls der Befüllvorgang nicht nach 30 Minuten abgeschlossen sein sollte, führen Sie das Verfahren zur zusätzlichen Kältemittelbefüllung erneut aus.



INFORMATION

Nach Einfüllung des Kältemittels:

- Notieren Sie die hinzugefügte Menge auf dem mitgelieferten Etikett für die Kältemittelfüllung. Befestigen Sie dann das Etikett auf der Rückseite der Frontblende.
- Die zusätzliche Kältemittelmenge ins System einfüllen via Einstellung [2-14].
- Führen Sie einen Probelauf durch - siehe dazu "[19 Inbetriebnahme](#)" [▶ 55].



HINWEIS

Denken Sie daran, die Absperrventile nach dem (Vor-)Befüllen / Befüllen mit Kältemittel zu öffnen.

Der Betrieb bei geschlossenen Absperrventilen führt zu Beschädigungen beim Verdichter.



HINWEIS

Vergessen Sie nicht, den Deckel der Kältemittel-Einfüllöffnung zu schließen, nachdem Sie Kältemittel eingefüllt haben. Der Anzugsdrehmoment für den Deckel beträgt 11,5 bis 13,9 N•m.

16.6 Fehlercodes bei Einfüllen von Kältemittel

Bei Anzeige eines Fehlercodes sofort Ventil A schließen. Quittieren Sie den Fehlercode und ergreifen Sie die entsprechende Maßnahme; siehe "[22.1 Fehler beseitigen auf Grundlage von Fehlercodes](#)" [▶ 60].

16.7 Kontrollen nach Einfüllen von Kältemittel

- Sind alle Sperrventile offen?
- Haben Sie die Kältemittelmenge, die hinzugefügt wurde, auf dem Aufkleber für die Kältemittel-Füllmenge notiert?



HINWEIS

Denken Sie daran, die Absperrventile nach dem (Vor-)Befüllen / Befüllen mit Kältemittel zu öffnen.

Der Betrieb bei geschlossenen Absperrventilen führt zu Beschädigungen beim Verdichter.

16.8 Etikett für fluorierte Treibhausgase anbringen

1 Füllen Sie den Aufkleber wie folgt aus:

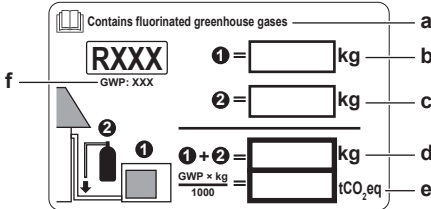

- a Wenn mit der Einheit ein mehrsprachiger Aufkleber mit dem Hinweis auf fluorierte Treibhausgase mitgeliefert worden ist (siehe Zubehör), das Etikett in der entsprechende Sprache abziehen und dieses oben auf a aufkleben.
- b Werksseitige Kältemittelfüllung: siehe Typenschild der Einheit
- c Zusätzliche eingefüllte Kältemittelmenge
- d Menge der gesamten Kältemittelfüllung
- e **Menge der Treibhausgase** der Kältemittel-Gesamtfüllmenge, angegeben als Tonnen CO₂-Äquivalent.
- f GWP = Global Warming Potential (Erderwärmungspotenzial)



HINWEIS

Die Gesetze zu **Treibhausgasen** erfordern, dass die Kältemittel-Füllmenge der Einheit sowohl in Gewicht als auch in CO₂-Äquivalent angegeben wird.

Formel zur Berechnung der Menge des CO₂-Äquivalents in Tonnen: GWP-Wert des Kältemittels × Gesamtkältemittelfüllung [in kg] / 1000

Benutzen Sie den auf dem Etikett zur Kältemittelfüllung angegebenen GWP-Wert.

2 Befestigen Sie den Aufkleber an der Innenseite der Außeneinheit in der Nähe der Gas- und Flüssigkeits-Absperrventile.

16.9 Verbindungsstücke von Kältemittelpipen auf Leckagen prüfen nach Einfüllen von Kältemittel

Dichtheitsprüfung von vor Ort hergestellten Kältemittelverbindungen in Innenräumen

1 Verwenden Sie ein Dichtheits-Prüfverfahren mit einer Mindestempfindlichkeit von 5 g Kältemittel/Jahr. Prüfen Sie die Dichtheit mit einem Druck von mindestens dem 0,25-fachen des maximalen Betriebsdrucks (siehe "PS High" auf dem Typenschild des Geräts).

Falls eine-Leckage erkannt wird

- 1 Das Kältemittel zurückgewinnen und die Verbindungsstelle(n) reparieren. Dann den Test wiederholen.
- 2 Die Dichtheitsprüfungen durchführen, siehe "15.3.4 Dichtheitsprüfung durchführen" ▶ 39].
- 3 Kältemittel einfüllen.
- 4 Nach dem Einfüllen auf Kältemittel-Leckagen prüfen (siehe oben).

17 Elektroinstallation



VORSICHT

Beachten Sie die "2 Besondere Sicherheitshinweise für Installateure" ▶ 5], damit gewährleistet ist, dass diese Installation allen Sicherheitsvorschriften entspricht.

17.1 Über die elektrische Konformität

Die Anlage entspricht der Norm:

- **EN/IEC 61000-3-11**, vorausgesetzt, die System-Impedanz Z_{sys} ist kleiner oder gleich der von Z_{max} bei der Schnittstelle von Benutzer-Anschluss und dem öffentlichen System.
 - EN/IEC 61000-3-11 = Festlegung gemäß europäischer/internationaler technischer Norm für die Grenzen von Spannungsänderungen, Spannungsschwankungen und flickerverursachenden Schwankungen durch Anlagen mit ≤75 A Nennstrom, angeschlossen an öffentliche Niederspannungssysteme.
 - Es liegt in der Verantwortung des Installateurs oder des Anlagen-Benutzers - gegebenenfalls nach Konsultation des Netzbetreibers - Folgendes sicherzustellen: Die Anlage wird NUR angeschlossen an ein Einspeisungssystem mit einer System-Impedanz Z_{sys} kleiner oder gleich Z_{max}.
- **EN/IEC 61000-3-12**, vorausgesetzt, die Kurzschlussleistung S_{sc} ist größer oder gleich dem Minimalwert von S_{sc} bei der Schnittstelle von Benutzer-Anschluss und dem öffentlichen System.
 - EN/IEC 61000-3-12 = Festlegung gemäß europäischer/internationaler technischer Norm für die Grenzen von Stromüberschwingungen erzeugt von an öffentlichen Niederspannungssystemen angeschlossen Anlagen mit Eingangsströmen von >16 A und ≤75 A pro Phase.
 - Es liegt in der Verantwortung des Installateurs oder des Anlagen-Benutzers - gegebenenfalls nach Konsultation des Netzbetreibers - Folgendes sicherzustellen: Die Anlage wird NUR angeschlossen an ein Einspeisungssystem mit einer Kurzschlussleistung S_{sc} größer als der oder gleich dem Minimal-S_{sc}-Wert.

Einzel-Außeneinheit		
Modell	Z _{max} [Ω]	Mindestwert von S _{sc} [kVA]
RYMA5	—	2598
RXYA8	—	2789
RXYA10	—	3810
RXYA12	—	4157
RXYA14	—	4676
RXYA16	—	5369
RXYA18	—	6062
RXYA20	—	7274

System mit mehreren Außeneinheiten		
Modell	Z _{max} [Ω]	Mindestwert von S _{sc} [kVA]
RXYA10	—	5196
RXYA13	—	5387
RXYA16	—	5577
RXYA18	—	6599
RXYA20	—	6945



INFORMATION

Bei Mehrfacheinheiten gelten Standardkombinationen.

17 Elektroinstallation

17.2 Technische Daten von elektrischen Leitungen

Bei Standardkombinationen

Komponente		Einzel-Außeneinheiten							
		RXYA5	RXYA8	RXYA10	RXYA12	RXYA14	RXYA16	RXYA18	RXYA20
Stromversorgungskabel	MCA ^(a)	15 A	16,1 A	22 A	24 A	27 A	31 A	35 A	42 A
	Elektrische Spannung	380-415 V							
	Phase	3N~							
	Frequenz	50 Hz							
	Kabelstärke	5-adriges Kabel							
		Muss den vor Ort geltenden gesetzlichen Vorschriften entsprechen.							
Kabelstärke basierend auf der Stromstärke, aber mindestens:									
		2,5 mm ²		4 mm ²		6 mm ²		10 mm ²	
Verbindungskabel	Elektrische Spannung	220-240 V							
	Kabelstärke	Verwenden Sie nur harmonisierte Kabel, die doppelt isoliert und für die jeweilige Spannung geeignet sind.							
		2-adriges Kabel 0,75–1,5 mm ²							
Empfohlene bauseitige Sicherung		20 A	25 A	32 A	32 A	40 A	40 A	50 A	
Erdschluss-Hauptschalter / Fehlerstrom-Hauptschalter		Muss den vor Ort geltenden gesetzlichen Vorschriften entsprechen.							

^(a) MCA=Mindest-Strombelastbarkeit im Schaltkreis. Die angegebenen Werte sind Maximalwerte.

Komponente		Mehrere Außeneinheiten				
		RXYA10	RXYA13	RXYA16	RXYA18	RXYA20
Stromversorgungskabel	MCA ^(a)	30 A	31,1 A	32,2 A	38,1 A	40,1 A
	Kabelstärke	5-adriges Kabel				
		Muss den vor Ort geltenden gesetzlichen Vorschriften entsprechen.				
		Kabelstärke basierend auf der Stromstärke, aber mindestens:				
		6 mm ²		10 mm ²		
Empfohlene bauseitige Sicherung		40 A			50 A	

^(a) MCA=Mindest-Strombelastbarkeit im Schaltkreis. Die angegebenen Werte sind Maximalwerte.

Bitte verwenden Sie die obige Tabelle, um die Anforderungen an die Verkabelung der Stromversorgung festzulegen.

Bei Nicht-Standardkombinationen

Die empfohlene Kapazität von Sicherungen berechnen.

Formel	Von jeder verwendeten Einheit die Mindeststromstärke (Minimum Circuit Amps) im Schaltkreis addieren (gemäß den Angaben in der Tabelle oben), das Ergebnis mit 1,1 multiplizieren und die nächsthöhere empfohlene Sicherungsleistung auswählen.
Beispiel	Bei Kombination von RXYA20 unter Verwendung 2 von RXYA10-Einheiten. <ul style="list-style-type: none"> Mindest-Strombelastbarkeit im Schaltkreis von RXYA10=22,0 A Entsprechend beträgt die Mindest-Strombelastbarkeit des RXYA20=22,0+22,0=44,0 A Das Ergebnis oben mit 1,1 multipliziert: (44,0 A×1,1)=48,4 A, dann ist die empfohlene Leistung der Sicherung 50 A .

! HINWEIS

Bei der Verwendung von Schutzschaltern, die mit Reststrom betrieben werden, darauf achten, einen schnell reagierenden Schalter zu verwenden, der mit 300 mA Reststrom (Nennstrom) arbeitet.

! HINWEIS

Wir empfehlen die Verwendung massiver (1-adriger) Drähte. Werden Litzen verwendet, die Litzen leicht verdrehen, um die Enden des Leiters zu vereinigen, um ihn direkt für die Anschlussklemme passend zu haben oder um ihn in einen runden Crimpanschluss einzusetzen. Einzelheiten sind in den "Leitlinien zum Anschließen von Elektrokabeln" in der Referenz für Installateure beschrieben.

17.3 Anschließen der Kabel

Gehen Sie beim Installieren der Kabel wie folgt vor:

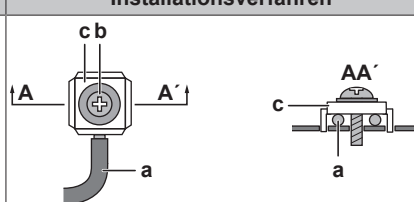
Kabeltyp	Installationsverfahren
Einadriges Kabel Oder Litzendraht verdreht zu einer "massiv-ähnlichen" Verbindung	 <p>a Geringeltes Kabel (einadriges oder verdrehtes Litzenkabel) b Schraube c Flache Unterlegscheibe</p>

Kabeltyp	Installationsverfahren
Litzenkabel mit runder, gecrimpter Anschlussklemme	<p>a Anschluss b Schraube c Flache Unterlegscheibe</p> <p>✓ Zulässig ✗ NICHT zulässig</p>

Für Erdungs-Anschlüsse ist die folgende Methode anzuwenden:

Kabeltyp	Installationsverfahren
Einadriges Kabel Oder Litzendraht verdrillt zu einer "massiv-ähnlichen" Verbindung	<p>a Im Uhrzeigersinn gewickelter Draht (einadriges oder verdrilltes Litzenkabel) b Schraube c Federscheibe d Unterlegscheibe e Kupplung Unterlegscheibe f Blech</p>

17.4 Verbindungskabel verlegen und befestigen



HINWEIS

Für Verbindungskabel zwischen Außeneinheit und SV-Einheit müssen ummantelte und abgeschirmte Kabel genommen werden.

Verbindungskabel können nur durch die Frontseite zugeführt werden. Am oberen Montageloch befestigen.

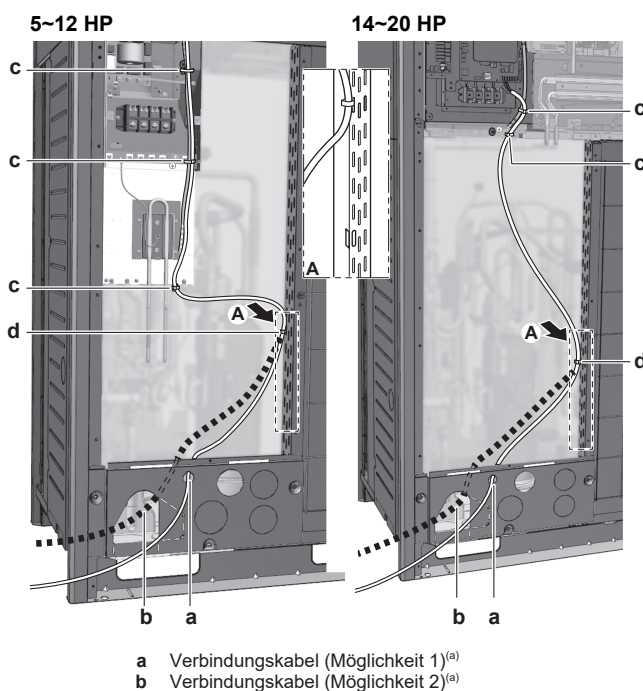

- c Kabelbinder. An werksseitig angebrachter Niederspannungsleitung befestigen.
- (a) Durchbruchöffnung muss herausgebrochen werden. Die Öffnung schließen, um das Eindringen von kleinen Tieren oder von Schmutz zu verhindern.

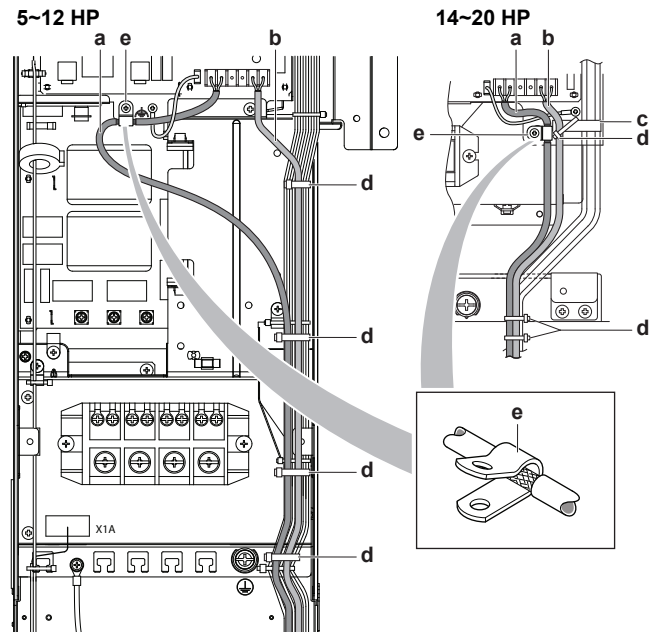

- a Verkabelung zwischen den Einheiten (Inneneinheiten) (F1/F2 links)
- b Internes Verbindungskabel (Q1/Q2)
- c Kunststoffklammer
- d Kabelbinder (bauseitig zu liefern)
- e P-Klemme für Erdung der Kabelabschirmung

An den angezeigten Kunststoff-Halterungen mit bauseitig zu liefernden Schellen befestigen.

Die F1/F2-Verbindungskabel im Innenbereich MÜSSEN abgeschirmte Kabel sein. Die Abschirmung wird über eine P-Klemme aus Metall geerdet (e) (nur bei Außeneinheit). Um einen vollständigen Kontakt von Erde mit der Abschirmung zu erreichen, die Isolierung bis zum Abschirmgeflecht abisolieren.

17.5 Verbindungskabel anschließen

Die Kabel von den Inneneinheiten müssen an die F1/F2 (Eingang-Ausgang) Klemmen der Platine in der Außeneinheit angeschlossen werden.

Anforderungen hinsichtlich der Verkabelung siehe "17.2 Technische Daten von elektrischen Leitungen" ▶ 46].

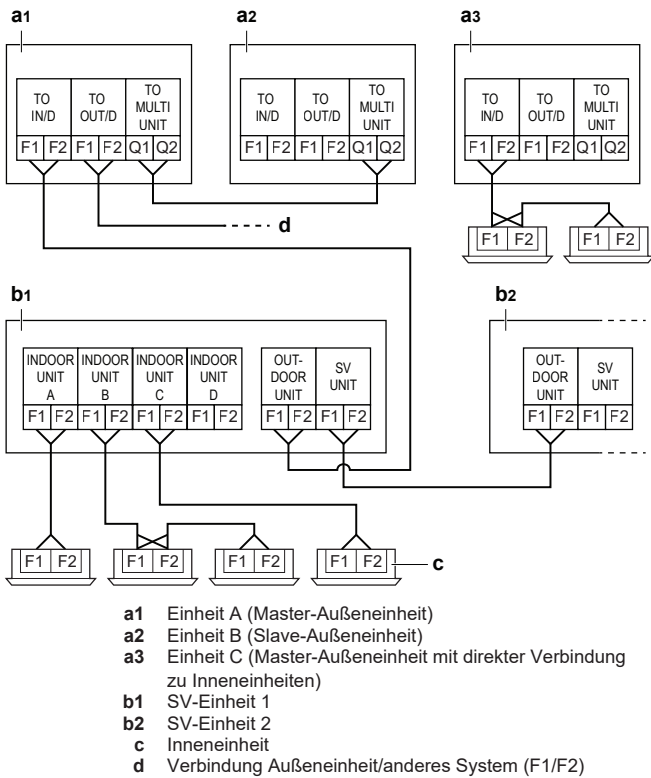

- Das Verbindungskabel zwischen den Außeneinheiten des selben Rohrleitungssystems muss an die Q1/Q2-Anschlüsse (Out Multi) angeschlossen werden. Der Anschluss der Kabel an die Anschlüsse F1/F2 würde Fehlfunktionen des Systems verursachen.
- Die Verkabelung für die anderen Systeme muss an die F1/F2 (Ausgang-Ausgang) Klemmen der Platine in der Außeneinheit angeschlossen werden, an welche das Übertragungskabel für die Inneneinheiten angeschlossen wird.
- Als Basiseinheit fungiert die Außeneinheit, an welche die Übertragungsverkabelung der Inneneinheiten angeschlossen wird.

Anzugsdrehmomente für die Klemmleisten-Schrauben für Verbindungskabel:

Schraubengröße	Anzugsdrehmoment [N·m]
M3,5 (A1P)	0,8~0,96

17.6 Fertigstellung der Verbindungskabelung

Nach Installieren der Verbindungskabel müssen diese mit Zielband umwickelt und entlang der vor Ort befindlichen Kältemittelrohre geführt werden - siehe Abbildung unten.

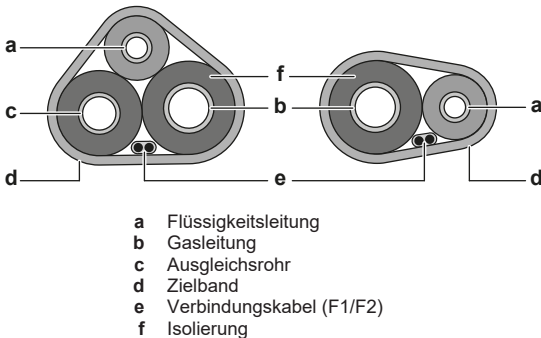

17.7 Stromversorgungskabel verlegen und befestigen



HINWEIS

Beim Verlegen der Erdungskabel darauf achten, dass diese einen Abstand von mindestens 25 mm von den Verdichter-Kabeln haben. Bei Nichtbeachtung dieser Regel kann es passieren, dass andere Geräte, die denselben Erdungsanschluss benutzen, nicht korrekt arbeiten.

Das Stromversorgungskabel kann von vorne und von der linken Seite zugeführt werden. Am unteren Montage Loch befestigen.

5~12 HP

14~20 HP

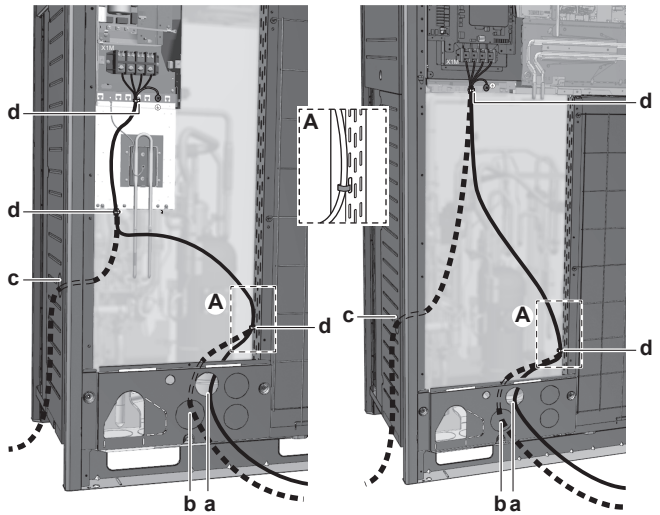

- a** Netzanschluss (Möglichkeit 1)^(a)
- b** Netzanschluss (Möglichkeit 2)^(a)
- c** Netzanschluss (Möglichkeit 3)^(a) - Verwenden Sie einen Kabelkanal.
- d** Kabelbinder
- ^(a) Durchbruchöffnung muss herausgebrochen werden. Die Öffnung schließen, um das Eindringen von kleinen Tieren oder von Schmutz zu verhindern.

17.8 Stromversorgung anschließen

Das Stromversorgungskabel MUSS mithilfe einer bauseitig gelieferten Schelle an der Klammer befestigt werden, um äußere Krafteinwirkung auf die Klemmen zu verhindern. Der grün-gelb gestreifte Draht MUSS ausschließlich für die Erdung verwendet werden.

Anforderungen hinsichtlich der Verkabelung siehe "17.2 Technische Daten von elektrischen Leitungen" | 46].

5~12 HP

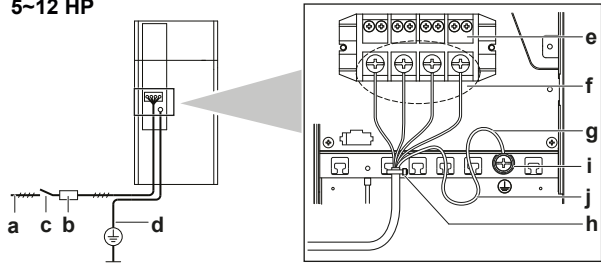

14~20 HP

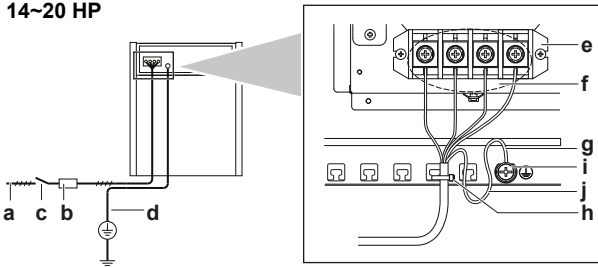

- a Stromversorgung (380~415 V, 3N~ 50 Hz)
- b Sicherung
- c Fehlerstrom-Schutzschalter
- d Erdungskabel
- e Klemmleiste für Stromversorgung
- f Jede Ader des Stromversorgungskabels anschließen:
RED an L1, WHT an L2, BLK an L3 und BLU an N
- g Erdungskabel (GRN/YLW)
- h Kabelbinder
- i Kapfenförmige Unterlegscheibe
- j Beim Anschließen des Erdungskabels dieses am besten schhängeln.



HINWEIS

Auf keinen Fall an die Klemmleiste für den Anschluss von Übertragungskabeln ein Netzkabel, d. h. Stromversorgungskabel anschließen! Sonst kann das gesamte System beschädigt werden.



VORSICHT

- Bei Anschluss an die Stromversorgung: Erst den Erdanschluss herstellen, danach die stromführenden Verbindungen installieren.
- Und umgekehrt: Der Erdanschluss darf erst dann getrennt werden, nachdem die stromführenden Leitungsverbindungen getrennt worden sind.
- Die Länge der stromführenden Leiter zwischen der Stromversorgungskabel-Zugentlastung und der Klemmleiste selber MUSS so sein, dass das stromführende Kabel gestrafft sind, bevor die Straffung des Erdungskabels eintritt - für den Fall, dass sich das Stromversorgungskabel durch die Zugentlastung lockert.

Anzugsdrehmomente für die Klemmleisten-Schrauben:

Schraubengröße	Anzugsdrehmoment (N·m)
M8 (Stromversorgung-Anschlussklemmleiste)	5,5~7,3
M8 (Erdung)	



HINWEIS

Beim Anschließen des Erdungskabels richten Sie es so aus, dass es durch den Ausschnittbereich der Tellerscheibe führt. Bei unzureichender Erdung besteht Stromschlaggefahr.

System mit mehreren Außeneinheiten

Beim Anschließen der Stromversorgung an mehrere Außeneinheiten (Multi-System) untereinander müssen Kabelschuhe verwendet werden. Kabel ohne Isolierung können nicht benutzt werden.

In diesem Fall sollte die standardmäßig installierte Unterlegscheibe entfernt werden.

Beide Adern an den Anschluss für die Stromversorgung wie unten gezeigt anschließen:

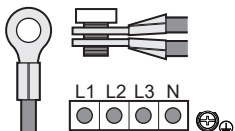

17.9 Ausgaben an externe Geräte anschließen

SVS und SVEO Ausgang

Die Ausgänge SVS und SVEO sind Kontakte an der Klemme X2M. Der SVS-Ausgang ist ein Kontakt bei der Anschlussklemme X2M, der sich schließt, wenn eine Leckage erkannt wird, ein Fehler vorliegt oder die Verbindung zum R32-Sensor unterbrochen wird (der Sensor befindet sich in der Inneneinheit oder SV-Einheit).

Der SVEO Ausgang ist ein Kontakt bei der Anschlussklemme X2M, der sich schließt, wenn ein allgemeiner Fehler vorliegt. Informationen über Fehler, durch die diese Ausgabe ausgelöst wird, finden Sie in "8.1 Fehlercodes: Überblick" [p. 16] und "22.1.1 Fehlercodes: Überblick" [p. 61].

Anschlussanforderungen an Ausgang der Außeneinheit	
Elektrische Spannung	220~240 V
Maximale Stromstärke	0,5 A
Kabelstärke	Verwenden Sie nur harmonisierte Kabel, die doppelt isoliert und für die verwendete Spannung geeignet sind.
	2-adriges Kabel
	Mindest-Kabelquerschnitt 0,75 mm ²



HINWEIS

Die Ausgänge NICHT als Stromquelle benutzen. Benutzen Sie stattdessen jeden Ausgang zur Energetisierung eines Relais, das den externen Stromkreis steuert.

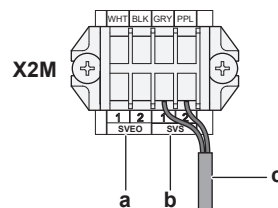

- a SVEO Ausgabe-Anschlüsse (1 und 2)
- b SVS Ausgabe-Anschlüsse (1 und 2)
- c Kabel zu SVS Ausgabegerät (Beispiel)

Beispiel:

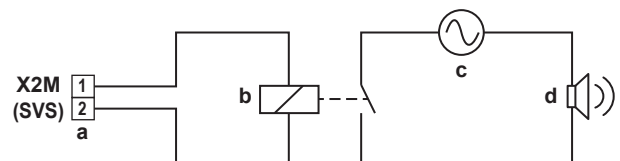

- a SVS-Ausgangsanschluss
- b Relais
- c AC Stromversorgung 220 ~ 240 V AC
- d Externer Alarmgeber

Kabelführung

Das SVEO-oder das SVS-Ausgangskabel wie unten gezeigt verlegen.

18 Konfiguration

5~12 HP

14~20 HP

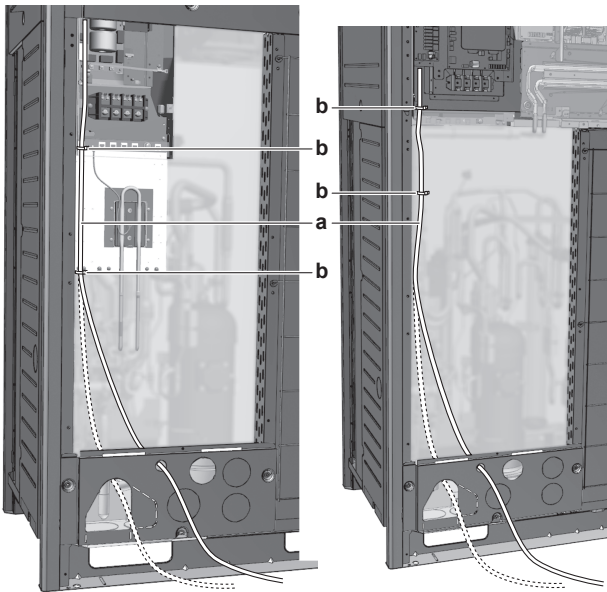

- a Ausgangskabel (SVEO oder SVS) (bauseitig zu liefern)
- b Kabelbinder (Zubehör)
- Alternative Kabelführung



INFORMATION

Informationen zum Alarmton bei einer Kältemittel-Leckage finden Sie im technischen Datenblatt zur Benutzerschnittstelle. Z. B. kann ein BRC1H52*-Regler einen akustischen Alarm erzeugen mit einer Lautstärke von 65 dB (Schalldruckpegel, gemessen in 1 Meter Abstand von der Alarmquelle).

17.10 So prüfen Sie den Isolierwiderstand des Verdichters



HINWEIS

Wenn sich nach der Installation Kältemittel im Verdichter ansammelt, kann der Isolierwiderstand über den Polen abfallen, aber wenn er bei mindestens 1 MΩ liegt, fällt das Gerät nicht aus.

- Verwenden Sie einen 500-V-Megatester für die Messung des Widerstands.
- Verwenden Sie KEINEN Megatester für Niederspannungsschaltkreise.

1 Überprüfen Sie den Isolationswiderstand zwischen den Polen.

Wenn	Dann
≥1 MΩ	Isolationswiderstand ist OK. Damit ist dieses Verfahren abgeschlossen.
<1 MΩ	Isolationswiderstand ist nicht OK. Fahren Sie mit dem nächsten Schritt fort.

2 Schalten Sie den Strom ein und lassen Sie ihn 6 Stunden lang eingeschaltet.

Ergebnis: Der Verdichter erhitzt sich, so dass im Verdichter Kältemittel verdampft.

3 Überprüfen Sie noch einmal den Isolationswiderstand.

18 Konfiguration



GEFAHR: STROMSCHLAGGEFAHR



INFORMATION

Es ist wichtig, dass sämtliche Informationen in diesem Kapitel vom Installateur gelesen werden, und dass das System entsprechend konfiguriert wird.

18.1 Bauseitige Einstellungen vornehmen

18.1.1 Zur Durchführung bauseitiger Einstellungen

Um das VRV 5 Wärmepumpensystem weiter zu konfigurieren, ist es erforderlich, die Logikschaltung auf der Platine der Einheit zu programmieren. In diesem Kapitel wird beschrieben, wie das durch Betätigen von Drucktasten auf der Platine geschieht, und wie die 7-Segment-Anzeige entsprechend reagiert und die erforderlichen Rückmeldungen gibt.

Die Einstellungen werden über die Master-Außeneinheit vorgenommen.

Neben den bauseitigen Einstellungen können Sie auch den Betriebsparametern der Einheit andere Werte zuweisen.

Drucktastenschalter und Dip-Schalter

Element	Beschreibung
Drucktasten	Durch Betätigen der Drucktasten kann Folgendes bewirkt werden: <ul style="list-style-type: none"> ▪ Bestimmte Aktionen durchführen (automatische Kältemittelbefüllung, Probelauf usw.). ▪ Bauseitige Einstellungen durchführen (bedarfsgesteuerter Betrieb, geräuscharmer Betrieb usw.).
DIP-Schalter	Durch Betätigen der Dip-Schalter kann Folgendes bewirkt werden: <ul style="list-style-type: none"> ▪ DS1 (1): Auswahl KÜHLEN/HEIZEN (siehe Handbuch zum Auswahlschalter Kühlen/Heizen). AUS=nicht installiert=werksseitige Einstellung ▪ DS1 (2~4): NICHT VERWENDET. AUF KEINEN FALL DIE WERKSSEITIGE EINSTELLUNG ÄNDERN. ▪ DS2 (1~4): NICHT VERWENDET. AUF KEINEN FALL DIE WERKSSEITIGE EINSTELLUNG ÄNDERN.

Siehe auch:

- ["18.1.2 Komponenten für bauseitige Einstellungen" \[p. 51\]](#)
- ["18.1.3 Auf die Elemente der bauseitigen Einstellungen zugreifen" \[p. 51\]](#)

Modus 1 und 2

Modus	Beschreibung
Modus 1 (Überwachungseinstellungen)	Modus 1 kann verwendet werden, die gegenwärtige Situation der Außeneinheit zu kontrollieren. Auch einige bauseitige Einstellungen und deren Werte können kontrolliert werden.

Modus	Beschreibung
Modus 2 (bauseitige Einstellungen)	<p>Modus 2 wird verwendet, um bauseitige Einstellungen des Systems zu ändern. Es ist möglich, die aktuellen Parameterwerte von Einstellungen abzurufen, um sie zu kontrollieren oder zu ändern.</p> <p>Nach der Änderung von bauseitigen Einstellungen kann der normale Betrieb im Allgemeinen fortgesetzt werden, ohne dass eine spezielle Intervention erforderlich ist.</p> <p>Einige bauseitige Einstellungen dienen zur Ausführung besonderer Operationen (z. B. einmaliger Betrieb, Einstellung für Wiedergewinnung / Vakuumtrocknung, Einstellung für manuelles Hinzufügen von Kältemittel usw.). In einem solchen Fall muss die Einstellung zur Durchführung der besonderen Operation erst aufgehoben werden, bevor der Normalbetrieb wieder aufgenommen werden kann. In den nachfolgenden Erklärungen wird das jeweils angegeben.</p>

Siehe auch:

- "18.1.4 Zugriff auf Modus 1 oder 2" ▶ 51]
- "18.1.5 Modus 1 verwenden" ▶ 52]
- "18.1.6 Modus 2 verwenden" ▶ 52]
- "18.1.7 Modus 1: Überwachungseinstellungen" ▶ 52]
- "18.1.8 Modus 2: bauseitige Einstellungen" ▶ 53]

18.1.2 Komponenten für bauseitige Einstellungen

Lage der 7-Segment-Anzeige, Tasten und Dip-Schalter:

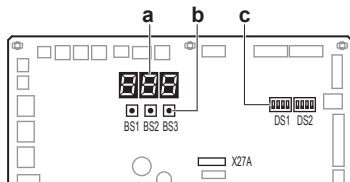

- BS1** MODE: zum Wechseln des Einstellmodus
- BS2** SET: für bauseitige Einstellungen
- BS3** RETURN: für bauseitige Einstellungen
- DS1, DS2** DIP-Schalter
 - a 7-Segment-Anzeigen
 - b Drucktasten
 - c DIP-Schalter

18.1.3 Auf die Elemente der bauseitigen Einstellungen zugreifen

Für den Zugriff auf die Drucktasten auf der Platine und zum Lesen der 7-Segment-Anzeige(n) ist es nicht erforderlich, den Schaltkasten vollständig zu öffnen.

Für den Zugriff können Sie den vorderen Schaulochdeckel der Frontblende entfernen (siehe Abbildung). Jetzt können Sie den Schaulochdeckel auf der Frontblende des Schaltkastens öffnen (siehe Abbildung). Sie sehen dann die drei Drucktasten und die drei 7-Segment-Anzeigen und die Dip-Schalter.

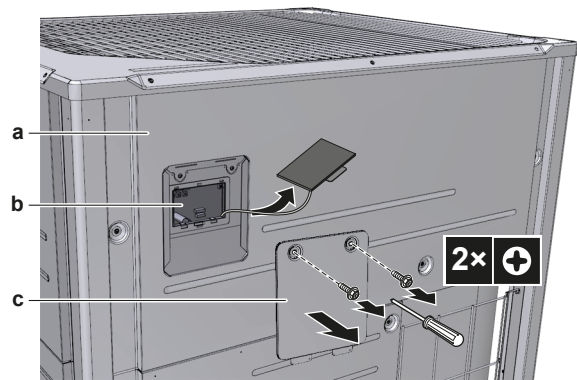

- a Frontplatte
- b Hauptplatine mit 3 (drei) 7-Segment-Anzeigen und 3 Drucktasten
- c Wartungsblende des Schaltkastens

Betätigen Sie die Schalter und Drucktasten mit einem isolierten Stab (wie zum Beispiel einem Kugelschreiber mit eingefahrener Mine), um den Kontakt mit stromführenden Teilen zu vermeiden.

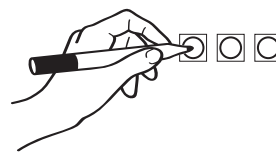

Daran denken, den Schaulochdeckel wieder in den Schaltkastendeckel einzubauen und den Schaulochdeckel der Frontblende nach Abschluss der Arbeiten wieder zu schließen. Wenn die Einheit in Betrieb ist, sollte die Frontblende der Einheit angebracht sein. Einstellungen können dann immer noch durch die Schaulöcher vorgenommen werden.



HINWEIS

Achten Sie darauf, dass während der Arbeiten alle Außenblenden geschlossen sind, außer der Wartungsöffnung des Schaltkastens.

Schließen Sie den Deckel des Schaltkastens fest, bevor Sie den Schalter einschalten.

18.1.4 Zugriff auf Modus 1 oder 2

Initialisierung: Standardsituation



HINWEIS

Mindestens 6 Stunden vor Aufnahme des Betriebs den Strom auf EIN schalten, damit die Kurbelgehäuseheizung aktiv wird und den Verdichter schützt.

Schalten Sie die Stromzufuhr zu den Außen- und allen Inneneinheiten ein. Sobald die Kommunikation zwischen Inneneinheiten und Außeneinheit(en) hergestellt und normal ist, zeigt die 7-Segment-Anzeige folgendes Bild (Standard nach Auslieferung ab Werk).

Stufe	Anzeige
Nach Einschalten der Stromversorgung: Blinken, wie angegeben. Es werden die ersten Überprüfungen der Stromversorgung durchgeführt (8~10 min).	
Wenn kein Fehler: Leuchten, wie angegeben (1~2 min).	
Betriebsbereit: Leere Anzeige, wie angegeben.	

Anzeigen auf 7-Segment-Anzeige:

	Aus
	Blinken

18 Konfiguration

Ein

Bei Fehler wird der Fehlercode auf der Benutzerschnittstelle der Inneneinheit und auf der 7-Segment-Anzeige der Außeneinheit angezeigt. Je nach Fehlercode sind dann die entsprechenden Maßnahmen zu ergreifen. Zuerst sollte die zur Kommunikation dienende Übertragungsverkabelung überprüft werden.

Zugriff

BS1 wird verwendet, um zwischen den Standardsituationen Modus 1 und Modus 2 zu wechseln.

Zugriff	Aktion
Standardsituation	
Modus 1	<ul style="list-style-type: none"> BS1 ein Mal drücken. Anzeige auf 7-Segment-Anzeige wechselt zu: <ul style="list-style-type: none"> Um zur Standardsituation zurückzukehren, erneut auf BS1 drücken.
Modus 2	<ul style="list-style-type: none"> BS1 mindestens fünf Sekunden lang drücken. Anzeige auf 7-Segment-Anzeige wechselt zu: <ul style="list-style-type: none"> Um zur Standardsituation zurückzukehren, erneut (kurz) auf BS1 drücken.

INFORMATION

Wenn Sie mitten im Vorgang nicht weiter wissen, drücken Sie BS1, um zur Standardsituation zurückzukehren. (Keine Anzeige auf der 7-Segment-Anzeige: leer, siehe "18.1.4 Zugriff auf Modus 1 oder 2" ▶ 51).

18.1.5 Modus 1 verwenden

Modus 1 wird verwendet, um grundlegende Einstellungen vorzunehmen und um den Status der Einheit zu kontrollieren.

Was	Wie
In Modus 1 auf Einstellungen zugreifen und diese ändern	1 1 Mal BS1 drücken, um Modus 1 auszuwählen. 2 Auf BS2 drücken, um die erforderliche Einstellung auszuwählen. 3 1 Mal auf BS3 drücken, um auf den Wert der ausgewählten Einstellung zuzugreifen.
Um den Vorgang zu beenden und zum Anfangsstatus zurückzukehren	Auf BS1 drücken.

18.1.6 Modus 2 verwenden

Um im Modus 2 bauseitige Einstellungen vorzunehmen, verwenden Sie die Master-Einheit.

Modus 2 wird verwendet, um bei der Außeneinheit und beim System bauseitige Einstellungen vorzunehmen.

Was	Wie
In Modus 2 auf Einstellungen zugreifen und diese ändern	<ul style="list-style-type: none"> BS1 über 5 Sekunden lang gedrückt halten, um Modus 2 auszuwählen. Auf BS2 drücken, um die erforderliche Einstellung auszuwählen. 1 Mal auf BS3 drücken, um auf den Wert der ausgewählten Einstellung zuzugreifen.
Um den Vorgang zu beenden und zum Anfangsstatus zurückzukehren	Auf BS1 drücken.
In Modus 2 den Parameterwert der ausgewählten Einstellung ändern	<ul style="list-style-type: none"> BS1 über 5 Sekunden lang gedrückt halten, um Modus 2 auszuwählen. Auf BS2 drücken, um die erforderliche Einstellung auszuwählen. 1 Mal auf BS3 drücken, um auf den Wert der ausgewählten Einstellung zuzugreifen. Auf BS2 drücken, um für die gewählte Einstellung den erforderlichen Wert auszuwählen. 1 Mal BS3 drücken, um die Änderung zu bestätigen. Erneut auf BS3 drücken, um den Betrieb gemäß dem ausgewählten Wert zu starten.

18.1.7 Modus 1: Überwachungseinstellungen

Zeigt, ob die geprüfte Einheit als Master oder Slave arbeitet.

Um im Modus 2 bauseitige Einstellungen vorzunehmen, verwenden Sie die Master-Einheit.

[1-0]	Beschreibung
Keine Signalisierung	Nicht definierte Situation.
0	Außeneinheit fungiert als Master.
1	Außeneinheit fungiert als Slave 1.

[1-1]

Zeigt den Status hinsichtlich geräuscharmen Betriebs.

[1-1]	Beschreibung
0	Zurzeit arbeitet die Einheit nicht im geräuscharmen Betriebsmodus.
1	Zurzeit arbeitet die Einheit im geräuscharmen Betriebsmodus.

[1-2]

Zeigt den Status hinsichtlich der Limitierung der Stromaufnahme.

[1-2]	Beschreibung
0	Die Einheit arbeitet zurzeit nicht mit Limitierung der Stromaufnahme.
1	Die Einheit arbeitet zurzeit mit Limitierung der Stromaufnahme.

[1-5] [1-6]

Code	Zeigt ...
[1-5]	Die gegenwärtige Position des Zielparameters T_e
[1-6]	Die gegenwärtige Position des Zielparameters T_c

[1-10]

Zeigt die Anzahl der insgesamt angeschlossenen Inneneinheiten.

[1-13]

Die Anzahl der insgesamt verbundenen Außeneinheiten an (bei Systemen mit mehreren Außeneinheiten im Verbund).

[1-17] [1-18] [1-19]

Code	Zeigt ...
[1-17]	den zuletzt angezeigten Fehlercode
[1-18]	den 2-letzten angezeigten Fehlercode
[1-19]	den 3-letzten angezeigten Fehlercode

[1-29] [1-30] [1-31]

Zeigt das Ergebnis der Funktion zur Erkennung von Leckagen.

Ergebnis	Beschreibung
---	Keine Daten
Err	Fehler bei Leckagen-Erkennung aufgrund abnormalen Betriebs
oH	Keine Leckage erkannt
nÜ	Leckage erkannt

[1-34]

Zeigt die verbleibende Frist in Tagen bis zur nächsten automatischen Operation zur Erkennung von Leckagen (sofern die Funktion zur automatischen Erkennung von Leckagen aktiviert ist).

[1-40] [1-41]

Code	Zeigt ...
[1-40]	die aktuelle Einstellung für angenehmes Kühlen
[1-41]	die aktuelle Einstellung für angenehmes Heizen

18.1.8 Modus 2: bauseitige Einstellungen

Einstellung für Auswahl Kühlen/Heizen.

[2-0]	Beschreibung
0 (Standard)	Bei jeder einzelnen Außeneinheit kann gewählt werden zwischen Kühl- oder Heizbetrieb (über den Auswahlschalter Kühlen/Heizen, sofern installiert), oder die Auswahl erfolgt über die festgelegte Master-Benutzerschnittstelle innen.
1	Master-Einheit entscheidet über Kühl-/Heizbetrieb, wenn mehrere Außeneinheiten in einem Verbundsystem miteinander kombiniert sind ^(a) .
2	Slave-Einheit entscheidet über Kühl-/Heizbetrieb, wenn mehrere Außeneinheiten in einem Verbundsystem miteinander kombiniert sind ^(a) .

^(a) Bei der Außeneinheit muss der optionale externe Steuerungsadapter verwendet werden (DTA104A61/62). Weitere Einzelheiten entnehmen Sie der mitgelieferten Anleitung zum Adapter.

[2-8]

T_e Zieltemperatur bei Kühlbetrieb.

[2-8]	T _e Ziel [°C]
0 (Standard)	Auto
2	6
3	7
4	8
5	9

[2-8]	T _e Ziel [°C]
6	10
7	11

[2-9]

T_c Zieltemperatur bei Heizbetrieb.

[2-9]	T _c Ziel [°C]
0 (Standard)	Auto
1	41
2	42
3	43
4	44
5	45
6	46

[2-14]

Geben Sie die Menge des zusätzlich eingefüllten Kältemittels ein.

Wenn Sie die Funktion zur automatischen Erkennung von Leckagen benutzen wollen, ist es erforderlich, die gesamte Menge an zusätzlich eingefülltem Kältemittel anzugeben.

[2-14]	Zusätzlich eingefüllte Menge [kg]
0 (Standard)	Keine Eingabe
1	0<x<5
2	5<x<10
3	10<x<15
4	15<x<20
5	20<x<25
6	25<x<30
7	30<x<35
8	35<x<40
9	40<x<45
10	45<x<50
11	50<x<55
12	55<x<60
13	60<x<65
14	65<x<70
15	70<x<75
16	Einstellung kann nicht verwendet werden. Maximum Gesamtfüllmenge MUSS <79.8 kg sein.

- Für Einzelheiten zur Berechnung der Menge zusätzlich einzufüllenden Kältemittels siehe "[16.3 Die zusätzliche Kältemittelmenge bestimmen](#)" [▶ 41].
- Leitlinien hinsichtlich des Einfüllens der zusätzlich einzufüllenden Menge an Kältemittel und der Funktion zur Erkennung von Leckagen siehe "[18.2 Funktion zur Erkennung von Leckagen benutzen](#)" [▶ 55].

[2-20]

Zusätzliche manuelle Kältemittelbefüllung / SV / Inneneinheit Anschluss-Prüfung

[2-20]	Beschreibung
0 (Standard)	Zusätzliche manuelle Kältemittelbefüllung deaktiviert.

18 Konfiguration

[2-20]	Beschreibung
1	Zusätzliche manuelle Kältemittelbefüllung aktiviert. Um die Operation zum manuellen Befüllen mit zusätzlichem Kältemittel zu beenden (wenn die erforderliche Menge eingefüllt ist), auf BS3 drücken. Wird diese Funktion nicht durch Drücken von BS3 beendet, stellt die Einheit nach 30 Minuten ihren Betrieb ein. Reichen 30 Minuten nicht aus, um die erforderliche Menge an Kältemittel hinzuzufügen, kann die Funktion durch erneute Änderung der bauseitigen Einstellung erneut aktiviert werden.
2	Prüfung von Anschlüssen durchführen bei der SV-Einheit / Inneneinheit. Führen Sie eine Anschlussprüfung für SV-Einheiten und Inneneinheiten durch, bei der bei jeder Inneneinheit geprüft wird, ob die Rohrleitungen und die Kommunikationsleitungen an denselben Abzweig-Rohranschluss angeschlossen sind.

[2-22]

Automatische Einschaltung geräuscharmen Betriebs während der Nacht und GeräuschpegelEinstellung.

Durch Ändern dieser Einstellung aktivieren Sie die Funktion zum automatischen Wechsel auf geräuscharmen Betrieb und legen fest, welchen Geräuschpegel die Einheit dann bei ihrem Betrieb einhalten soll. Das Betriebsgeräusch wird gemäß der gewählten Stufe reduziert. Über die Einstellungen [2-26] und [2-27] wird festgelegt, wann die Funktion ein- und wieder ausgeschaltet werden soll. Weitere Informationen zu den Einstellungen [2-26] und [2-27] finden Sie in der Referenz für Installateure und Benutzer.

[2-22]	Beschreibung
0 (Standard)	Deaktiviert
1	Stufe 1
2	Stufe 2
3	Stufe 3
4	Stufe 4
5	Stufe 5

[2-35]

Höhendifferenz-Einstellung.

[2-35]	Beschreibung
0	Ist die Außeneinheit an der tiefsten Position installiert (die Inneneinheiten sind höher positioniert als die Außeneinheiten) und ist die Höhendifferenz zwischen der höchsten Inneneinheit und der Außeneinheit über 40 m, sollte die Einstellung [2-35] auf 0 geändert werden.
1 (Standard)	—

[2-45]

Absperrventil-Einstellung von SV-Einheit.

[2-45]	Beschreibung
0 (Standard)	Absperrventil vollständig geöffnet
1	Absperrventil vollständig geschlossen

[2-49]

Höhendifferenz-Einstellung.

[2-49]	Beschreibung
0 (Standard)	—

[2-49]	Beschreibung
1	Ist die Außeneinheit an der höchsten Position installiert (die Inneneinheiten sind tiefer positioniert als die Außeneinheiten) und ist die Höhendifferenz zwischen der tiefsten Inneneinheit und der Außeneinheit über 50 m, sollte die Einstellung [2-49] auf 1 geändert werden.

[2-54]

Einstellung von Inneneinheit-Anschluss.

[2-54]	Beschreibung
0 (Standard)	Direkter Anschluss an die Außeneinheit ist nicht möglich
1	Direkter Anschluss an die Außeneinheit ist zulässig

[2-60]

Supervisor-Einstellung des Fernreglers. Um diese Einstellung zu speichern, müssen Sie Ihr Gerät aus- und wieder einschalten.

Weitere Informationen zum Fernregler in der Betriebsart Supervisor finden Sie in "[13.2 Systemauslegung](#)" [p 21], oder schlagen Sie nach in der Installations- und Betriebsanleitung zum Fernregler.

[2-60]	Beschreibung
0 (Standard)	Kein Fernregler in der Betriebsart Supervisor am System angeschlossen
1	Fernregler in der Betriebsart Supervisor am System angeschlossen

[2-65]

Dauer des Intervalls zwischen den automatisch ausgeführten Operationen zur Erkennung von Leckagen.

Diese Einstellung wird verwendet in Verbindung mit Einstellung [2-88].

[2-65]	Zeit zwischen den automatisch ausgeführten Operationen zur Erkennung von Leckagen [Tage]
0 (Standard)	365
1	180
2	90
3	60
4	30
5	7
6	1

[2-88]

Aktivierung der Funktion zur automatischen Erkennung von Leckagen.

Zur Benutzung der Funktion zur automatischen Erkennung von Leckagen muss diese Einstellung aktiviert werden. Durch Aktivierung der Einstellung [2-88] wird die Funktion zur automatischen Erkennung von Leckagen gemäß den festgelegten Werten ausgeführt. Das Timing für die nächste Ausführung der Funktion zur automatischen Erkennung von Leckagen ist festgelegt durch Einstellung [2-65]. Die Funktion zur automatischen Erkennung von Leckagen wird in [2-65] Tagen ausgeführt.

Jedes Mal, nachdem die Funktion zur automatischen Erkennung von Leckagen ausgeführt worden ist, bleibt das System inaktiv, bis es durch manuelles Anfordern von Thermo EIN oder durch die nächste durch Timer gesteuerte Aktion neu gestartet wird.

[2-88]	Beschreibung
0 (Standard)	Keine Leckagen-Erkennung geplant.
1	Leckagen-Erkennung geplant, 1-mal in [2-65] Tagen.

[2-88]	Beschreibung
2	Leckagen-Erkennung geplant, alle [2-65] Tage.

18.1.9 Bauseitige Einstellungen bei Inneneinheit

15(25)-13

Deaktivierung des Sicherheitssystems.

Wenn der Raum, in dem die Inneneinheit installiert ist, groß genug ist, dass keine Sicherheitsvorkehrung erforderlich sind, kann das Sicherheitssystem für R32-Leckagen in dieser Inneneinheit durch diese Einstellung deaktiviert werden.

Deaktivierung des Sicherheitssystems				
Einstellung	1. Code	Funktion	2. Code	Beschreibung
15/25	13	Sicherheits-Systemeinstellungen für R32 Leckage	01	Deaktiviert
			02	Aktiviert

18.2 Funktion zur Erkennung von Leckagen benutzen

18.2.1 Über automatische Leckagen-Erkennung

Die Funktion zur (automatischen) Erkennung von Leckagen ist standardmäßig nicht aktiviert. Sie kann nur beginnen zu arbeiten, wenn die zusätzlich eingefüllte Menge an Kältemittel in die Systemlogik eingegeben worden ist (siehe [2-14]).

Die Funktion zur Erkennung von Leckagen kann automatisiert ausgeführt werden. Sie können die Länge des Intervalls zwischen den Ausführungen der Funktion oder den Zeitraum bis zur nächsten Ausführung der Funktion zur automatischen Erkennung von Leckagen festlegen, indem Sie den Parameter [2-88] auf den entsprechenden Wert setzen. Der Parameter [2-88] bestimmt, ob die Funktion zur automatischen Erkennung von Leckagen 1-mal (in [2-65] Tagen) oder intermittierend mit einem Intervall von [2-65] Tagen ausgeführt werden soll.

Damit die Leckagen-Erkennungsfunktion zur Verfügung steht, muss sofort nach Abschluss des Befüllvorgangs die Menge des zusätzlich eingefüllten Kältemittels eingegeben werden. Das muss vor Durchführung des Probelaufs erfolgen.



HINWEIS

Die Genauigkeit, mit der die Leckagen-Erkennungsfunktion arbeitet, hängt davon ab, wie genau das Gewicht der zusätzlich eingefüllten Kältemittelmenge angegeben worden ist.



INFORMATION

- Es muss die abgewogene und bereits verzeichnete Menge der zusätzlichen Befüllung mit Kältemittel (nicht die Gesamtmenge des Kältemittels, die sich im System befindet) eingegeben werden.
- Wenn der Höhenunterschied zwischen Inneneinheiten $\geq 50/40$ m ist, kann die Funktion zur Erkennung von Leckagen nicht verwendet werden.

18.2.2 Überprüfung auf Dichtheit manuell durchführen

Ist die Funktion zur Erkennung von Leckagen anfangs nicht erforderlich gewesen, die Aktivierung aber zu einem späteren Zeitpunkt gewünscht, muss die zusätzlich eingefüllte Kältemittelmenge in die System-Logik eingegeben werden.

Die Funktion zur Erkennung von Leckagen kann auch einmalig vor Ort wie folgt ausgeführt werden.

- 1 BS2 ein Mal drücken.
- 2 BS2 ein weiteres Mal drücken.
- 3 Fünf Sekunden lang BS2 drücken.
- 4 Es beginnt die Ausführung der Funktion zur Erkennung von Leckagen. Um die Ausführung der Funktion zur Erkennung von Leckagen abbrechen, BS1 drücken.

Ergebnis: Wenn die Leckagen-Erkennung manuell durchgeführt worden ist, wird das Ergebnis auf der 7-Segment-Anzeige der Außeneinheit angezeigt. Inneneinheiten sind im Status 'Gesperrt' (zentrales Steuersymbol). Um in den normalen Status zurückzukehren, BS1 drücken.

Anzeige	Bedeutung
$\square H$	Keine Leckage erkannt
$\square \bar{L}$	Leckage erkannt

Meldecodes:

Code	Beschreibung
E-1	Die Einheit ist nicht vorbereitet, die Funktion zur Erkennung von Leckagen auszuführen (siehe die zu erfüllenden Bedingungen für die Ausführung der Funktion zur Erkennung von Leckagen).
E-2	Inneneinheit ist außerhalb des Temperaturbereichs von 20~32°C, in dem die Funktion zur Erkennung von Leckagen ausgeführt werden kann.
E-3	Außeneinheit ist außerhalb des Temperaturbereichs von 4~43°C, in dem die Funktion zur Erkennung von Leckagen ausgeführt werden kann.
E-4	Bei Ausführung der Funktion zur Erkennung von Leckagen ist ein zu niedriger Druck festgestellt worden. Die Ausführung der Funktion zur Erkennung von Leckagen neu starten.
E-5	Signalisiert, dass eine Inneneinheit installiert ist, die mit der Funktion zur Erkennung von Leckagen nicht kompatibel ist.

Das Ergebnis der Ausführung der Funktion zur Erkennung von Leckagen wird über [1-29] ausgegeben.

Schritte während der Leckagenerkennung:

Anzeige	Schritte
$\bar{L}00$	Vorbereitung ^(a)
$\bar{L}01$	Druckausgleich
$\bar{L}02$	Start
$\bar{L}04$	Funktion zur Erkennung von Leckagen
$\bar{L}06$	Bereitschaft ^(b)
$\bar{L}07$	Betrieb zur Erkennung von Leckagen wird beendet

^(a) Falls die Innentemperatur zu gering ist, startet zunächst der Heizbetrieb.

^(b) Falls aufgrund des Leckagenerkennungsbetriebs die Innentemperatur unter 15°C ist bei einer Außentemperatur von unter 20°C, wird der Heizbetrieb aufgenommen, um eine angenehme Temperatur aufrechtzuerhalten.

19 Inbetriebnahme



VORSICHT

Beachten Sie die "2 Besondere Sicherheitshinweise für Installateure" [▶ 5], damit gewährleistet ist, dass Inbetriebnahme allen Sicherheitsvorschriften entspricht.

19 Inbetriebnahme



HINWEIS

Allgemeine Checkliste für die Inbetriebnahme. Neben den Anweisungen zur Inbetriebnahme in diesem Kapitel ist auch eine allgemeine Checkliste für die Inbetriebnahme im Daikin Business Portal verfügbar (Authentifizierung erforderlich).

Die allgemeine Checkliste für die Inbetriebnahme soll die Anweisungen in diesem Kapitel ergänzen und kann als Richtlinie und Vorlage für die Berichterstellung während der Inbetriebnahme und Übergabe an den Benutzer verwendet werden.

19.1 Sicherheitsvorkehrungen bei Inbetriebnahme



VORSICHT

Auf KEINEN Fall den Probelauf durchführen, während Sie an den Inneneinheiten gearbeitet wird.

Wenn Sie den Probelauf durchführen, arbeiten NICHT NUR die Außeneinheit, sondern auch die angeschlossenen Inneneinheiten. Das Arbeiten an einer Inneneinheit während der Durchführung eines Probelaufs ist gefährlich.



HINWEIS

Mindestens 6 Stunden vor Aufnahme des Betriebs den Strom auf EIN schalten, damit die Kurbelgehäuseheizung aktiv wird und den Verdichter schützt.

Während des Probetriebs werden die Außeneinheit und die Inneneinheiten gestartet. Vergewissern Sie sich, dass alle Arbeiten an den Inneneinheiten abgeschlossen sind (bauseitiger Anschluss von Rohren, elektrische Verkabelung, Entlüftung, ...). Einzelheiten dazu siehe Installationsanleitung der Inneneinheiten.

19.2 Checkliste vor Inbetriebnahme

- 1 Überprüfen Sie die unten aufgeführten Punkte, nachdem die Einheit installiert worden ist.
- 2 Die Einheit schließen.
- 3 Die Einheit einschalten.

<input type="checkbox"/>	Sie haben die Installations- und Betriebsanleitung vollständig durchgelesen wie es in der Referenz für Installateure und Benutzer beschrieben ist.
<input type="checkbox"/>	Installation Überprüfen Sie, dass das Gerät gut verankert steht, damit nach dem Einschalten keine ungewöhnlichen Betriebsgeräusche oder Vibrationen auftreten.
<input type="checkbox"/>	Transportstütze Überprüfen, dass die Transportstütze der Außeneinheit entfernt wurde.
<input type="checkbox"/>	Bauseitige Verkabelung Es ist zu prüfen, dass die bauseitige Verkabelung gemäß den Instruktionen durchgeführt worden ist, die in Kapitel "17 Elektroinstallation" [▶ 45] dargelegt sind, und dass sie den Elektroschaltplänen und den gesetzlichen Vorschriften und Standards entspricht.
<input type="checkbox"/>	Versorgungsspannung Überprüfen Sie die vorliegende Netzspannung anhand des entsprechenden Schildes im Zählerkasten. Die Spannung MUSS mit der auf dem Typenschild der Einheit angegebenen Spannung übereinstimmen.

<input type="checkbox"/>	Erdungskabel Vergewissern Sie sich, dass die Erdungsleitungen ordnungsgemäß angeschlossen und die Erdungsklemmen festgezogen sind.
<input type="checkbox"/>	Isolationsprüfung des Hauptstromkreises Überprüfen Sie mit einem Megaprüfer für 500 V, ob der Isolationswiderstand von 2 MΩ oder darüber erreicht wird, indem Sie eine Spannung von 500 V Gleichstrom zwischen den Spannungs клемmen und Erdung anlegen. Verwenden Sie den Megaprüfer NIE für die Verbindungsverkabelung.
<input type="checkbox"/>	Sicherungen, Schutzschalter und Schutzeinrichtungen Überprüfen Sie, ob Größe und Ausführung der Sicherungen, Hauptschalter oder der bauseitig installierten Schutzeinrichtungen den in Kapitel "17.2 Technische Daten von elektrischen Leitungen" [▶ 46] aufgeführten Daten entsprechen. Achten Sie außerdem darauf, dass keine Sicherung und keine Schutzeinrichtung überbrückt wurde.
<input type="checkbox"/>	Innenverkabelung Überprüfen Sie per Sichtkontrolle, ob es im Schaltkasten lose Anschlüsse oder beschädigte elektrische Bauteile gibt.
<input type="checkbox"/>	Stärke und Isolierung von Rohrleitungen Vergewissern Sie sich, dass Rohrleitungen in der richtigen Stärke installiert sind und dass die Isolierung korrekt durchgeführt wurde.
<input type="checkbox"/>	Absperrventile Versichern Sie sich, dass die Absperrventile sowohl auf der Flüssigkeits- als auch auf der Gasseite geöffnet sind.
<input type="checkbox"/>	Beschädigte Teile Überprüfen Sie die Einheit innen auf beschädigte Teile oder zusammengedrückte Rohrleitungen.
<input type="checkbox"/>	Kältemittel-Leckage Überprüfen Sie das Innere der Einheit auf austretendes Kältemittel. Tritt Kältemittel aus, versuchen Sie, das zu reparieren. Wenden Sie sich an Ihren Händler, sollte der Versuch scheitern. Berühren Sie kein Kältemittel, das aus Kältemittel-Rohranschlüssen ausgelaufen ist. Sie könnten sonst Frostbeulen davontragen.
<input type="checkbox"/>	Austritt von Öl Überprüfen Sie den Verdichter auf austretendes Öl. Tritt Öl aus, versuchen Sie, das zu reparieren. Wenden Sie sich an Ihren Händler, sollte der Versuch scheitern.
<input type="checkbox"/>	Luft einlass und Luftauslass Vergewissern Sie sich, dass Luft einlass und Luftauslass der Einheit NICHT durch Papier, Pappe oder andere Materialien verstopft sind.
<input type="checkbox"/>	Zusätzliche Kältemittelfüllung Die Menge an Kältemittel, die der Einheit hinzuzufügen ist, sollte schriftlich auf dem beigefügten Schild "Hinzugefügtes Kältemittel" festgehalten werden, und das Schild sollte auf der Rückseite der Frontabdeckung angebracht sein.
<input type="checkbox"/>	Anforderungen für R32-Geräte Sorgen Sie dafür, dass das System alle Anforderungen erfüllt, die im nachfolgenden Kapitel beschrieben werden: "2.1 Instruktionen für Anlagen, die mit Kältemittel R32 arbeiten" [▶ 7].

<input type="checkbox"/>	Bauseitige Einstellungen Vergewissern Sie sich, dass alle bauseitigen Einstellungen wie gewünscht durchgeführt sind. Siehe " 18.1 Bauseitige Einstellungen vornehmen " ▶ 50].
<input type="checkbox"/>	Bauseitige Einstellung [2-54] (direkter Anschluss an die Außeneinheit) Bei einem System mit mindestens einer Inneneinheit, die direkt mit der Außeneinheit verbunden ist, muss die bauseitige Einstellung [2-54] von 0 auf 1 geändert werden. Siehe " [2-54] " ▶ 54].
<input type="checkbox"/>	Installationsdatum und bauseitige Einstellung Tragen Sie gemäß EN60335-2-40 das Installationsdatum auf dem Aufkleber auf der Rückseite der oberen Frontblende ein. Protokollieren Sie dort auch die bauseitige(n) Einstellung(en).

19.3 Checkliste während der Inbetriebnahme

<input type="checkbox"/>	Probelauf durchführen bei der SV-Einheit . Weiterer Einzelheiten finden Sie in der Installationsanleitung zur SV-Einheit.
<input type="checkbox"/>	So führen Sie einen Testlauf durch
<input type="checkbox"/>	Eine SV/Inneneinheit Anschlussprüfung durchführen (optional) .

19.4 Über den Probelauf von SV-Einheit

Der Probelauf der SV-Einheit muss bei allen SV-Einheiten im System durchgeführt werden, bevor der Probelauf der Außeneinheit durchgeführt wird. Der Probelauf der SV-Einheit dient dazu zu überprüfen, dass alle erforderlichen Sicherheitsvorkehrungen durchgeführt und Sicherheitseinrichtungen ordnungsgemäß installiert sind. Auch wenn keine Sicherheitseinrichtungen erforderlich sind, ist es notwendig, diesen Probelauf der SV-Einheit durchzuführen und das Ergebnis zu bestätigen, da der Probelauf der Außeneinheit diese Bestätigung bei allen SV-Einheiten im System überprüft. Weiterer Einzelheiten finden Sie in der Installations- und Betriebsanleitung zur SV-Einheit.

HINWEIS

Vor Einschalten der Einheiten (Außeneinheit, SV-Einheit oder Inneneinheit) muss die Installation der Kältemittel-Rohrleitungen unbedingt abgeschlossen sein. Nach Einschalten der Einheiten werden die Expansionsventile initialisiert. Das bedeutet, dass die Ventile geschlossen werden.

Wenn ein Teil des Systems bereits eingeschaltet worden ist, muss bei der Außeneinheit ZUERST die Einstellung [2-21] aktiviert werden, um die Expansionsventile wieder zu öffnen. DANN die Einheit ausschalten, um den Test der SV-Einheit durchzuführen.

19.5 Über den Probelauf des Systems

HINWEIS

Nach der Erstinbetriebnahme unbedingt den Probelauf durchführen. Sonst wird bei der Benutzerschnittstelle der Fehlercode U3 angezeigt, und der normale Betrieb oder ein individueller Probelauf von Inneneinheiten kann nicht stattfinden.

Nachfolgend wird beschrieben, wie der Probelauf des gesamten Systems durchgeführt wird. Dabei werden die folgenden Punkte geprüft und bewertet:

- Auf falsche Verkabelung prüfen (Prüfung der Kommunikation mit Inneneinheiten).
- Öffnen der Absperrventile prüfen.
- Länge des Verrohrungssystems beurteilen.
- Bei den Inneneinheiten kann nicht jedes einzelne Gerät separat auf Unregelmäßigkeiten geprüft werden. Nach Beenden des Probelaufs sollten Sie die Inneneinheiten einzeln überprüfen. Lassen Sie dazu unter Verwendung der Benutzerschnittstelle jede einzeln nacheinander den normalen Betrieb aufnehmen. Weitere Informationen zum individuellen Probelauf siehe die Installationsanleitung zur entsprechenden Inneneinheit.

INFORMATION

- Es kann 10 Minuten dauern, bis das Kältemittel in einem homogenen Zustand ist, so dass erst dann der Verdichter startet.
- Während des Probelaufs kann das Fließgeräusch des Kältemittels oder das Geräusch von Magnetventilen lauter werden, und die Anzeige kann wechseln. Das ist keine Anzeichen von Fehlern.

19.5.1 Probelauf durchführen

- 1 Schließen Sie alle Frontblenden, um Fehleinschätzungen zu vermeiden (mit Ausnahme der Schauloch-Abdeckung des Schaltkastens).
- 2 Vergewissern Sie sich, dass alle bauseitigen Einstellungen wie gewünscht durchgeführt sind - siehe "[18.1 Bauseitige Einstellungen vornehmen](#)" ▶ 50].
- 3 Die Stromzufuhr für die Außeneinheit und für alle angeschlossenen Inneneinheiten auf EIN schalten.

HINWEIS

Mindestens 6 Stunden vor Aufnahme des Betriebs den Strom auf EIN schalten, damit die Kurbelgehäuseheizung aktiv wird und den Verdichter schützt.

- 4 Prüfen, dass die Standardsituation (Inaktiv) besteht - siehe "[18.1.4 Zugriff auf Modus 1 oder 2](#)" ▶ 51]. Halten Sie BS2 etwa 5 Sekunden oder länger gedrückt. Die Einheit startet den Probelauf.

Ergebnis: Automatisch wird der Probelauf ausgeführt. Die Anzeige der Außeneinheit zeigt "E0" und bei der Benutzerschnittstelle der Inneneinheiten wird "test operation" (Testbetrieb) und "under centralized control" (Unter zentraler Steuerung) angezeigt.

Schritte während des automatischen System-Probelaufs:

Schritt	Beschreibung
E01	Regelung vor dem Start (Druckausgleich)
E02	Regelung vor Starten des Kühlbetriebs
E03	Stabiler Zustand für Kühlen
E04	Überprüfung der Kommunikation und Absperrventile
E05	Überprüfung der Rohrleitungslänge
E07	Überprüfung der Kältemittelmenge
E09	Auspumpen
E10	Stoppen der Einheit

INFORMATION

Während des Probelaufs ist es nicht möglich, den Betrieb der Einheit von einer Benutzerschnittstelle aus zu stoppen. Wollen Sie den Betrieb abbrechen, drücken Sie auf BS3. Nach ±30 Sekunden stellt die Einheit den Betrieb ein.

- 5 Prüfen Sie die Ergebnisse des Probelaufs anhand der 7-Segment-Anzeige der Außeneinheit.

19 Inbetriebnahme

Durchführung	Beschreibung
Normaler fehlerfreier Abschluss	Keine Anzeige auf der 7-Segment-Anzeige (inaktiv).
Anormaler Abschluss	Anzeige des Fehlercodes auf der 7-Segment-Anzeige. Um die Fehler zu beseitigen, siehe "19.5.2 Beseitigung von Fehlern nach fehlerhaftem Abschluss des Probelaufs" [▶ 58]. Wenn der Probelauf vollständig abgeschlossen ist, kann nach 5 Minuten der Normalbetrieb aufgenommen werden.

19.5.2 Beseitigung von Fehlern nach fehlerhaftem Abschluss des Probelaufs

Der Probelauf gilt nur dann als abgeschlossen, wenn auf der Benutzerschnittstelle oder auf der 7-Segment-Anzeige der Außeneinheit kein Fehlercode angezeigt wird. Falls ein Fehlercode angezeigt wird, treffen Sie geeignete Maßnahmen. Orientieren Sie sich dabei an den Erklärungen in der Fehlercode-Tabelle. Führen Sie dann den Probelauf erneut durch und prüfen Sie, ob der Fehler korrekt beseitigt wurde.



INFORMATION

Für detaillierte Informationen zu Fehlercodes von Inneneinheiten siehe die Installationsanleitung der betreffenden Inneneinheit.

19.6 Verbindung zwischen SV / Inneneinheit prüfen

Dieser Probelauf kann durchgeführt werden, um zu prüfen, ob die Verkabelung und die Rohrleistungsanschlüsse zwischen Inneneinheiten und SV-Einheiten zusammen passen.

Für den sicheren Betrieb des Systems ist es zwingend erforderlich, die Verkabelung und die Rohrleitungsverbindungen zwischen den Inneneinheiten und den SV-Einheiten zu überprüfen. Dies kann entweder durch eine gründliche manuelle Prüfung oder durch die integrierte automatische Prüfung geschehen.

Wird die Gruppenregelung über mehrere Abzweig-Rohranschlüsse derselben SV-Einheit implementiert, ist es nicht möglich, die integrierte automatische Prüfung direkt zu verwenden. Weitere Informationen finden Sie in diesem Kapitel im Referenzhandbuch für Installateure und Benutzer.

Die unten stehende Instruktion bezieht sich nur auf die integrierte Prüfung.

Automatischer Probelauf für Verbindungsprüfung SV / Inneneinheit

Der Betriebsbereich bei den Inneneinheiten ist 20~27 C und bei den Außeneinheiten -0~43°C.

- Schließen Sie alle Frontblenden, um Fehleinschätzungen zu vermeiden (mit Ausnahme der Schauloch-Abdeckung des Schaltkastens).
- Achten Sie beim Probelauf darauf, dass er ohne Ausgabe eines Fehlercodes vollständig ausgeführt wird (siehe ["19.5.1 Probelauf durchführen"](#) [▶ 57]).
- Um die Prüfung der Anschlüsse bei der SV-/Inneneinheit zu starten, die bauseitige Einstellung [2-20]=2 festlegen (siehe ["18.1.8 Modus 2: bauseitige Einstellungen"](#) [▶ 53]). Die Einheit startet den Prüfbetrieb.

Ergebnis: Automatisch wird der Prüfbetrieb ausgeführt. Die Anzeige der Außeneinheit zeigt "E00" und bei der/den Benutzerschnittstelle(n) der Inneneinheit wird "Centralised control" (zentrale Steuerung) und "Test run" (Probelauf) angezeigt.

Schritte während der automatischen Prüfung der Anschlüsse:

Schritt	Beschreibung
E00	Prüfung BEI
E01	Kontrolle vor dem Start (Druckausgleich)
E02	Anfangskontrolle des 4-Wege-Ventils
E03	Vorkühlung/Vorwärmung beim Start
E04	Vorkühlung/Vorwärmung
E05	Bewertung von falschen Anschlüssen
E06	Auspumpen
E07	Bereitschaft für Neustart
E08	Stopp



INFORMATION

Während des Prüfbetriebs ist es nicht möglich, den Betrieb der Einheit von einer Benutzerschnittstelle aus zu stoppen. Wollen Sie den Betrieb abbrechen, drücken Sie auf BS3. Nach ±30 Sekunden stellt die Einheit den Betrieb ein.

Wenn während der Prüfung auf der 7-Segment-Anzeige folgende Codes angezeigt werden, wird die Prüfung nicht fortgesetzt. Treffen Sie dann folgende Maßnahmen.

Code	Beschreibung
E-2	Inneneinheit ist außerhalb des Temperaturbereichs von 20~27°C, in dem die SV Anschlussprüfung ausgeführt werden kann.
E-3	Außeneinheit ist außerhalb des Temperaturbereichs von 0~43°C, in dem die SV Anschlussprüfung ausgeführt werden kann.
E-4	Bei Ausführung der SV Anschlussprüfung wurde ein zu niedriger Druck festgestellt. Prüfung der Verbindung zwischen der SV-Einheit / Inneneinheit neu starten.
E-5	Signalisiert, dass eine Inneneinheit nicht kompatibel ist mit dieser Funktion.
E-6	<ol style="list-style-type: none"> In diesem Fall wird beim Setup nur eine Einzel-Anschluss SV Einheit (SV1A) benutzt. Im Setup wird nur ein Einzelanschluss oder ein kombinierter Einzelanschluss in der Mehrfach SV Einheit (SV4~8A) verwendet.

- Prüfen Sie die Ergebnisse anhand der 7-Segment-Anzeige der Außeneinheit.

Durchführung	Beschreibung
Normaler fehlerfreier Abschluss	"E00" auf 7-Segment-Anzeige.
Anormaler Abschluss	Anzeige des Fehlercodes auf der 7-Segment-Anzeige. Um die Fehler zu beseitigen, siehe "19.5.2 Beseitigung von Fehlern nach fehlerhaftem Abschluss des Probelaufs" [▶ 58]. Wenn die Prüfung vollständig durchgeführt ist, kann nach 5 Minuten der Normalbetrieb aufgenommen werden.

Im Falle einer Fehlverkabelung zwischen zwei verschiedenen SV-Einheiten ist es nicht möglich, während der Prüfung eine falsche Verkabelung zu erkennen.

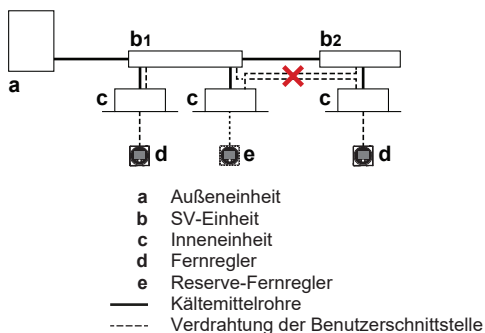

Hinweis: In den folgenden Fällen ist eine Verbindungsprüfung nicht möglich:

- Anschluss von ausschließlich Luftbehandlungsgeräten (Paar- oder Mehrfachanwendung).
- Anschluss von Luftvorhang (Biddle).
- Anschluss von Luftbehandlungsgerät im Modus ausschließlicher Heizungsbetrieb (Mix-Anwendung).

20 Übergabe an den Benutzer

Wenn der Testlauf abgeschlossen ist und das Gerät ordnungsgemäß funktioniert, führen Sie folgende Punkte aus:

- Stellen Sie sicher, dass der Benutzer über die gedruckte Dokumentation verfügt und bitten Sie ihn, diese als Nachschlagewerk aufzubewahren. Teilen Sie dem Benutzer mit, dass die vollständige Dokumentation im Internet unter der weiter vorne in dieser Anleitung aufgeführten URL zu finden ist.
- Erläutern Sie dem Benutzer den ordnungsgemäßen Betrieb des Systems sowie die Vorgehensweise bei Auftreten von Problemen.
- Zeigen Sie dem Benutzer, welche Aufgaben im Zusammenhang mit der Wartung des Geräts auszuführen sind.

21 Instandhaltung und Wartung



HINWEIS

Wartungsarbeiten DÜRFEN NUR von einem autorisierten Installateur oder Service-Mitarbeiter durchgeführt werden.

Wir empfehlen, mindestens einmal pro Jahr die Einheit zu warten. Gesetzliche Vorschriften können aber kürzere Wartungsintervalle fordern.



HINWEIS

Die geltende Gesetzgebung für **fluorierte Treibhausgase** macht es erforderlich, dass die Kältemittelfüllmenge des Geräts sowohl mit ihrem Gewicht als auch mit ihrem CO₂-Äquivalent angegeben wird.

Formel zur Berechnung der Menge in CO₂-Äquivalenttonnen: GWP-Wert des Kältemittels × Kältemittel-Gesamtfüllmenge [in kg] / 1000

21.1 Sicherheitsvorkehrungen für die Wartung



GEFAHR: STROMSCHLAGGEFAHR



GEFAHR: GEFAHR DURCH VERBRENNEN ODER VERBRÜHEN



WARNUNG

Bevor Sie an einem System arbeiten, das entflammables Kältemittel enthält, müssen Sicherheitsprüfungen durchgeführt werden, damit sichergestellt ist, dass Brandgefahren minimiert sind. Dazu sind einige Instruktionen zu befolgen.

Weiterer Einzelheiten dazu finden Sie im Wartungshandbuch.



HINWEIS: Gefahr elektrostatischer Entladung

Vor der Durchführung jeglicher Wartungsarbeiten sollten elektrostatische Aufladungen beseitigt werden. Berühren Sie dazu ein Metallteil des Geräts. Dadurch wird die Platine geschützt.

21.1.1 Stromschlaggefahren vermeiden

Bei Wartungsarbeiten am Inverter gilt:

- 1 Nach Abschaltung der Stromversorgung die Abdeckung des Schaltkastens ERST NACH 10 Minuten öffnen.
- 2 Messen Sie mit einem Prüfgerät die Spannung zwischen den Klemmen am Klemmenblock des Stromversorgungsanschlusses und überprüfen Sie, dass die Stromversorgung abgeschaltet ist. Messen Sie außerdem mit einem Prüfgerät an den in der Abbildung gezeigten Punkten und überprüfen Sie, dass die Spannung am Kondensator im Hauptstromkreis unter 50 V DC liegt. Wenn die gemessene Spannung immer noch höher als 50 V DC ist, entladen Sie die Kondensatoren auf sichere Art und Weise, indem Sie einen dedizierten Kondensatorentladungsstift dazu benutzen, damit keine Funkenbildung stattfindet.

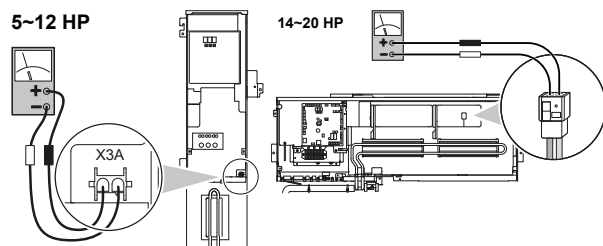

- 3 Bevor Sie Wartungsarbeiten am Inverter vornehmen, in der Außeneinheit die Anschlussstecker X1A, X2A der Ventilatoromotoren abziehen. Achten Sie darauf, KEINE stromführenden Teile zu berühren. (Wenn sich aufgrund starken Windes ein Ventilator dreht, kann im Kondensator oder im Hauptstromkreis eine elektrische Ladung entstehen, die zu Stromschlag führen kann.)
- 4 Wenn die Wartung abgeschlossen ist, die Anschlussstecker wieder anstecken. Ansonsten wird auf der Benutzerschnittstelle oder auf der 7-Segment-Anzeige der Außeneinheit der Fehlercode E7 angezeigt. Ein normaler Betrieb ist dann NICHT möglich.

Einzelheiten entnehmen Sie bitte dem Elektroschaltplan, der auf der Rückseite der Abdeckung des Schaltkastens steht.

Achten Sie besonders auf den Ventilator. Es ist gefährlich, die Einheit zu überprüfen, während der Ventilator in Betrieb ist. Denken Sie daran, den Hauptschalter auszuschalten und aus dem Steuerstromkreis in der Außeneinheit die Sicherungen zu entfernen.

21.2 Checkliste für die jährliche Wartung des Außengeräts

Überprüfen Sie mindestens einmal jährlich die folgenden Punkte:

22 Fehlerdiagnose und -beseitigung

Wärmetauscher

Der Wärmetauscher des Außengeräts kann aufgrund von Staub, Schmutz, Blättern usw. verstopfen. Es wird empfohlen, den Wärmetauscher einmal jährlich zu reinigen. Ein verstopfter Wärmetauscher kann zu einem zu niedrigen Druck oder zu hohem Druck führen, was eine beeinträchtigte Leistung zur Folge hat.

21.3 Betrieb im Wartungsmodus

Durch die Einstellung [2-21] wird ermöglicht, die Operation zur Kältemittel-Wiedergewinnung / Vakuumtrocknung durchzuführen. Einzelheiten zu Einstellungen im Modus 2 siehe "18.1 Bauseitige Einstellungen vornehmen" ▶ 50].

Wird die Funktion Vakuumtrocknung / Kältemittel-Wiedergewinnung verwendet, prüfen Sie sehr genau, was genau einer Vakuumtrocknung / Kältemittel-Wiedergewinnung unterzogen werden soll, bevor Sie damit beginnen. Weitere Informationen über Vakuumtrocknung und Kältemittel-Wiedergewinnung siehe die Installationseinheit der Inneneinheit.

21.3.1 Absaugmodus verwenden

1 Wenn die Einheit nicht arbeitet, folgende Einstellung vornehmen: [2-21]=1.

Ergebnis: Nach Bestätigung werden sich die Expansionsventile von Innen- und Außeneinheit vollständig öffnen. Dann zeigt die 7-Segment-Anzeige $\text{E} \square \text{I}$ und auf der Benutzerschnittstelle aller Inneneinheiten wird TEST (Testbetrieb) und  (externe Steuerung) angezeigt. Eine Bedienung ist dann nicht möglich.

2 Mit einer Vakuumpumpe im System einen Unterdruck herstellen.

3 Um den Modus für Vakuumtrocknung aufzuheben, auf BS3 drücken.

21.3.2 Kältemittel zurückgewinnen

Diese Operation sollte mit einem Kältemittelrückgewinnungsgerät durchgeführt werden. Gehen Sie genauso vor wie bei der Vakuumtrocknung.



GEFAHR: EXPLOSIONSGEFAHR

Auspumpen – Kältemittelaustritt. Falls es Leckage im Kältemittelkreislauf gibt und Sie das System auspumpen wollen:

- NICHT die Funktion zum automatischen Auspumpen benutzen, mit der das gesamte Kältemittel aus dem System in der Außeneinheit gesammelt werden kann. **Mögliche Folge:** Selbstentzündung und Explosion des Verdichters, weil Luft in den arbeitenden Verdichter gelangt.
- Benutzen Sie ein separates Rückgewinnungssystem, sodass der Verdichter der Einheit NICHT in Betrieb sein muss.



HINWEIS

Darauf achten, dass bei der Rückgewinnung von Kältemitte KEIN ÖL rückgewonnen wird. **Beispiel:** Durch Benutzung eines Ölabscheiders.

21.3.3 Vor der Durchführung von Wartungs- und Servicearbeiten eines Systems mit SV-Einheit

Vor der Durchführung von Wartungs- und Servicearbeiten muss die bauseitige Einstellung "[2-45]" ▶ 54] angewendet werden bei der VRV 5 Wärmepumpe der Außeneinheit. Weitere Informationen dazu siehe unter "18.1.8 Modus 2: bauseitige Einstellungen" ▶ 53].

Wird die bauseitige Einstellung "[2-45]" ▶ 54] angewendet, werden die Absperrventile der SV-Einheit geschlossen. Der Verdichter, der Außen-Ventilator und die Inneneinheit stellen den Betrieb ein, und auf der 7-Segment-Anzeige wird der Code " $\text{E} \square \text{I}$ " angezeigt.

Zur Bestätigung des vollständigen Schließens der Absperrventile wird auf der 7-Segment-Anzeige der Außeneinheit " $\text{E} \square \text{H}$ " angezeigt.

Für Wartungsarbeiten muss die Stromversorgung des Systems ausgeschaltet werden.

21.4 Wartungs- und Serviceetikett von SV



WARNUNG

Schalten Sie das Gerät für Wartungs- und Servicearbeiten niemals aus, bevor die Absperrventile geschlossen sind.

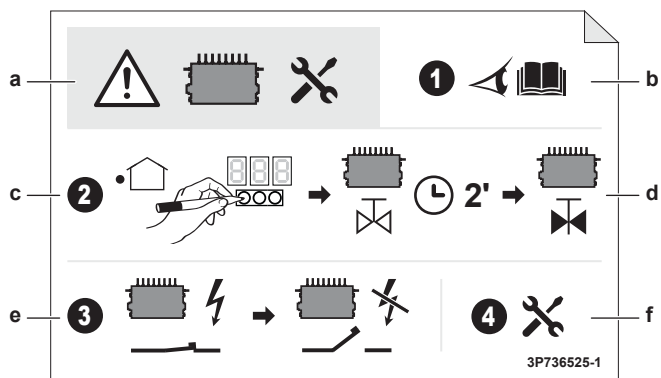

- a Vorsicht bei der Durchführung von Wartungs- und Servicearbeiten bei der SV-Einheit
- b Informieren Sie sich anhand der Installationsanleitung oder des Wartungshandbuchs
- c Bei der Außeneinheit die bauseitigen Einstellungen durchführen
- d Warten Sie zwei Minuten lang, damit das System die Ventile schließen kann
- e Für das System den Strom ausschalten
- f Wartungs- und Servicearbeiten bei der SV-Einheit durchführen

22 Fehlerdiagnose und -beseitigung



VORSICHT

Beachten Sie die "2 Besondere Sicherheitshinweise für Installateure" ▶ 5], damit gewährleistet ist, dass bei Durchführung von Fehlerdiagnose und -beseitigung allen Sicherheitsvorschriften entsprochen wird.

22.1 Fehler beseitigen auf Grundlage von Fehlercodes

Falls ein Fehlercode angezeigt wird, treffen Sie geeignete Maßnahmen. Orientieren Sie sich dabei an den Erklärungen in der Fehlercode-Tabelle.

Drücken Sie nach Beseitigen des Fehlers auf BS3, um den Fehlerzustand zurückzusetzen, und versuchen Sie es erneut.

Der bei der Außeneinheit angezeigte Fehlercode enthält einen Haupt-Fehlercode und einen Sub-Fehlercode. Der Sub-Fehlercode gibt detailliertere Informationen über den Fehler, der durch den Haupt-Fehlercode angezeigt wird. Der Fehlercode wird intermittierend angezeigt.

Beispiel:

Code	Beispiel
Haupt-Code	E3
Sub-Fehlercode	-01

Mit einem Intervall von 1 Sekunde schaltet das Display um zwischen der Anzeige von Haupt-Fehlercode und Sub-Fehlercode.



INFORMATION

Siehe Wartungshandbuch für:

- Die vollständige Liste aller Fehlercodes
- Für jeden Fehler eine detailliertere Beschreibung von Abhilfemaßnahmen

22.1.1 Fehlercodes: Überblick

Falls andere Fehlercodes angezeigt werden, wenden Sie sich an Ihren Händler.

Haupt-Code	Sub-Fehlercode		Ursache	Lösung	SVEO (a)	SVS (b)
	Master	Slave 1				
R0	-11		Der R32-Sensor in einer der Inneneinheiten hat eine Kältemittel-Leckage erkannt ^(c) .	Mögliche R32-Leckage. Die SV-Einheit wird das Absperrventil des Abzweig-Rohranschlusses, mit dem die entsprechende Inneneinheit verbunden ist, schließen. Die an diesem Abzweig-Rohranschluss angeschlossenen Inneneinheiten werden außer Betrieb sein, bis das Leck beseitigt ist. Wird die Inneneinheit direkt an die Außeneinheit angeschlossen, schaltet sich der Verdichter ab und die Einheit arbeitet nicht mehr. Außerdem werden alle Absperrventile für alle Anschlüsse in allen SV-Einheiten im System geschlossen. Weiterer Einzelheiten dazu finden Sie im Wartungshandbuch.	✓	✓
	-20		Der R32-Sensor in einer der SV-Einheiten hat eine Kältemittel-Leckage erkannt	Mögliche R32-Leckage. Die SV-Einheit wird alle Absperrventile schließen und die Aktivierung des Ventilationssystems der SV-Einheit auslösen. Das System geht in den Status "gesperrt". Dann muss die Leckage beseitigt werden und das System wieder aktiviert werden. Weiterer Einzelheiten dazu finden Sie im Wartungshandbuch.	✓	✓
	1EH		Fehler bei Sicherheitssystem (Leckagen-Erkennung) ^(c)	Ein Fehler beim Sicherheitssystem ist aufgetreten. Weiterer Einzelheiten dazu finden Sie im Wartungshandbuch.	✓	

22 Fehlerdiagnose und -beseitigung

Haupt-Code	Sub-Fehlercode		Ursache	Lösung	SVEO (a)	SVS (b)
	Master	Slave 1				
CH	-01		Fehler bei R32-Sensor in einer der Inneneinheiten ^(c)	Anschluss an Platine oder Auslöser überprüfen. Das System arbeitet weiter, aber die betroffene Inneneinheit stellt ihren Betrieb ein. Weiterer Einzelheiten dazu finden Sie im Wartungshandbuch.		✓
	-02		Ende der Lebensdauer von R32-Sensor in einer der Inneneinheiten ^(c)	Eine der Sensoren hat das Ende der Lebensdauer erreicht und muss ausgetauscht werden. Weiterer Einzelheiten dazu finden Sie im Wartungshandbuch.		
	-05		Ende der Lebensdauer von R32-Sensor <6 Monate in einer der Inneneinheiten ^(c)	Eine der Sensoren hat fast das Ende der Lebensdauer erreicht und muss ausgetauscht werden. Weiterer Einzelheiten dazu finden Sie im Wartungshandbuch.		
	-10		Warten auf die Eingabe hinsichtlich des Austauschs des R32-Sensors der Inneneinheit ^(c)	Weiterer Einzelheiten dazu finden Sie im Wartungshandbuch.		
	-20		Warten auf die Eingabe hinsichtlich des Austauschs der SV-Einheit	Weiterer Einzelheiten dazu finden Sie im Wartungshandbuch.		
	-21		Fehler bei R32-Sensor ein einer der SV-Einheiten	Anschluss an Platine oder Auslöser überprüfen. Das System arbeitet weiter, aber die betroffene SV-Einheit wird ihren Betrieb einstellen. Weiterer Einzelheiten dazu finden Sie im Wartungshandbuch.		✓
	-22		Ende der Lebensdauer von R32-Sensor weniger als 6 Monate in einer der SV-Einheiten	Einer der Sensoren hat (bei CH-22: fast) das Ende der Lebensdauer erreicht und muss ausgetauscht werden.		
	-23		R32-Sensor am Ende der Lebensdauer von einer der SV-Einheiten	Weiterer Einzelheiten dazu finden Sie im Wartungshandbuch.		
E2	-01	-02	Erdschlussdetektor aktiviert	Die Einheit neu starten. Tritt das Problem weiterhin auf, wenden Sie sich an Ihren Händler.	✓	
	-06	-07	Fehler bei Erdschlussprüfer: offener Stromkreis) - A1P (X101A)	Anschluss an Platine oder Auslöser überprüfen.	✓	
E3	-01	-03	Hochdruckschalter wurde aktiviert (S1PH) – Hauptplatine (X2A)	Absperrventil-Situation oder Abweichungen in (bauseitigem) Rohrsystem oder Luftstrom über luftgekühlter Rohrschlange überprüfen.	✓	
	-02	-04	<ul style="list-style-type: none"> ▪ Kältemittel-Überfüllung ▪ Absperrventil geschlossen 	<ul style="list-style-type: none"> ▪ Kältemittelmenge überprüfen und Einheit neu befüllen. ▪ Absperrventile öffnen 	✓	
	-13	-14	Absperrventil geschlossen (Flüssigkeit)	Flüssigkeits-Absperrventil öffnen.	✓	
	-18		<ul style="list-style-type: none"> ▪ Kältemittel-Überfüllung ▪ Absperrventil geschlossen 	<ul style="list-style-type: none"> ▪ Kältemittelmenge überprüfen und Einheit neu befüllen. ▪ Absperrventile öffnen. 	✓	
E4	-01	-02	Niederdruck-Funktionsstörung: <ul style="list-style-type: none"> ▪ Absperrventil geschlossen ▪ Zu wenig Kältemittel ▪ Fehler bei Inneneinheit 	<ul style="list-style-type: none"> ▪ Absperrventile öffnen. ▪ Kältemittelmenge überprüfen und Einheit neu befüllen. ▪ Anzeige auf Benutzerschnittstelle oder Verbindungskabel zwischen Außen- und Inneneinheit überprüfen. 	✓	

22 Fehlerdiagnose und -beseitigung

Haupt-Code	Sub-Fehlercode		Ursache	Lösung	SVEO (a)	SVS (b)
	Master	Slave 1				
E9	-01	-05	Fehler bei elektronischem Expansionsventil (oberer Wärmetauscher) (Y1E) – Hauptplatine (X21A)	Anschluss an Platine oder Auslöser überprüfen.	✓	
	-04	-07	Fehler bei elektronischem Expansionsventil (Inverter Kühlung) (Y5E) – Hauptplatine (X23A)	Anschluss an Platine oder Auslöser überprüfen.	✓	
	-03	-06	Fehler bei elektronischem Expansionsventil (unterer Wärmetauscher) (Y3E) – Hauptplatine (X22A)	Anschluss an Platine oder Auslöser überprüfen	✓	
	-26	-27	Fehler bei elektronischem Expansionsventil (Empfänger Gas) (Y4E) – Hauptplatine (X25A)	Anschluss an Platine oder Auslöser überprüfen.	✓	
	-29	-34	Fehler bei elektronischem Expansionsventil (Unterkühlen Wärmetauscher) (Y2E) – Hauptplatine (X26A)	Anschluss an Platine oder Auslöser überprüfen.	✓	
	-30	-35	Fehler bei elektronischem Expansionsventil (Flüssigkeits-Einspritzung)(Y7E) – Sub-Platine (X9A)	Anschluss an Platine oder Auslöser überprüfen.	✓	
F3	-01	-03	Entladungstemperatur zu hoch (R21T) – Hauptplatine (X33A): <ul style="list-style-type: none"> ▪ Absperrventil geschlossen ▪ Zu wenig Kältemittel 	<ul style="list-style-type: none"> ▪ Absperrventile öffnen. ▪ Kältemittelmenge überprüfen und Einheit neu befüllen. 	✓	
	-20	-21	Temperatur von Verdichtergehäuse zu hoch (R15T) – Hauptplatine (X33A): <ul style="list-style-type: none"> ▪ Absperrventil geschlossen ▪ Zu wenig Kältemittel 	<ul style="list-style-type: none"> ▪ Absperrventile öffnen. ▪ Kältemittelmenge überprüfen und Einheit neu befüllen. 	✓	
F6	-02		<ul style="list-style-type: none"> ▪ Kältemittel-Überfüllung ▪ Absperrventil geschlossen 	<ul style="list-style-type: none"> ▪ Kältemittelmenge überprüfen und Einheit neu befüllen. ▪ Absperrventile öffnen. 	✓	
H9	-01	-02	Fehler beim Außentemperaturfühler (R1T) – Hauptplatine (X18A)	Anschluss an Platine oder Auslöser überprüfen.	✓	
J3	-16	-22	Fehler bei Temperaturfühler für Entladungstemperatur (R21T): offener Stromkreis – Hauptplatine (X33A)	Anschluss an Platine oder Auslöser überprüfen.	✓	
	-17	-23	Fehler bei Temperaturfühler für Entladungstemperatur (R21T): Kurzschluss – Hauptplatine (X33A)	Anschluss an Platine oder Auslöser überprüfen.	✓	
	-47	-49	Fehler bei Temperaturfühler für Verdichtergehäuse (R15T): offener Stromkreis – Hauptplatine (X33A)	Anschluss an Platine oder Auslöser überprüfen.	✓	
	-48	-50	Fehler bei Temperaturfühler für Verdichtergehäuse (R15T): Kurzschluss – Hauptplatine (X33A)	Anschluss an Platine oder Auslöser überprüfen.	✓	
J5	-01	-03	Temperaturfühler Verdichter-Ansaugseite (R12T) – Hauptplatine (X35A)	Anschluss an Platine oder Auslöser überprüfen.	✓	
	-18	-19	Ansaugtemperatur-Sensor (R10T) – Hauptplatine (X29A)	Anschluss an Platine oder Auslöser überprüfen.	✓	
J6	-01	-02	Temperaturfühler Wärmetauscher-Enteiser (R11T) – Hauptplatine (X35A)	Anschluss an Platine oder Auslöser überprüfen	✓	
	-08	-09	Oberer Wärmetauscher – Gas – Temperaturfühler (R8T) – Hauptplatine (X29A)	Anschluss an Platine oder Auslöser überprüfen.	✓	
	-11	-12	Unterer Wärmetauscher – Gas – Temperaturfühler (R9T) – Hauptplatine (X29A)	Anschluss an Platine oder Auslöser überprüfen.	✓	

22 Fehlerdiagnose und -beseitigung

Haupt-Code	Sub-Fehlercode		Ursache	Lösung	SVEO (a)	SVS (b)
	Master	Slave 1				
J7	-01	-02	Haupt-Flüssigkeit – Temperaturfühler (R3T) – Hauptplatine (X30A)	Anschluss an Platine oder Auslöser überprüfen.	✓	
	-05	-07	Temperaturfühler Unterkühlen-Wärmetauscher – Flüssigkeit – (R7T) – Hauptplatine (X30A)	Anschluss an Platine oder Auslöser überprüfen.	✓	
	-18	-19	Temperaturfühler Unterkühlen-Wärmetauscher – Flüssigkeit – (R16T) – Hauptplatine (X35A)	Anschluss an Platine oder Auslöser überprüfen.	✓	
J8	-01	-02	Temperaturfühler oberer Wärmetauscher – Flüssigkeit (R4T) – Hauptplatine (X30A)	Anschluss an Platine oder Auslöser überprüfen.	✓	
	-08	-09	Temperaturfühler unterer Wärmetauscher – Flüssigkeit (R5T) – Hauptplatine (X30A)	Anschluss an Platine oder Auslöser überprüfen.	✓	
J9	-01	-02	Temperaturfühler Unterkühlen-Wärmetauscher – Gas (R6T) – Hauptplatine (X30A)	Anschluss an Platine oder Auslöser überprüfen.	✓	
	-11	-12	Temperaturfühler Empfänger Gas (R13T) – Hauptplatine (X46A)	Anschluss an Platine oder Auslöser überprüfen.	✓	
J8	-05	-08	Fehler bei Hochdruck-Sensor (S1NPH): offener Stromkreis – Hauptplatine (X32A)	Anschluss an Platine oder Auslöser überprüfen.	✓	
	-07	-09	Fehler bei Hochdruck-Sensor (S1NPH): Kurzschluss – Hauptplatine (X32A)	Anschluss an Platine oder Auslöser überprüfen.	✓	
J9	-05	-08	Fehler bei Niederdruck-Sensor (S1NPL): offener Stromkreis – Hauptplatine (X31A)	Anschluss an Platine oder Auslöser überprüfen.	✓	
	-07	-09	Fehler bei Niederdruck-Sensor (S1NPL): Kurzschluss – Hauptplatine (X31A)	Anschluss an Platine oder Auslöser überprüfen.	✓	
L8	-14	-15	Übertragung Außeneinheit - Inverter: INV1 Übertragungsfehler - Hauptplatine (X20A, X28A, X40A)	Verbindung überprüfen.	✓	
	-19	-20	Übertragung Außeneinheit - Inverter: FAN1 Übertragungsfehler - Hauptplatine (X20A, X28A, X40A)	Verbindung überprüfen.	✓	
	-24	-25	Übertragung Außeneinheit - Inverter: FAN2 Übertragungsfehler - Hauptplatine (X20A, X28A, X40A)	Verbindung überprüfen.	✓	
	-33	-34	Übertragung Hauptplatine – Subplatine – Hauptplatine (X20A), Subplatine (X2A, X3A)	Verbindung überprüfen.	✓	
P1	-01	-02	Spannungsschwankungen bei der INV1-Stromversorgung	Prüfen, ob Spannung der Stromversorgung im zulässigen Bereich liegt.		
U1	-01	-05	Funktionsstörung bei Phasenumkehr von Stromversorgung	Phasenfolge korrigieren.	✓	
	-04	-06	Funktionsstörung bei Phasenumkehr von Stromversorgung	Phasenfolge korrigieren.	✓	
U2	-01	-08	INV1 Spannung zu niedrig	Prüfen, ob Spannung der Stromversorgung im zulässigen Bereich liegt.	✓	
	-02	-09	INV1 Phasenausfall	Prüfen, ob Spannung der Stromversorgung im zulässigen Bereich liegt.	✓	
U3	-03		Fehlercode: System-Probelauf noch nicht ausgeführt (Betrieb des Systems nicht möglich)	System-Probelauf durchführen.		
	-04		Fehler während des Probelaufs	Probelauf erneut durchführen.	✓	
	-05, -06		Probelauf abgebrochen	Probelauf erneut durchführen.	✓	
	-07, -08		Probelauf abgebrochen aufgrund von Kommunikationsproblemen	Die Leitungen für die Kommunikation überprüfen und den Probelauf erneut durchführen.	✓	
	-12		Inbetriebnahme des Sicherheitssystems der SV-Einheit ist nicht abgeschlossen.	Inbetriebnahme des Sicherheitssystems der SV-Einheit abschließen. Weiterer Einzelheiten dazu finden Sie im Handbuch der SV-Einheit.	✓	
U4	-03		Inneneinheit-Kommunikationsfehler	Den Anschluss der Benutzerschnittstelle überprüfen.	✓	

22 Fehlerdiagnose und -beseitigung

Haupt-Code	Sub-Fehlercode		Ursache	Lösung	SVEO (a)	SVS (b)
	Master	Slave 1				
U7	-03, -04		Fehlercode: fehlerhafte Verkabelung zu Q1/Q2	Verkabelung Q1/Q2 überprüfen.	✓	
	-11		An der F1/F2-Leitung sind zu viele Inneneinheiten angeschlossen	Anzahl der Inneneinheiten und angeschlossene Gesamtkapazität überprüfen.	✓	
U9	-01		Warnung aufgrund eines Fehlers bei einer anderen Einheit (Inneneinheit / SV-Einheit)	Überprüfen, ob bei anderen Inneneinheiten / SV-Einheiten eine Funktionsstörung vorliegt und überprüfen Sie, ob der vorhandene Mix der Inneneinheiten zulässig ist.	✓	
UR	-03		Fehler bei Verbindung über Inneneinheiten oder nicht zusammenpassende Typen	Überprüfen, ob bei anderen Inneneinheiten eine Funktionsstörung vorliegt und überprüfen Sie, ob der vorhandene Mix der Inneneinheiten zulässig ist.	✓	
	-18		Fehler bei Verbindung über Inneneinheiten oder nicht zusammenpassende Typen	Überprüfen, ob bei anderen Inneneinheiten eine Funktionsstörung vorliegt und überprüfen Sie, ob der vorhandene Mix der Inneneinheiten zulässig ist.	✓	
	-31		Falsche Kombination von Einheiten (Multi-System)	Überprüfen, ob die Typen der Einheiten kompatibel sind.	✓	
	-20		Falsche Außeneinheit angeschlossen	Die Außeneinheit trennen.	✓	
	-27		Keine SV-Einheit angeschlossen	Eine SV-Einheit anschließen.	✓	
	-28		Falsche SV-Einheit angeschlossen	Die SV-Einheit trennen.	✓	
	-52		SV-Einheit Abnormalität bei Kältemitteltyp	Kältemitteltyp bei SV-Einheit überprüfen	✓	
	-53		Abnormalität bei DIP-Schalter der SV-Einheit	Die DIP-Schalter der SV-Einheit überprüfen.	✓	
UF	-01		Bei Probelauf passen Kabelverlauf und Rohrleitungsverlauf nicht zusammen.	Fehler erkannt bei Prüfung von Anschlüssen von SV-Einheit und Inneneinheit (siehe "19.6 Verbindung zwischen SV / Inneneinheit prüfen" ▶ 58]). Verkabelung zwischen Inneneinheiten und SV-Einheiten überprüfen. Informationen zur ordnungsgemäßen Verkabelung finden Sie im Handbuch der SV-Einheit.	✓	
	-18					
UH	-01		Fehler bei automatischer Adressierung (Inkonsistenz)	Überprüfen Sie, ob die Anzahl der per Verbindungskabel verbundenen Einheiten mit der Anzahl der betriebenen Einheiten übereinstimmt (über Überwachungsmodus), oder warten Sie, bis Initialisierung abgeschlossen ist.	✓	
UJ	-40		Wartungswarnmeldung (Ventilationslüfter)	Der Ventilator der SV-Einheit bedarf einer Wartungskontrolle. Weiterer Einzelheiten dazu finden Sie im Handbuch der SV-Einheit.	✓	
Fehlercodes bezüglich der Funktion zur Erkennung von Leckagen						
E-1	—		Die Einheit ist nicht vorbereitet, um die Funktion zur Erkennung von Leckagen ausführen zu können	Siehe Anforderungen für die Ausführung der Funktion zur Leckagen-Erkennung.	✓	
E-2	—		Inneneinheit ist außerhalb des Temperaturbereichs von 18~29°C, in dem die Funktion zur Erkennung von Leckagen ausgeführt werden kann.	Erneut versuchen, wenn die Umgebungsbedingungen passend sind.	✓	
E-3	—		Außeneinheit ist außerhalb des Temperaturbereichs von -7~48°C, in dem die Funktion zur Erkennung von Leckagen ausgeführt werden kann.	Erneut versuchen, wenn die Umgebungsbedingungen passend sind.	✓	
E-4	—		Bei Ausführung der Funktion zur Erkennung von Leckagen ist ein zu niedriger Druck festgestellt worden	Die Ausführung der Funktion zur Erkennung von Leckagen neu starten.	✓	
E-5	—		Signalisiert, dass eine Inneneinheit installiert ist, die mit der Funktion zur Erkennung von Leckagen nicht kompatibel ist.	Verwenden Sie VRV R32-kompatible Inneneinheiten; zur Geräteauswahl siehe technisches Datenblatt.	✓	

^(a) Die SVEO Anschlussklemme liefert einen elektrischen Kontakt, der sich schließt, wenn der angegebene Fehler vorliegt.

^(b) Die SVS Anschlussklemme liefert einen elektrischen Kontakt, der sich schließt, wenn der angegebene Fehler vorliegt.

^(c) Der Fehlercode wird nur auf der Benutzerschnittstelle der Inneneinheit angezeigt, bei der der Fehler vorgekommen ist.

22 Fehlerdiagnose und -beseitigung

22.2 System zur Erkennung von Kältemittel-Leckagen

Normalbetrieb

Bei Normalbetrieb haben der Fernregler in den Betriebsarten Nur Alarm oder Supervisor keine Funktion. Bei den Fernregler-Betriebsarten Nur Alarm oder Supervisor bleibt der Bildschirm ausgeschaltet. Es ist möglich, den Betrieb des Fernreglers zu prüfen. Dazu auf die Taste  drücken, um das Installateur-Menü zu öffnen.

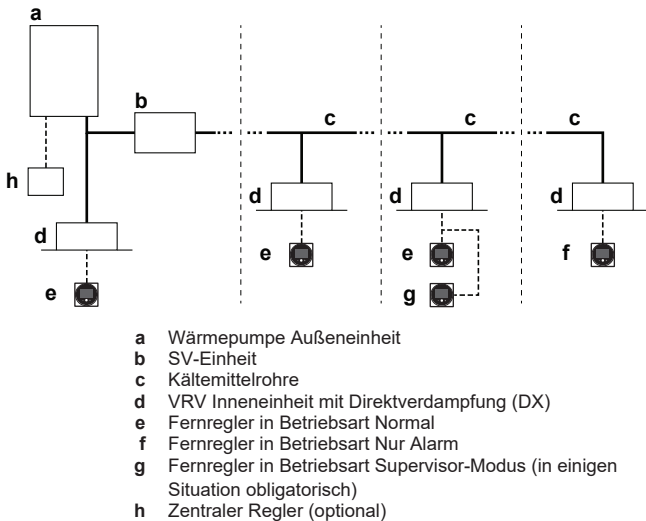

Hinweis: Beim Starten des Systems kann die Betriebsart des Fernreglers anhand der Bildschirmanzeige verifiziert werden.

Funktion zur Erkennung von Leckagen

- Wenn der R32-Sensor in der Inneneinheit eine Kältemittel-Leckage erkennt:
 - Der Fernregler (und der Fernregler im Supervisor-Modus) der Inneneinheit mit der Leckage warnt den Benutzer über akustische und optische Signale.
 - Gleichzeitig schließt die SV-Einheit die Absperrventile des entsprechenden Abzweigrohres, um im System der Inneneinheiten die Menge an Kältemittel zu reduzieren.
 - Danach werden die Inneneinheiten an dem Anschluss, bei dem die Leckage erkannt wurde, außer Betrieb gesetzt, und es wird eine Fehlermeldung angezeigt. Die anderen Teile des Systems arbeiten weiter.
- Wenn der R32-Sensor in der Inneneinheit ohne SV-Einheit eine Kältemittel-Leckage erkennt (bei direktem Anschluss an die Außeneinheit):
 - Alle Absperrventile in SV-Einheiten, die mit anderen Inneneinheiten verbunden sind, werden geschlossen, der Verdichter wird ausgeschaltet und das System kann nicht mehr betrieben werden.
- Wenn der R32-Sensor in der SV-Einheit eine Kältemittel-Leckage erkennt:
 - Die SV-Einheit wird alle Absperrventile schließen und die Aktivierung des Ventilationssystems (sofern damit ausgestattet) der SV-Einheit auslösen, um das ausgelaufene Kältemittel zu beseitigen.
 - Danach geht das System in den Status "gesperrt" und die Fernregler zeigen eine Fehlermeldung. Dann muss die Leckage beseitigt werden und das System wieder aktiviert werden. Weiterer Einzelheiten dazu finden Sie im Wartungshandbuch.

Was der Fernregler nach einer Leckage-Erkennung anzeigt, ist abhängig vom Modus.



WARNUNG

Die Einheit ist aus Sicherheitsgründen mit einem Erkennungssystem von Kältemittel-Leckagen ausgestattet.

Damit diese Sicherheitseinrichtung immer funktioniert, MUSS sie nach der Installation immer mit Strom versorgt werden, außer bei Wartungsarbeiten.

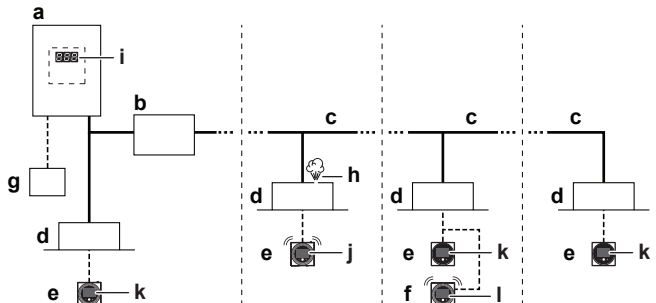

- a Wärmepumpe Außeneinheit
 b SV-Einheit
 c Kältemittelrohre
 d VRV Inneneinheit mit Direktverdampfung (DX)
 e Fernregler im Normalmodus und im reinen Alarmmodus
 f Fernregler in Betriebsart Supervisor-Modus (in einigen Situationen obligatorisch)
 g Zentraler Regler (optional)
 h Kältemittel-Leckage
 i Anzeige des Außeneinheit-Fehlercodes auf der 7-Segment-Anzeige
 j Bei diesem Fernregler wird der Fehlercode 'A0-11' ausgegeben zusammen mit einem akustischen Alarm und einem roten Warnsignal.
 k Bei diesem Fernregler wird der Fehlercode 'U9-01' angezeigt. Es wird kein Alarm ausgegeben und keine optische Warnung.
 l Bei diesem Fernregler, der als **Supervisor** fungiert, wird der Fehlercode 'A0-11' ausgegeben, zusammen mit einem akustischen Alarm und einem roten Warnsignal. Beim Fernregler wird die **Adresse** der Einheit angezeigt.

Hinweis: Der Alarm bei einer Kältemittel-Leckage kann vom Fernregler aus und von der App aus aufgehoben werden. Um den Alarm vom Fernregler aus aufzuheben, 3 Sekunden lang auf  drücken.

Hinweis: Bei Leckagen-Erkennung wird die SVS Ausgabe ausgelöst. Weitere Informationen dazu siehe unter "[17.9 Ausgaben an externe Geräte anschließen](#)" [p. 49].

Hinweis: Für die Ausgabe an ein externes Gerät kann der Inneneinheit eine optionale Ausgabe-Platine hinzugefügt werden. Wenn eine Leckage erkannt wird, wird die Ausgabe-Platine ausgelöst. Die genaue Modellbezeichnung finden Sie in der Liste der Optionen für die Inneneinheit. Weitere Informationen zu dieser Option finden Sie in der Installationsanleitung zur optionalen Ausgabe-Platine.

Hinweis: Einige zentrale Regler können auch als Supervisor-Fernregler benutzt werden. Weitere Details zur Installation finden Sie in der Installationsanleitung zu zentralen Reglern.



HINWEIS

Der R32-Kältemittel-Leckagen-Sensor ist ein Halbleiterdetektor, der andere Substanzen als Kältemittel R32 auch fälschlicherweise erkennen könnte. Vermeiden Sie es, in der unmittelbaren Nähe der Inneneinheit chemische Substanzen in hoher Konzentration zu verwenden (z. B. organische Lösungsmittel, Haarspray, Farbe), weil das Fehl-Erkennungen durch den R32-Kältemittel-Leckagen-Sensor bewirken könnte.

23 Entsorgung



HINWEIS

Versuchen Sie auf KEINEN Fall, das System selber auseinander zu nehmen. Die Demontage des Systems sowie die Handhabung von Kältemittel, Öl und weiteren Teilen MUSS in Übereinstimmung mit den entsprechenden Vorschriften erfolgen. Einheiten MÜSSEN bei einer Einrichtung aufbereitet werden, die auf Wiederverwendung, Recycling und Wiederverwertung spezialisiert ist.

24 Technische Daten

- Ein Teil der jüngsten technischen Daten ist verfügbar auf der regionalen Website Daikin (öffentlich zugänglich).
- Der vollständige Satz der jüngsten technischen Daten ist verfügbar auf dem Daikin Business Portal (Authentifizierung erforderlich).

24.1 Wartungsfreiraum: Außengerät

Um die Einheit herum ist genügend Platz für Wartungsarbeiten zu lassen, und der Mindestplatzbedarf für Lufteinlass und Luftauslass ist zu gewährleisten (siehe die Abbildung unten und wählen Sie eine der Möglichkeiten).

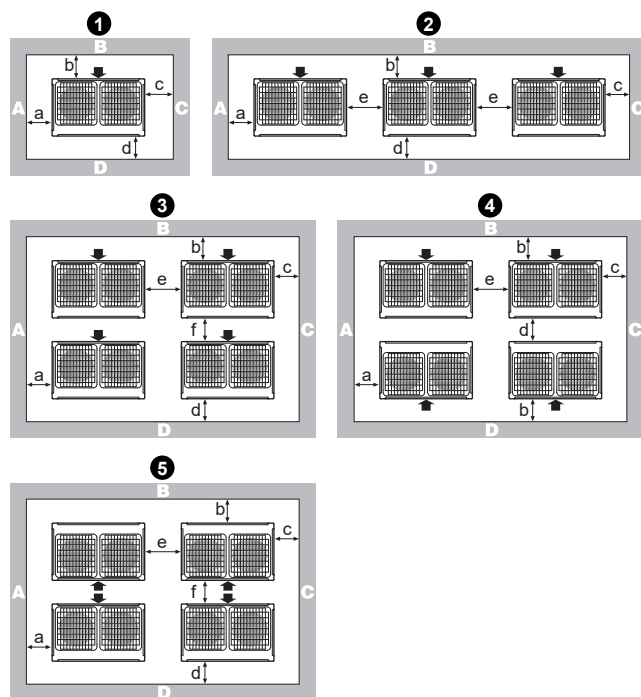

Anordnu ng	A+B+C+D		A+B
	Möglichkeit 1	Möglichkeit 2	
1	a ≥ 10 mm b ≥ 300 mm c ≥ 10 mm d ≥ 500 mm	a ≥ 50 mm b ≥ 100 mm c ≥ 50 mm d ≥ 500 mm	a ≥ 200 mm b ≥ 300 mm

Anordnu ng	A+B+C+D		A+B
	Möglichkeit 1	Möglichkeit 2	
2	a ≥ 10 mm b ≥ 300 mm c ≥ 10 mm d ≥ 500 mm e ≥ 20 mm	a ≥ 50 mm b ≥ 100 mm c ≥ 50 mm d ≥ 500 mm e ≥ 100 mm	a ≥ 200 mm b ≥ 300 mm e ≥ 400 mm
3	a ≥ 10 mm b ≥ 300 mm c ≥ 10 mm d ≥ 500 mm e ≥ 20 mm f ≥ 600 mm	a ≥ 50 mm b ≥ 100 mm c ≥ 50 mm d ≥ 500 mm e ≥ 100 mm f ≥ 500 mm	—
4	a ≥ 10 mm b ≥ 300 mm c ≥ 10 mm d ≥ 500 mm e ≥ 20 mm	a ≥ 50 mm b ≥ 100 mm c ≥ 50 mm d ≥ 500 mm e ≥ 100 mm	—
5	a ≥ 10 mm b ≥ 500 mm c ≥ 10 mm d ≥ 500 mm e ≥ 20 mm f ≥ 900 mm	a ≥ 50 mm b ≥ 500 mm c ≥ 50 mm d ≥ 500 mm e ≥ 100 mm f ≥ 600 mm	—

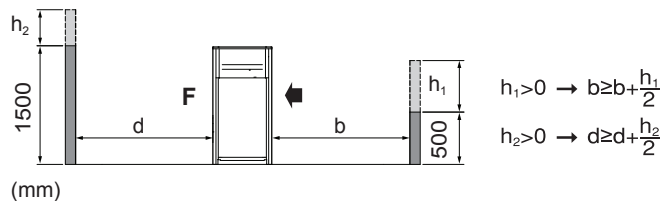

ABCD Seiten entlang des Installationsortes mit Hindernissen
F Vorderseite
➡ Ansaugseite

- Gibt es beim Installationsort an den Seiten A+B+C+D Hindernisse, hat die Höhe der Wände an den Seiten A+C keinen Einfluss auf die Abmessungen für den Platzbedarf für Wartungsarbeiten. Siehe die Abbildung oben: Sie zeigt die Auswirkungen der Wandhöhe an den Seiten B+D auf die Abmessungen für den Platzbedarf für Wartungsarbeiten.
- Haben am Installationsort nur die Seiten A+B Hindernisse, hat die Höhe der Wände keine Auswirkung auf die angegebenen Abmessungen für den Platzbedarf für Wartungsarbeiten.
- Der in diesen Zeichnungen angegebene Platzbedarf für die Installation gilt für Vollast-Heizbetrieb, ohne Berücksichtigung der Möglichkeit der Ansammlung von Eis. Wird die Installation an einem Ort mit kaltem Klima durchgeführt, sollten alle oben angegebenen Abmessungen >500 mm sein, damit sich zwischen den Außeneinheiten kein Eis ansammeln kann.



INFORMATION

Die Abmessungen für den Platzbedarf für Wartungsarbeiten in der Abbildung oben gelten für Kühlbetrieb bei 35°C Umgebungstemperatur (Standardbedingungen).



INFORMATION

Weitere Spezifikationen finden Sie im technischen Datenbuch.

24 Technische Daten

24.2 Rohrleitungsplan: Außengerät

Rohrleitungsplan: 5~12 HP

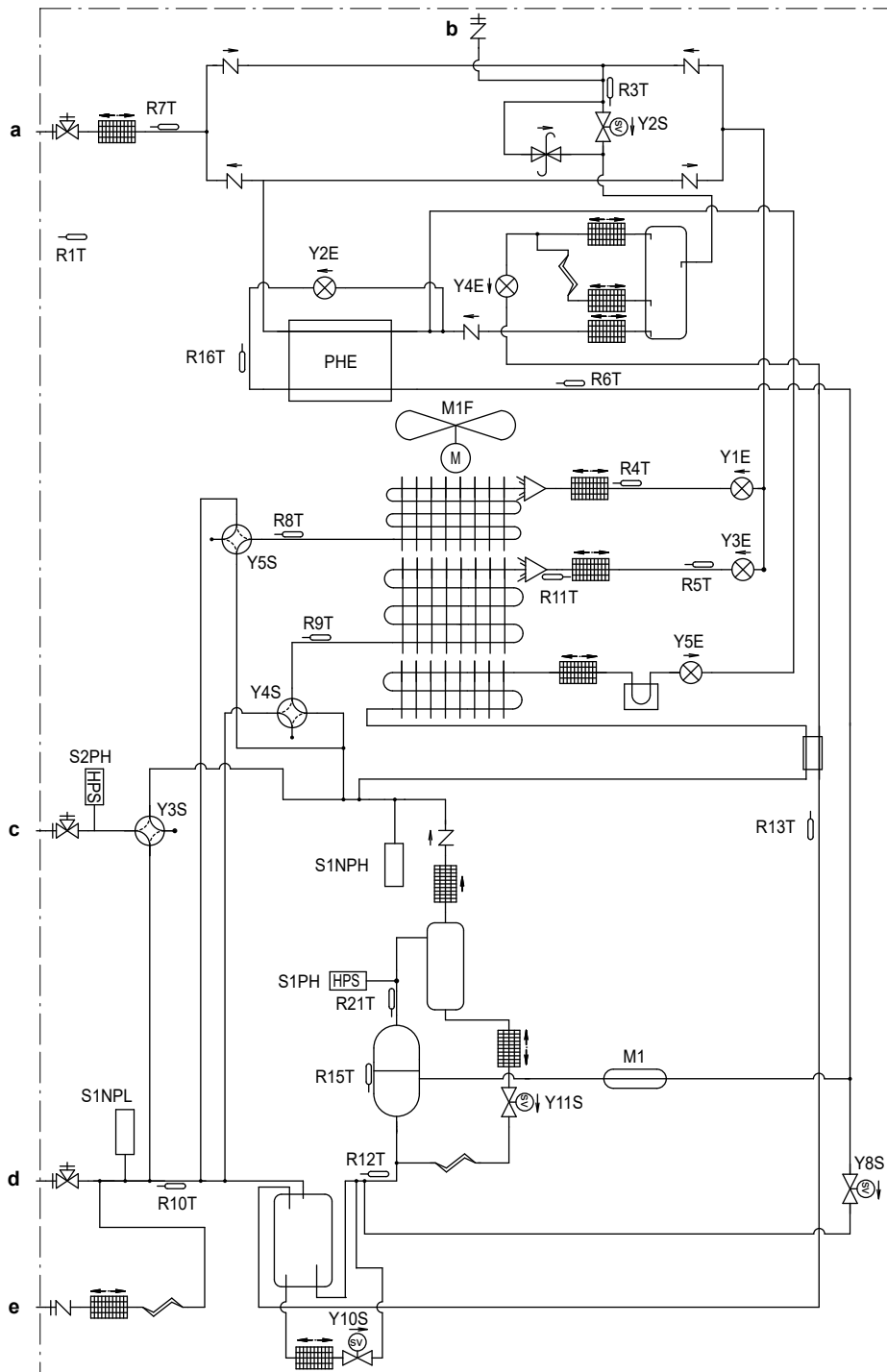

- a Absperrventil (Flüssigkeit)
- b Service-Stutzen
- c Absperrventil (Gas)
- d Absperrventil (Ausgleichsleitung)
- e Einfüllstutzen

Rohrleitungsplan: 14~20 HP

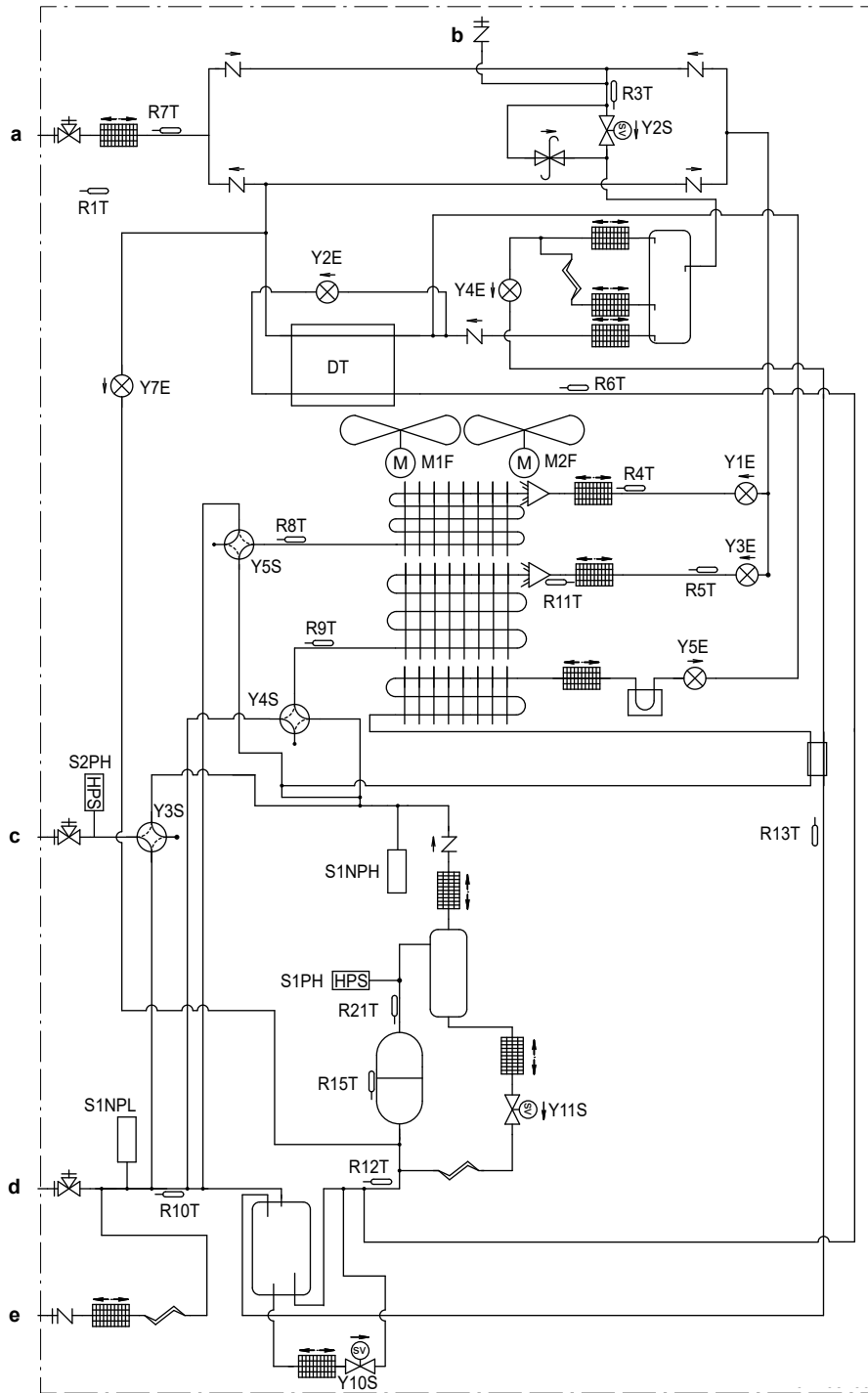

- a Absperrventil (Flüssigkeit)
- b Service-Stutzen
- c Absperrventil (Gas)
- d Absperrventil (Ausgleichsleitung)
- e Einfüllstutzen

24 Technische Daten

	Einfüllstutzen / Service-Stutzen
	Absperrventil
	Filter
	Kontrollventil
	Druckentlastungsventil
	Thermistor
	Magnetventil
	Kühlkörper (Platine)
	Kapillarrohr
	Expansionsventil
	4-Wege-Ventil
	Propeller-Ventilator
	Hochdruck-Sensor
	*PL: Niederdruck-Sensor
	*PH: Hochdruck-Sensor
	Ölabscheider
	Akkumulator
	Wärmetauscher
	Verdichter
	PHE: Platten-Wärmetauscher
	DT: Doppelrohr-Wärmetauscher
	Verteiler
	Flüssigkeitssammler
	Dämpfer

- 6 Die Kapazität des Kontaktes beträgt 220~240V AC – 0,5 A (Einschaltstrom braucht 3 A oder weniger).
- 7 Benutzen Sie einen potentialfreien Kontakt für Mikrostrom (10 mA oder weniger, 15 V DC).
- 8 Bei Verwendung des optionalen Adapters die Installationsanleitung dieses Adapters beachten.

Symbole:

	Bauseitige Verkabelung
	Klemmleiste
	Konnektor
	Anschluss
	Schutzerde
	Störfreie Erdung
	Erdungskabel
	Bauseitig zu liefern
	Platine
	Schaltkasten
	Option

Farben:

BLK	Schwarz
RED	Rot
BLU	Blau
WHT	Weiß
GRN	Grün

Legende für Schaltplan

A1P	Platine (Haupt)
A2P	Platine (Entstörfilter)
A3P	Platine (Inverter)
A4P	Platine (Ventilator)
A5P (nur 14~20 Platine (Ventilator) HP)	
A6P (nur 14~20 Platine (sub) HP)	
BS1~BS3 (A1P)	Drucktastenschalter (MODUS, EINSTELLUNG, RÜCKFÜHRUNG)
DS1, DS2 (A1P)	DIP-Schalter
E1HC	Kurbelgehäuseheizung
E3H	Bodenplatten-Heizung
F1U (A1P)	Sicherung (T 10 A / 250 V)
F1U (A6P)(nur 14~20 HP)	Sicherung (T 3,15 A / 250 V)
F1U, F2U	Sicherung (T 1 A / 250 V)
F3U	Bauseitige Sicherung
F101U (A4P)	Sicherung
HAP (A*P)	Kontrolllampchen (Wartungsmonitor ist grün)
K*R (A*P)	Relais auf Platine
L1R	Drosselspule
M1C	Motor (Verdichter)
M1F	Motor (Ventilator)
M2F (nur 14~20 HP)	Motor (Ventilator)
Q1DI	Fehlerstrom-Schutzschalter
R1T	Thermistor (Luft)
R3T	Thermistor (Flüssigkeit, Haupt)

24.3 Schaltplan: Außeneinheit

Siehe Elektroschaltplan-Aufkleber auf der Einheit. Nachfolgend sind die verwendeten Abkürzungen aufgeführt:

INFORMATION

Der Elektroschaltplan für die Außeneinheit gilt nur für die Außeneinheit. Für die Inneneinheit oder optionale elektrische Komponenten gilt der Elektroschaltplan der Inneneinheit.

- 1 Symbole (siehe unten).
- 2 Zur Benutzung der Drucktasten BS1~BS3 und der Schalter DS1~DS2 siehe die Installationsanleitung oder das Wartungshandbuch.
- 3 NICHT die Einheit betreiben, indem Sie die Schutzeinrichtung S1PH kurzschließen.
- 4 Informationen zum Anschluss der Inneneinheit – Außeneinheit-Verbindung F1-F2 und der Außeneinheit-Multi-Verbindung Q1-Q2 finden Sie im Installationshandbuch.
- 5 Bei Verwendung des zentralen Steuerungssystems das Verbindungskabel Außeneinheit – Außeneinheit F1-F2 anschließen.

R4T	Thermistor (Wärmetauscher, obere Flüssigkeitsleitung)
R5T	Thermistor (Wärmetauscher, untere Flüssigkeitsleitung)
R6T	Thermistor (Unterkühlen Wärmetauscher Gas)
R7T	Thermistor (Unterkühlen Wärmetauscher Flüssigkeit)
R8T	Thermistor (Wärmetauscher, obere Gasleitung)
R9T	Thermistor (Wärmetauscher, untere Gasleitung)
R10T	Thermistor (Ansaugung)
R11T	Thermistor (Wärmetauscher, Enteisler)
R12T	Thermistor (Ansaug-Verdichter)
R13T	Thermistor (Empfänger Gas)
R15T	Thermistor (M1C-Körper)
R16T (nur 5~12 HP)	Thermistor (Gas-Einblasung)
R21T	Thermistor (M1C Entladung)
S1NPH	Hochdruck-Sensor
S1NPL	Niederdruck-Sensor
S1PH	Hochdruck-Schalter
S2PH	Hochdruck-Schalter
SEG1~SEG3 (A1P)	7-Segment-Anzeige
SFB	Fehler bei mechanischer Ventilation, Eingabe
T1A	Stromsensor
X*A	Konnektor
X*M	Anschlussleiste
Y1E	Elektronisches Expansionsventil (Wärmetauscher oben)
Y2E	Elektronisches Expansionsventil (Wärmetauscher Unterkühlen)
Y3E	Elektronisches Expansionsventil (Wärmetauscher unten)
Y4E	Elektronisches Expansionsventil (Empfänger Gas)
Y5E	Elektronisches Expansionsventil (Kühl-Inverter)
Y7E (nur 14~20 HP)	Elektronisches Expansionsventil (Flüssigkeits-Einspritzung)
Y2S	Magnetventil (Flüssigkeitsleitung)
Y3S	Magnetventil (Hochdruck/Niederdruck-Gasrohr)
Y4S	Magnetventil (Wärmetauscher unten)
Y5S	Magnetventil (Wärmetauscher oben)
Y8S (nur 5~12 HP)	Magnetventil (Gas-Einblasung)
Y10S	Magnetventil (akku. Ölrückfluss)
Y11S	Magnetventil (M1C Ölrückfluss)
Y13S	Fehler bei Betriebs-Ausgabe (SVEO)
Y14S	Leckage-Sensor Ausgabe (SVS)
Z*C	Entstörfilter (Ferritkern)

Benutzer

Person, der das Produkt gehört und/oder die das Produkt betreibt.

Geltende gesetzliche Vorschriften

Alle international, in Europa, auf Staatsebene und lokal geltende Richtlinien, Gesetze, Vorschriften und/oder Kodizes, die für ein bestimmtes Produkt oder einen Bereich wichtig und anzuwenden sind.

Dienstleistungsunternehmen

Qualifiziertes Unternehmen, das für die Produkt den erforderlichen Service liefern oder koordinieren kann.

Installationsanleitung

Anleitung zu einem bestimmten Produkt oder einer bestimmten Anwendung; sie beschreibt, wie es installiert, konfiguriert und gewartet wird.

Betriebsanleitung

Anleitung zu einem bestimmten Produkt oder einer bestimmten Anwendung; sie beschreibt, wie es betrieben und bedient wird.

Wartungsanleitung

Anleitung zu einem bestimmten Produkt oder einer bestimmten Anwendung; sie beschreibt (sofern erforderlich), wie es installiert, konfiguriert, betrieben und/oder gewartet wird.

Zubehör

Kenzeichnungen, Handbücher, Informationsblätter und Ausstattungen, die zusammen mit der Produkt geliefert sind und die gemäß den Instruktionen in der begleitenden Dokumentation installiert werden müssen.

Optionale Ausstattung

Ausstattung, die von Daikin hergestellt oder zugelassen ist, und die gemäß den Instruktionen in der begleitenden Dokumentation mit dem Produkt kombiniert werden kann.

Bauseitig zu liefern

Ausstattung, die NICHT von Daikin hergestellt ist, die gemäß den Instruktionen in der begleitenden Dokumentation mit dem Produkt kombiniert werden kann.

25 Glossar

Händler

Vertriebspartner für das Produkt.

Autorisierter Installateur

Technisch ausgebildete Person, die dazu qualifiziert ist, das Produkt zu installieren.

ERC



4P739915-1 0000000W

Copyright 2023 Daikin

DAIKIN EUROPE N.V.

Zandvoordestraat 300, B-8400 Oostende, Belgium

4P739915-1 2023.12