

DAIKIN



BETRIEBSANLEITUNG

VRV System Inverter-Klimageräte

FXNQ20A2VEB
FXNQ25A2VEB
FXNQ32A2VEB
FXNQ40A2VEB
FXNQ50A2VEB
FXNQ63A2VEB

INHALT

VOR DEM BETRIEB SORGFÄLTIG LESEN

Bezeichnung und Funktion der Teile.....	2
Sicherheitshinweise.....	2

WARTUNG

Instandhaltung und Wartung	4
Reinigen des Innengeräts von Innen.....	4
Reinigen des Luftfilters.....	4
Reinigen des Luftauslasses und der Außenseite des Geräts	5
Fehlerdiagnose und -behebung	5
Technische Daten	5

KUNDENDIENST

Kundendienst und Wartung.....	6
-------------------------------	---

VOR DEM BETRIEB SORGFÄLTIG LESEN

Bezeichnung und Funktion der Teile

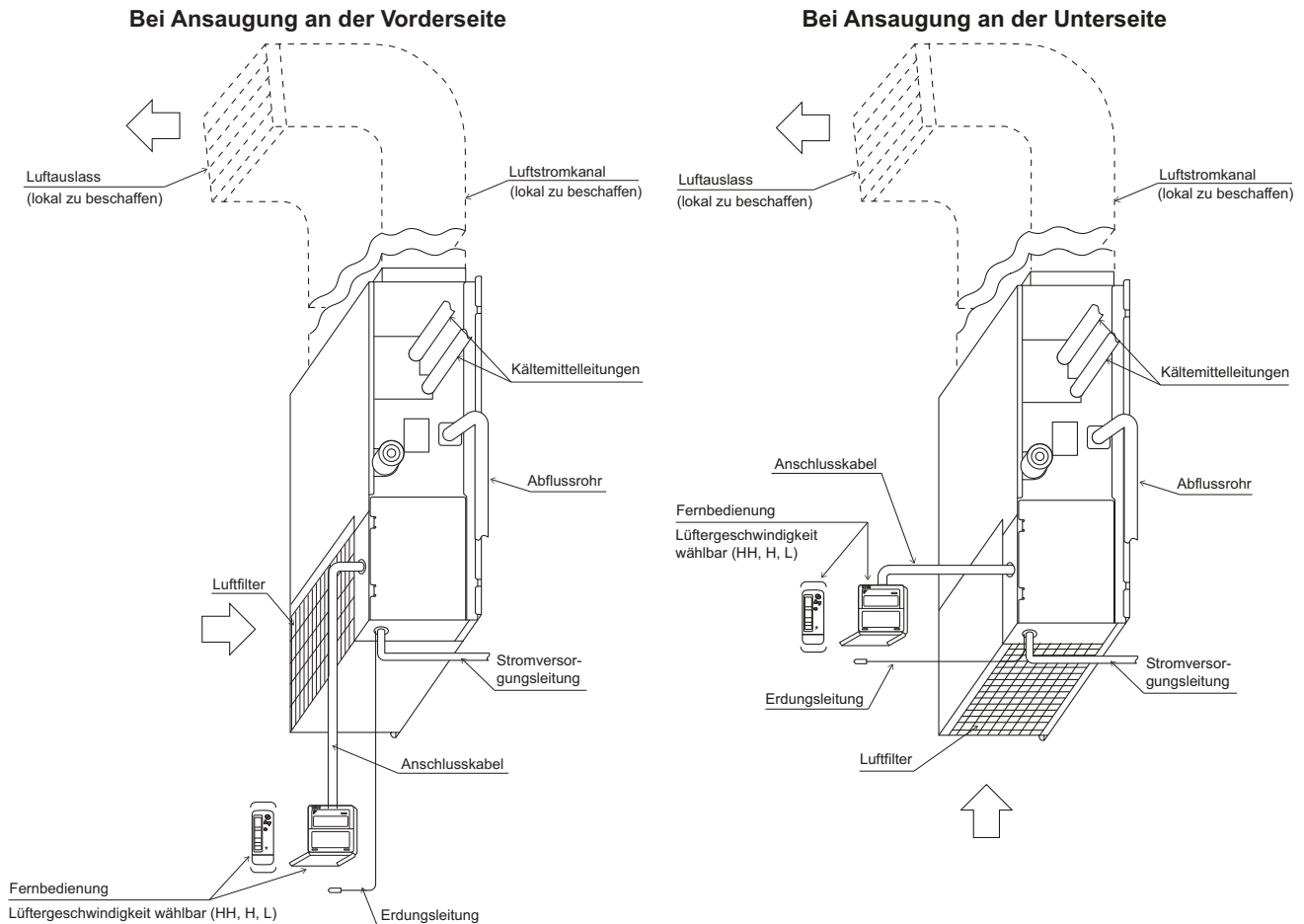

Sicherheitshinweise

Wir empfehlen Ihnen, diese Bedienungsanleitung vor Gebrauch sorgfältig durchzulesen, um die Funktionen des Klimageräts vollständig nutzen zu können und um Fehlfunktionen aufgrund falscher Handhabung zu vermeiden.

- Diese Klimaanlage fällt unter die Kategorie "Geräte, die der Öffentlichkeit nicht zugänglich sind".
- **Die hier beschriebenen Warnhinweise sind mit WARNUNG und VORSICHT gekennzeichnet. Sie enthalten wichtige Informationen bezüglich der Sicherheit. Beachten Sie unbedingt alle Warnhinweise.**

⚠️ WARNUNGDie Missachtung dieser Anweisungen kann zu Körperverletzungen oder Tod führen.

⚠️ VORSICHT.....Die Missachtung dieser Anweisungen kann zu Sachbeschädigung oder Körperverletzungen führen, die je nach den Umständen ernsthaft sein können.

Bei der englischen Fassung der Anleitung handelt es sich um das Original. Bei den Anleitungen in anderen Sprachen handelt es sich um Übersetzungen des Originals.

Diese Anleitung bitte immer griffbereit aufbewahre. Wenn das Gerät einem neuen Anwender übergeben wird, immer sicherstellen, dass die Bedienungsanleitung ebenfalls übergeben wird.

Der Schalldruckpegel ist kleiner als 70 dB (A).

⚠️ WARNUNG

- **Lassen Sie das Gerät nur von qualifiziertem Kundendienstpersonal installieren.**
Die von Ihnen selbständig ausgeführte unvollständige Installation kann zu einer Störung, zum Austreten von Wasser, zu einem Stromschlag oder zu einem Brand führen.
- **Wenn Wartungs- oder Reparaturarbeiten nötig werden, wenden sich an Ihren Fachhändler.**
Unvollständig durchgeführte Verbesserungsarbeiten, Reparaturen oder Wartungsarbeiten können zu einer Störung, zum Austreten von Wasser, zu einem Stromschlag oder zu einem Brand führen.

- **Hüten Sie sich vor Feuer im Falle eines Kältemittellecks.**

Falls die Klimaanlage nicht richtig funktioniert, d. h. keine Kalt- oder Warmluft erzeugt, könnte ein Kältemittelleck die Ursache sein.

Wenden Sie sich an Ihren Händler um Hilfe. Das Kältemittel in der Klimaanlage ist sicher und läuft normalerweise nicht aus.

Im Falle eines Lecks kann jedoch Kontakt mit einem offenen Brenner, Heizkörper oder Kocher zur Erzeugung von giftigen Gasen führen.

Benutzen Sie die Klimaanlage nicht weiter, bis eine qualifizierte Kundendienstperson sicherstellt, dass das Leck repariert worden ist.

- **Wenn Installation oder Ausbau nötig wird, wenden sich an Ihren Fachhändler.**

Eine unsachgemäße Installation kann zu Wasserlecks, elektrischen Schlägen oder Brand führen.

- **Das Gerät kann von Kindern ab 8 Jahren und Personen mit eingeschränkten körperlichen, sensorischen oder geistigen Fähigkeiten oder Personen mit mangelhafter Erfahrung oder Wissen verwendet werden, sofern sie von einer Person, die für ihre Sicherheit verantwortlich ist, darin unterwiesen worden sind, wie das Gerät ordnungsgemäß und sicher zu verwenden und zu bedienen ist und welche Gefahren mit der Verwendung verbunden sind.**

- Kinder müssen beaufsichtigt werden, um zu gewährleisten, dass Sie das Gerät nicht als Spielzeug benutzen.
- Die Reinigung und Wartung sollte nicht durch unbeaufsichtigte Kinder durchgeführt werden.

—  **VORSICHT** —

- **Stellen Sie keine Gegenstände in unmittelbarer Nähe des Außengerätes auf, und achten Sie darauf, dass sich keine Blätter oder sonstiger Unrat im Umfeld des Gerätes ansammeln.**
Blätter bedeuten eine Brutstätte für Kleintiere, die in das Gerät eindringen können. Wenn sie einmal im Gerät sind, können solche Tiere durch den Kontakt mit Elektroteilen Funktionsstörungen, Rauch oder Brand verursachen.
- **Dieses Gerät ist für die Nutzung durch erfahrene oder geschulte Anwender in der Leichtindustrie oder in landwirtschaftlichen Betrieben oder durch Laien in gewerblichen Betrieben konzipiert.**

Erforderliche Informationen für Ventilator-Konvektoren			
Posten	Symbol	Wert	Gerät
Kühlleistung (sensibel)	$P_{rated, c}$	A	kW
Kühlleistung (latent)	$P_{rated, c}$	B	kW
Heizleistung	$P_{rated, h}$	C	kW
Elektrische Gesamtleistungsaufnahme	P_{elec}	D	kW
Schallleistungspegel (je Geschwindigkeitseinstellung, falls zutreffend)	L_{WA}	E	dB
Kontaktinformationen	DAIKIN INDUSTRIES CZECH REPUBLIC s.r.o. U Nové Hospody 1/1155, 301 00 Plzeň Skvrňany, Tschechische Republik		

DIE TABELLE OBEN BEZIEHT SICH AUF DIE IN DIESER TABELLE AUFGEFÜHRTE MODELLE UND WERTE					
	A	B	C	D	E
FXNQ20A2VEB	1,9	0,3	2,5	0,071	51
FXNQ25A2VEB	2,1	0,7	3,2	0,071	51
FXNQ32A2VEB	2,6	1	4	0,071	51
FXNQ40A2VEB	3,3	1,2	5	0,078	52
FXNQ50A2VEB	4	1,6	6,3	0,099	53
FXNQ63A2VEB	4,9	2,2	8	0,11	54

WARTUNG

—  **WARNUNG** —

- **Wartungsarbeiten (abgesehen von der täglichen Wartung) dürfen nur von qualifiziertem Personal ausgeführt werden.**
- **Schalten Sie unbedingt erst die gesamte Stromversorgung AUS, bevor Sie Anschlussleitungen berühren.**
- **Verwenden Sie keine brennbaren Stoffe (z. B. Haarspray oder Insektizide) in der Nähe des Produkts.**
Reinigen Sie das Produkt nicht mit organischen Lösungsmitteln, wie z. B. Lackverdünner.
Die Verwendung von organischen Lösungsmitteln kann Rissbildung im Produkt, elektrische Schläge oder Brände verursachen.
- **Wenden Sie sich bezüglich der Anbringung von Zubehör an Fachpersonal und verwenden Sie nur vom Hersteller angegebenes Zubehör.**
Falls Ihre eigene Arbeitsausführung zu einem Defekt führt, kann es zu Wasserlecks, elektrischen Schlägen oder Brand kommen.

—  **VORSICHT** —

- **Zum Reinigen der Klimaanlage stoppen Sie den Betrieb und ziehen den Netzstecker ab.**
Andernfalls besteht die Gefahr von elektrischen Schlägen oder Verletzungen.
- **Waschen Sie die Klimaanlage oder die Fernbedienung nicht mit Wasser ab, weil dies zu elektrischen Schlägen oder Brand führen kann.**

- **Wenden Sie sich zur Reinigung des Innenraums der Klimaanlage an den Installateur.**

Unsachgemäße Reinigung kann die Kunststoffteile beschädigen sowie zum Austritt von Wasser oder Stromschlägen führen.

- **Passen Sie beim Reinigen oder Überprüfen des Luftfilters auf, dass Sie nicht stolpern.** Lassen Sie äußerste Vorsicht walten, wenn Arbeiten in großer Höhe erforderlich sind. Ein instabiles Gerüst könnte einstürzen oder umkippen und Verletzungen verursachen.

Instandhaltung und Wartung

- Reinigen Sie die Ablaufwanne regelmäßig. Mit Staub zugesetzte Ablaufleitungen können zu einem Wasseraustritt führen.
- Für Informationen zur Reinigung konsultieren Sie Ihren Daikin-Händler. (Reinigen Sie die Klimaanlage vor den Jahreszeiten, in denen Heizen bzw. Kühlen erforderlich ist.)
- Wenn der Bereich rund um das Innengerät sehr staubhaltig ist, verwenden Sie eine Staubschutzabdeckung (lokal zu beschaffen).

Reinigen des Innengeräts von Innen

- Das Innere des Innengeräts muss regelmäßig gereinigt werden. Da die Reinigung spezielle Techniken erfordert, fordern Sie bei Ihrem Daikin-Händler einen Servicetechniker für die Reinigung an.

Regelmäßige Wartung: Reinigen des Luftfilters

Erläuterung

- Das Entfernen des Luftfilters zu anderen Zwecken als zur Reinigung der Klimaanlage kann zu Unfällen führen.
- Reinigen Sie den Luftfilter, wenn die Markierung  an der Fernbedienung angezeigt wird.
- Diese Markierung wird angezeigt, wenn die Betriebszeit die angegebene Zeit überschreitet.
- Reinigen Sie den Filter häufiger, wenn die Klimaanlage in einer sehr staubhaltigen Umgebung eingesetzt wird.

- Wenn Sie die Zeit ändern möchten, wann die Markierung  angezeigt werden soll, wenden Sie sich an Ihren Händler. (Die werkseitige Einstellung ist 2500 Stunden.)
- Folgende Zeiten sind möglich:
1250, 2500, 5000, 10000

1. Entfernen Sie den Luftfilter.

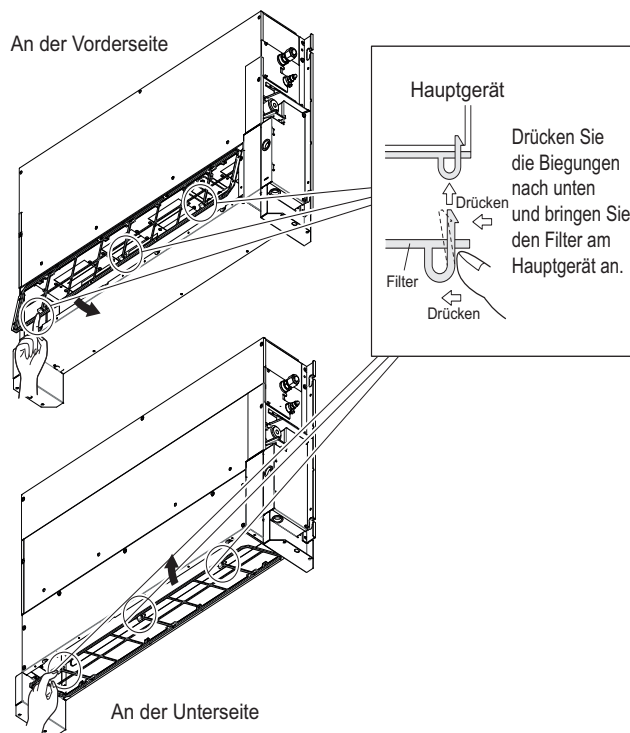

2. Reinigen Sie ihn.

⚠ VORSICHT

- Die Klimaanlage nicht mit heißem Wasser von mehr als 50°C waschen, da dadurch Verfärbung oder Verformung verursacht werden kann.
- Trocknen Sie den Filter niemals durch Direktbefeuung. Dies kann einen Brand zur Folge haben.
- Wenden Sie sich bezüglich der Reinigung der lokal zu beschaffenden Komponenten an Ihren Händler.

(1) Verwenden Sie einen Staubsauger (A) oder waschen Sie den Luftfilter (B) ab, um Staub und Rückstände zu entfernen.

(A) Entfernen Sie Staub und Rückstände mittels eines Staubsaugers.



(B) Waschen Sie ihn danach mit Wasser ab. Wenn der Luftfilter stark verschmutzt ist, verwenden Sie eine weiche Bürste und ein Neutralreiniger.

Wischen Sie das Wasser ab und lassen Sie den Luftfilter im Schatten trocknen.



3. Bringen Sie den Luftfilter an.
4. Drücken Sie die Taste "ZURÜCKSTELLEN DER ZEIT FÜR DIE FILTERREINIGUNG" an der Fernbedienung.

Die Anzeige " " erlischt.

Reinigen des Luftauslasses und der Außenseite des Geräts

— ⚠ VORSICHT —

- Nicht Benzin, Benzol, Terpentin, Scheuerpulver oder flüssige Insektizide auf die Oberfläche kommen lassen.
- Nicht mit heißem Wasser von mehr als 50°C reinigen, da dadurch Verfärbung oder Verformung verursacht werden kann.

- (1) Mit einem trockenen, weichen Tuch reinigen. (Bei schwer entfernbaren Verschmutzungen Wasser oder ein neutrales Reinigungsmittel verwenden.)

Fehlerdiagnose und -behebung

Wenn das folgende Phänomen auftritt, wenden Sie sich an Ihren Händler.

— ⚠ WARNUNG —

- Falls eine Funktionsstörung in der Klimaanlage auftritt (mit Abgabe eines Brandgeruchs usw.), schalten Sie das Gerät aus und kontaktieren Sie Ihren Händler. Fortgesetzter Betrieb unter solchen Umständen kann zu einem Ausfall, elektrischen Schlägen oder Brand führen.
- Wenden Sie sich an Ihren Händler.

Phänomen

- Wenn eine Sicherheitsvorrichtung wie eine Sicherung, ein Unterbrechungsschalter oder ein Leckstrom-Unterbrecher aktiviert wird: **Führen Sie vor der Kontaktaufnahme die folgenden Aktionen durch.** Schalten Sie den Hauptschalter nicht ein.

- Wenn der EIN/AUS-Schalter nicht richtig funktioniert:

Führen Sie vor der Kontaktaufnahme die folgenden Aktionen durch.

Schalten Sie den Hauptschalter aus.

Phänomen

- Wasser tritt aus der Klimaanlage aus. **Führen Sie vor der Kontaktaufnahme die folgenden Aktionen durch.** Stoppen Sie den Betrieb.

Phänomen

- Die "BETRIEBSANZEIGE", die "INSPEKTIONSANZEIGE" oder die "GERÄTENNR." blinkt und leuchtet und der "FEHLERCODE" wird angezeigt.

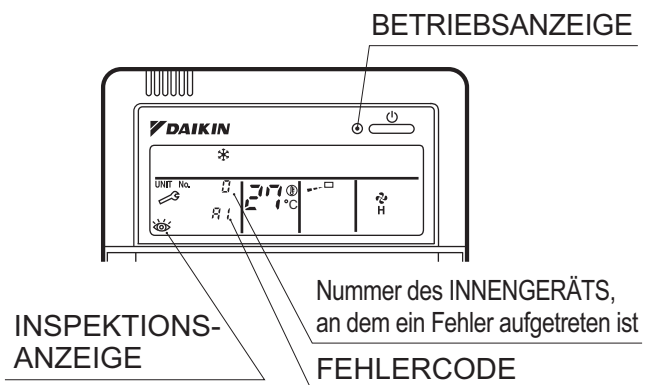

Führen Sie vor der Kontaktaufnahme die folgenden Aktionen durch.

Informieren Sie den Händler über die an der Fernbedienung angezeigten Details.

Technische Daten

Produkttyp und Betriebsgeräusche

Modell-Nr.		Model					
		20	25	32	40	50	63
Typ	Funktion	Ausführung mit Wärmepumpe					
	Kombinationssystem	Separater Typ					
	Kühlmethode des Verflüssigers	Luftkühlungstyp					
	Luftausströmungsmethode	Ausführung mit direkter Luftausströmung					
	Nominelle Kühlleistung (W)	2200	2800	3600	4500	5600	7100
	Nominelle Heizleistung (W)	2500	3200	4000	5000	6300	8000

KUNDENDIENST

Kundendienst und Wartung

— ⚠️ WARNUNG —

- **Wenn Wartungs- oder Reparaturarbeiten nötig werden, wenden sich an Ihren Fachhändler.**

Unvollständig durchgeführte Verbesserungsarbeiten, Reparaturen oder Wartungsarbeiten können zu einer Störung, zum Austreten von Wasser, zu einem Stromschlag oder zu einem Brand führen.

- **Wenn Installation oder Ausbau nötig wird, wenden sich an Ihren Fachhändler.**

Eine unsachgemäße Installation kann zu Wasserlecks, elektrischen Schlägen oder Brand führen.

- **Hüten Sie sich vor Feuer im Falle eines Kältemittellecks.**

Falls die Klimaanlage nicht richtig funktioniert, d. h. keine Kalt- oder Warmluft erzeugt, könnte ein Kältemittelleck die Ursache sein.

Wenden Sie sich an Ihren Händler um Hilfe. Das Kältemittel in der Klimaanlage ist sicher und läuft normalerweise nicht aus.

Im Falle eines Lecks kann jedoch Kontakt mit einem offenen Brenner, Heizkörper oder Kocher zur Erzeugung von giftigen Gasen führen.

Benutzen Sie die Klimaanlage nicht weiter, bis eine qualifizierte Kundendienstperson sicherstellt, dass das Leck repariert worden ist.

- **Wenn Sie eine Reparatur bei Ihrem Händler anfordern, informieren Sie das zuständige Personal über die folgenden Details:**

- Produktnr. der Klimaanlage:
Siehe Garantiekarte.

- Versand- und Installationsdatum:
Siehe Garantiekarte.

- Fehler:
Informieren Sie das Personal über die Details der Fehlfunktion.
(An der Fernbedienung angezeigter Fehlercode.)

- Name, Adresse, Telefonnummer

- **Reparatur nach Ablauf der Garantiezeit**

Wenden Sie sich an Ihren Händler. Falls Reparaturbedarf besteht, ist ein kostenpflichtiger Service verfügbar.

- **Minimale Lagerhaltung wichtiger Teile**

Selbst wenn ein bestimmter Klimaanlagentyp nicht mehr vertrieben wird, halten wir bei Daikin die entsprechenden wichtigen Teil noch mindestens 9 Jahre lang auf Lager.

Als wichtige Teile werden Teile bezeichnet, die für den Betrieb der Klimaanlage unerlässlich sind.

- **Instandhaltung und Wartung**

Da sich im Verlauf der Jahre Staub in der Einheit ansammelt, kann die Leistung bis zu einem gewissen Grad nachlassen. Es wird empfohlen, die Wartung und Instandhaltung durch den Kundendienst durchführen zu lassen (kostenpflichtiger Service). Einzelheiten erfahren Sie bei Ihrem Fachhändler.

- **Kontakt**

Informationen bezüglich des Kundendienstes etc. erfahren Sie bei Ihrem Fachhändler.

- **Fangen Sie das Kältemittel auf, wenn Sie die Klimaanlage entsorgen, entfernen/ installieren und warten.**

Rufen Sie sofort den Kundendienst an.

— ⚠️ WARNUNG —

- **Wenn eine Abnormalität (wie etwa Brandgeruch) auftritt, stoppen Sie den Betrieb und schalten Sie den Leistungsschalter AUS.**

Fortgesetzter Betrieb unter solchen Umständen kann zu Störungen, Stromschlägen oder Brand führen.

Wenden Sie sich an den Händler, bei dem Sie Ihre Klimaanlage erworben haben.

- **Versuchen Sie nicht, die Klimaanlage selbst zu reparieren oder zu verändern.**

Fehlerhaft ausgeführte Arbeiten können zu Stromschlägen oder Brand führen.

Wenden Sie sich an den Händler, bei dem Sie Ihre Klimaanlage erworben haben.

Wenn eines der folgenden Symptome auftritt, rufen Sie unmittelbar den Kundendienst.

- Das Stromversorgungskabel ist anormal heiß oder beschädigt.
- Während des Betriebs ist ein anomales Geräusch vernehmbar.
- Der Unterbrecher, eine Sicherung oder der Fehlerstrom-Schutzschalter unterbricht häufig den Betrieb.
- Ein Schalter oder eine Taste funktioniert häufig nicht ordnungsgemäß.
- Es tritt Brandgeruch auf.
- Wasser tritt aus dem Innengerät aus.



Schalten Sie den Leistungsschalter AUS und rufen Sie den Kundendienst.

- Nach einem Stromausfall
Die Klimaanlage nimmt den Betrieb nach ca. 3 Minuten automatisch wieder auf. Warten Sie einfach einen Augenblick.
- Blitz
Falls ein Blitz in die nähere Umgebung einschlagen könnte, unterbrechen Sie zum Schutz des Systems den Betrieb und schalten Sie den Hauptschalter AUS.

Die Demontage des Geräts sowie die Handhabung von Kältemittel, Öl und möglichen weiteren Teilen muss gemäß den entsprechenden örtlichen und staatlichen Bestimmungen erfolgen.

Wir empfehlen eine regelmäßige Wartung.

Unter bestimmten Betriebsbedingungen können sich im Innern der Klimaanlage nach einigen Heiz- bzw. Kühlsaisons Verschmutzungen bilden, was die Leistung beeinträchtigt. Es wird empfohlen, zusätzlich zur regelmäßigen Reinigung durch den Benutzer das Gerät einer periodischen Wartung durch einen Fachmann unterziehen zu lassen. Wenden Sie sich bezüglich der Wartung durch einen Fachmann an den Händler, bei dem Sie Ihre Klimaanlage erworben haben.

Die Wartungskosten sind vom Benutzer zu tragen.

Wichtige Informationen zum verwendeten Kältemittel

Dieses Produkt enthält fluorierte Treibhausgase. Lassen Sie Gase nicht in die Atmosphäre ab.

Kältemitteltyp: **R410A**

GWP ⁽¹⁾-Wert: **2087,5**

⁽¹⁾ GWP = global warming potential
(Erderwärmungspotenzial)

Überprüfungen in Bezug auf Kältemittellecks müssen in regelmäßigen Abständen je nach den europäischen oder nationalen Bestimmungen durchgeführt werden. Kontaktieren Sie bitte Ihren örtlichen Händler bezüglich weiterer Informationen.



HINWEIS zu tCO₂eq

In Europa wird die **Treibhausgasemission** der Kältemittel-Gesamtfüllmenge im System (ausgedrückt als CO₂-Äquivalent in Tonnen) zur Festlegung der Wartungsintervalle verwendet. Befolgen Sie die geltende Gesetzgebung.

Formel zur Berechnung der Treibhausgasemission:

GWP-Wert des Kältemittels ×
Kältemittel-Gesamtfüllmenge [in kg] / 1000

Vorschriften zur Entsorgung



Ihr Produkt und die mit der Fernbedienung mitgelieferten Batterien sind mit diesem Symbol gekennzeichnet.

Dieses Symbol bedeutet, dass elektrische und elektronische Produkte und Batterien nicht mit unsortiertem Hausmüll entsorgt werden dürfen.

Bei Batterien kann ein chemisches Symbol unter dem Symbol abgedruckt sein. Dieses chemische Symbol weist darauf hin, dass die Batterie ein Schwermetall über einer gewissen Konzentration enthält. Mögliche chemische Symbole sind:

Pb: Blei (>0,004%)

Versuchen Sie auf keinen Fall selber, das System zu demontieren. Die Demontage des Produkts sowie die Handhabung von Kältemittel, Öl und weiteren Teilen müssen von einem qualifizierten Monteur in Übereinstimmung mit den relevanten örtlichen und staatlichen Vorschriften erfolgen. Die Geräte und verbrauchte Batterien müssen bei einer Einrichtung aufbereitet werden, die auf Wiederverwendung, Recycling und Wiederverwertung spezialisiert ist.

Indem Sie eine korrekte Entsorgung gewährleisten, tragen Sie dazu bei, dass für die Umwelt und für die Gesundheit von Menschen keine negativen Auswirkungen entstehen.

Für weitere Informationen wenden Sie sich bitte an die Installationsfirma oder an die zuständige örtliche Behörde.

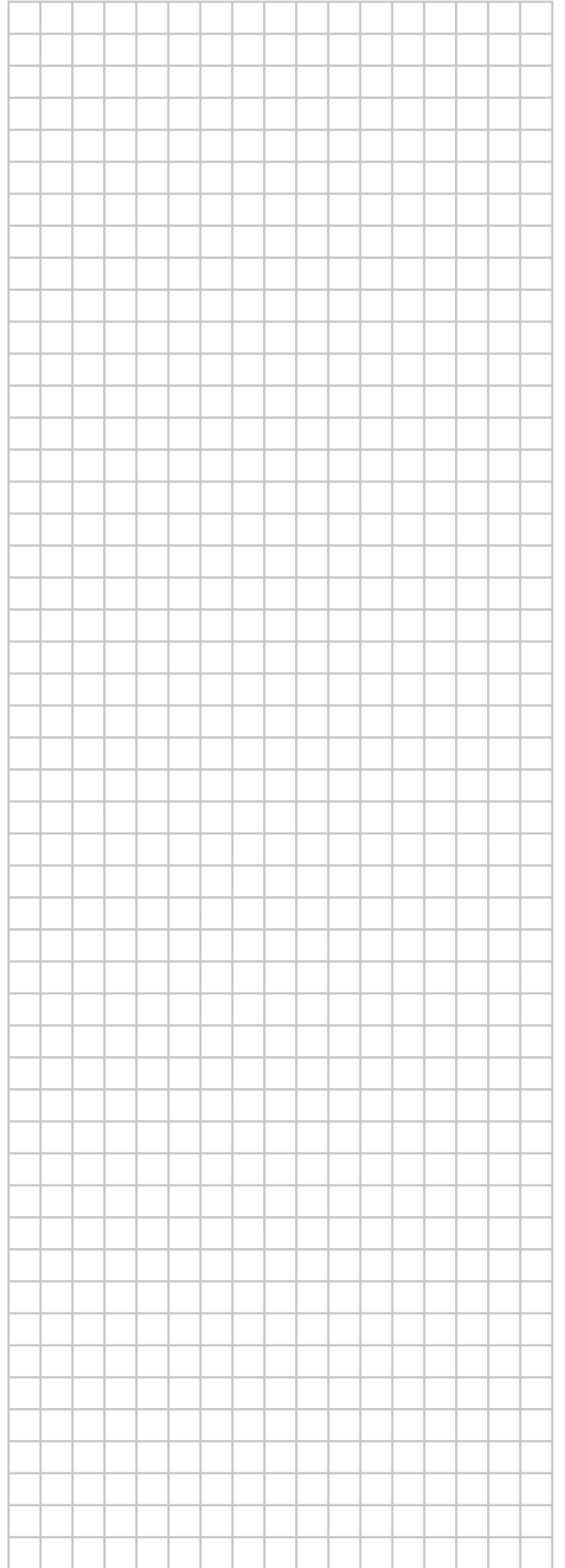
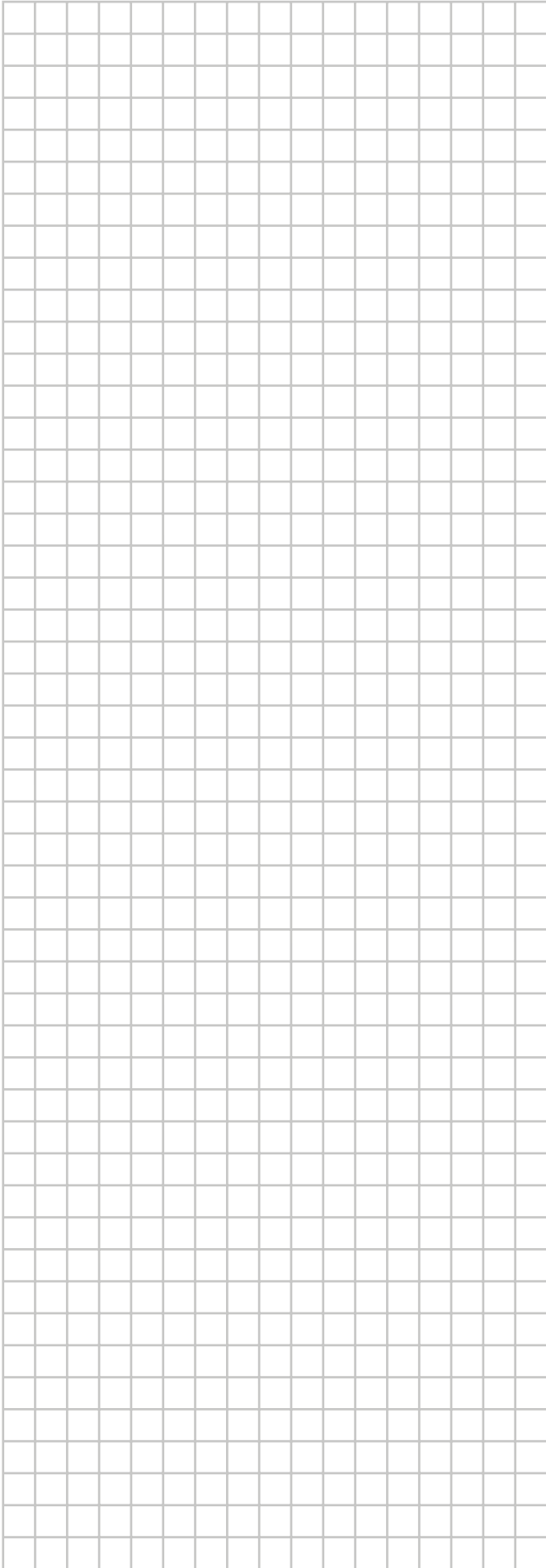

DAIKIN INDUSTRIES CZECH REPUBLIC s.r.o.

U Nové Hospody 1/1155, 301 00 Plzeň Skvrňany, Czech Republic

DAIKIN EUROPE N.V.

Zandvoordestraat 300, B-8400 Oostende, Belgium

Copyright 2014 Daikin

