

DAIKIN



DAIKIN ROOM AIR CONDITIONER

INSTALLATIONSANLEITUNG

R32 Split Series



MODELLE

FTXTM30M2V1B

FTXTM40M2V1B

Sicherheitshinweise



Lesen Sie die Sicherheitshinweise in diesem Handbuch sorgfältig durch, bevor Sie das Gerät in Betrieb nehmen.



Dieses Gerät ist mit R32 befüllt.

- Die hier beschriebenen Warnhinweise sind mit **WARNUNG** und **VORSICHT** gekennzeichnet. Sie enthalten wichtige Informationen bezüglich der Sicherheit. Beachten Sie unbedingt alle Warnhinweise.
- Bedeutung der Hinweise **WARNUNG** und **VORSICHT**

WARNUNG ...Die Missachtung dieser Anweisungen kann zu Körperverletzungen oder zum Tod führen.

VORSICHT....Die Missachtung dieser Anweisungen kann zu Sachbeschädigung oder Körperverletzungen führen, die je nach den Umständen ernsthaft sein können.

- Die Sicherheitssymbole in dieser Anleitung haben die folgende Bedeutung:

Die Anweisungen müssen unbedingt befolgt werden.	Es muss unbedingt ein Erdungsanschluss hergestellt werden.	Niemals versuchen.
--	--	--------------------

- Führen Sie nach Abschluss der Installation einen Probelauf durch, um etwaige Fehler festzustellen, und erklären Sie dem Kunden anhand der Bedienungsanleitung, wie die Klimaanlage zu bedienen und zu pflegen ist.
- Bei der englischen Fassung der Anleitung handelt es sich um das Original. Bei den Anleitungen in anderen Sprachen handelt es sich um Übersetzungen des Originals.

WARNUNG

- **Beauftragen Sie Ihren Händler oder qualifiziertes Personal mit der Installation der Anlage.**
Versuchen Sie nicht, die Klimaanlage selbst zu installieren. Eine unsachgemäße Installation kann zu Wasserlecks, elektrischen Schlägen oder Brand führen.
- **Installieren Sie die Klimaanlage gemäß den Anweisungen in dieser Installationsanleitung.**
Eine unsachgemäße Installation kann zu Wasserlecks, elektrischen Schlägen oder Brand führen.
- **Verwenden Sie nur vorgeschriebenes Zubehör und Teile für die Installationsarbeiten.**
Bei Verwendung ungeeigneter Teile besteht die Gefahr, dass das Gerät herunterfällt oder ein Wasserleck, elektrischer Schlag oder Brand verursacht wird.
- **Installieren Sie die Klimaanlage auf einem Fundament, das stark genug für das Gewicht der Anlage ist.**
Ein Fundament von unzureichender Tragfähigkeit kann zu Herunterfallen und zu Unfällen mit Verletzungen führen.
- **Elektroarbeiten müssen gemäß den relevanten lokalen und nationalen Bestimmungen und den Anweisungen in dieser Installationsanleitung durchgeführt werden. Verwenden Sie nur einen festgeschalteten Stromkreis.**
Unzureichende Stromkreis Kapazität und unsachgemäße Arbeitsausführung können zu elektrischen Schlägen oder Brand führen.
- **Verwenden Sie ein Kabel mit geeigneter Länge.**
Verwenden Sie keine Drähte mit Verzweigungen oder ein Verlängerungskabel, weil sie zu Überhitzung, Stromschlag oder Bränden führen können.
- **Vergewissern Sie sich, dass die gesamte Verkabelung sicher befestigt ist, die vorgeschriebenen Kabeltypen verwendet werden und die Klemmenanschlüsse oder Kabel keiner Belastung ausgesetzt sind.**
Falsche Anschlüsse oder Befestigung der Kabel können zu abnormaler Wärmebildung oder einem Brand führen.
- **Bei der Verkabelung der Stromversorgung und der Verbindung der Kabel zwischen Innen- und Außengerät sind die Kabel so zu verlegen, dass der Schaltkastendeckel sicher befestigt werden kann.**
Falsche Anbringung des Schaltkastendeckels kann zu elektrischen Schlägen, Brand oder Überhitzen der Klemmen führen.
- **Bei Beschädigungen des Stromversorgungskabels muss dieses vom Hersteller, einem Kundendienstvertreter oder einer entsprechend qualifizierten Fachkraft ausgewechselt werden, um Gefährdungsrisiken auszuschließen.**
- **Falls Kältemittelgas während der Installation entweicht, ist der Bereich sofort zu belüften.**
Giftiges Gas kann entstehen, falls das Kältemittel mit Feuer in Berührung kommt.
- **Überprüfen Sie die Anlage nach der Installation auf Kältemittelgaslecks.**
Giftiges Gas kann erzeugt werden, falls Kältemittelgas in den Raum entweicht und mit einer Feuerquelle wie z. B. einem Heizlüfter, Ofen oder Herd in Berührung kommt.
- **Achten Sie bei der Installation oder beim Umpositionieren der Klimaanlage darauf, den Kältemittelkreislauf zu entlüften, so dass dieser komplett luftleer ist, und verwenden Sie nur das angegebene Kältemittel (R32).**
Das Vorhandensein von Luft oder anderen Fremdstoffen im Kältemittelkreislauf führt zu einem anormalen Druckanstieg, was eine Beschädigung des Geräts und sogar Verletzungen zur Folge haben kann.
- **Bringen Sie die Kältemittelleitungen bei der Installation ordnungsgemäß an, bevor Sie den Verdichter einschalten.**
Wenn die Kältemittelleitungen nicht befestigt sind und das Absperrventil geöffnet wird, während der Verdichter in Betrieb ist, wird Luft angesaugt, was zu einem anormalen Druckanstieg im Kältemittelkreislauf und somit zu einer Beschädigung des Geräts und sogar Verletzungen führen kann.
- **Schalten Sie beim Abpumpen den Verdichter aus, bevor Sie die Kältemittelleitungen entfernen.**
Wenn der Verdichter beim Abpumpen noch arbeitet und das Absperrventil geöffnet ist, wird bei entfernten Kältemittelleitungen Luft angesaugt. Dadurch ändert sich der Druck im Kältemittelkreislauf, was zu einer Beschädigung des Geräts und sogar Verletzungen führen kann.
- **Die Klimaanlage muss unbedingt geerdet werden.**
Erden Sie das Gerät nicht an einer Gas- oder Wasserleitung, einem Blitzableiter oder an der Erdleitung eines Telefons.
Unvollständige Erdung kann einen elektrischen Schlag verursachen.
- **Installieren Sie unbedingt einen Fehlerstrom-Schutzschalter.**
Wird kein Fehlerstrom-Schutzschalter installiert, dann kann es zu elektrischen Schlägen oder einem Brand kommen.

Sicherheitshinweise

WARNUNG

- Die Installation muss von einem Installateur durchgeführt werden. Bei der Installation und der Auswahl der Materialien muss die geltende Gesetzgebung beachtet werden.
In Europa muss die Norm EN 378 eingehalten werden.

VORSICHT

- Installieren Sie die Klimaanlage nicht an Orten, wo die Gefahr eines Lecks von brennbaren Gasen besteht. Im Falle eines Gaslecks kann die Ansammlung von Gas in der Nähe der Klimaanlage zu einem Brand führen. 
- Das Kältemittel darf nur von qualifiziertem Personal gehandhabt, eingefüllt, abgelassen und entsorgt werden.
- Installieren Sie die Ablaufleitungen nach den Anweisungen in dieser Installationsanleitung, um einwandfreies Abfließen zu gewährleisten, und isolieren Sie die Leitungen, um Kondensation zu verhüten. Falsche Verlegung der Ablaufleitungen kann zu Wasserlecks und Sachschäden im Innenraum führen.
- Ziehen Sie die Überwurfmutter auf die angegebene Weise an, zum Beispiel mit einem Drehmomentschlüssel. Wenn die Konusmutter nicht ausreichend fest angezogen ist, kann diese nach längerer Nutzung reißen, was zu einem Kältemittelaustritt führt.
- Dieses Gerät ist für die Nutzung durch erfahrene oder geschulte Anwender in der Leichtindustrie oder in landwirtschaftlichen Betrieben oder durch Laien in gewerblichen Betrieben oder privaten Haushalten konzipiert.
- Der Schallpegel liegt unter 70 dB(A).

Zubehör

Innengerät (A)–(H)

(A) Montageplatte	1	(D) Fernbedienungshalter	1	(G) Bedienungsanleitung	1
(B) Titan-Apatit-Geruchsfilter	2	(E) AAA-Trockenbatterie. LR03 (Alkaline)	2	(H) Installationsanleitung	1
(C) Funkfernbedienung	1	(F) Befestigungsschraube für Innengerät (M4 x 12L)	2		

Auswählen eines Anbringungsortes

Holen Sie sich vor der Auswahl des Anbringungsortes die Genehmigung des Benutzers ein.

1. Innengerät

- Das Innengerät muss an einem Ort aufgestellt werden, wo:
 - 1) die in den Installationszeichnungen des Innengeräts aufgeführten Einschränkungen bezüglich der Installation erfüllt sind,
 - 2) der Luftein- und -auslass nicht blockiert sind,
 - 3) das Gerät keiner direkten Sonneneinstrahlung ausgesetzt ist,
 - 4) sich das Gerät nicht in der Nähe von Wärme- oder Dampfquellen befindet,
 - 5) sich keine Quelle von Maschinenöldampf befindet (dies kann die Lebensdauer des Innengeräts verkürzen),
 - 6) kalte (warme) Luft durch den Raum zirkuliert wird,
 - 7) sich das Gerät nicht in der Nähe von Leuchtstofflampen mit Elektrostarter (Inverter- oder Schnellstartlampen) befindet, da dies den Sendebereich der Fernbedienung verkleinern kann,
 - 8) sich das Gerät mindestens 1 m von Fernseh- oder Rundfunkgeräten befindet (das Gerät kann zu Bild- oder Tonstörungen führen),
 - 9) es in der empfohlenen Höhe installiert werden kann (1,8 m),
 - 10) sich keine Waschmaschinen oder Wäschetrockner in der Nähe befinden,
 - 11) das Gerät sollte so gelagert werden, dass keine mechanischen Beschädigungen eintreten können.

2. Funkfernbedienung

- Schalten Sie alle im Raum vorhandenen Leuchtstofflampen an und suchen Sie den Ort, an dem die Fernbedienungssignale ordnungsgemäß vom Innengerät empfangen werden (innerhalb von 7 m).

Vorbereitungen vor der Installation

1. Entfernen und Installieren der vorderen Blende

• Verfahren zum Entfernen

- 1) Stecken Sie Ihre Finger in die Vertiefungen am Hauptgerät (jeweils eine an der linken bzw. rechten Seite) und öffnen Sie die vordere Blende bis zum Anschlag.
- 2) Öffnen Sie die vordere Blende weiter, während Sie sie nach rechts schieben und zu sich ziehen, um den Schaft der vorderen Blende an der linken Seite auszuklinken. Um den Schaft der vorderen Blende an der rechten Seite auszurücken, schieben Sie die Blende nach links und ziehen Sie sie auf sich zu.

• Installationsverfahren

Richten Sie die Laschen der vorderen Blende an den Nuten aus und drücken Sie sie ganz ein. Schließen Sie die vordere Blende dann langsam. Drücken Sie fest auf die Mitte der unteren Fläche der Blende, um die Laschen einrasten zu lassen.

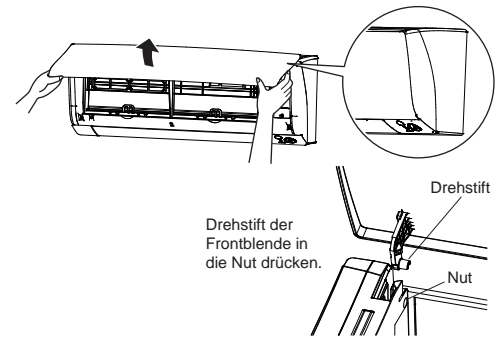

2. Entfernen und Installieren des Frontgitters

• Verfahren zum Entfernen

- 1) Entfernen Sie die vordere Blende, um den Luftfilter zu entfernen.
- 2) Entfernen Sie den Wartungsdeckel (siehe Seite 4).
- 3) Entfernen Sie das Band und lösen Sie den Draht.
- 4) Entfernen Sie die 2 Schrauben/3 Schrauben am Frontgitter.
- 5) Vor der ○○○-Markierung am Frontgitter befinden sich 3 Haken. Ziehen Sie das Frontgitter mit einer Hand leicht zu sich heran und drücken Sie die Haken mit den Fingern Ihrer anderen Hand nach unten.

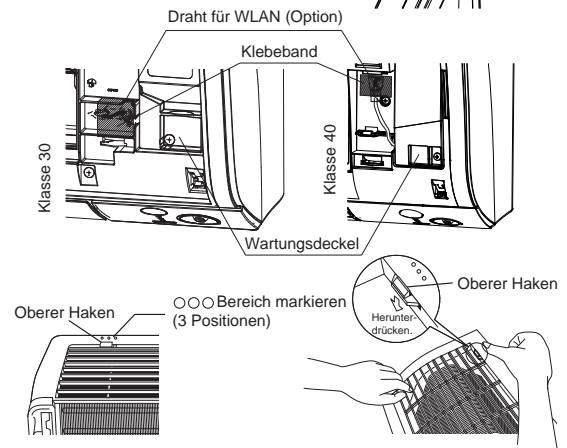

Wenn kein Platz ist, weil das Gerät nah an der Decke installiert ist

⚠ VORSICHT

- Tragen Sie unbedingt Schutzhandschuhe.

Positionieren Sie beide Hände unter der Mitte des Frontgitters und ziehen Sie es zu sich heran, während Sie es nach oben drücken.

• Installationsverfahren

- 1) Installieren Sie das Frontgitter und lassen Sie die oberen Haken (3 Positionen) sicher einrasten.
- 2) Installieren Sie die 2 Schrauben/3 Schrauben am Frontgitter.
- 3) Installieren Sie den Luftfilter und montieren Sie dann die vordere Blende.

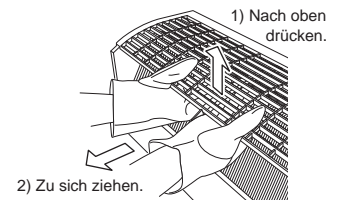

3. Festlegen der verschiedenen Adressen

Wenn 2 Innengeräte in einem Raum installiert sind, können die 2 Fernfernbedienungen auf unterschiedliche Adressen eingestellt werden. Ändern Sie die Adresseinstellungen von einem der zwei Geräte. Achten Sie beim Auftrennen der Lötbrücke darauf, keine umgebenden Teile zu beschädigen.

- 1) Entfernen Sie die Batteriefachabdeckung an der Fernbedienung und trennen Sie die Adress-Lötbrücke auf.
- 2) Drücken Sie gleichzeitig **TEMP** (mit Aufwärtspfeil), **TEMP** (mit Abwärtspfeil) und **Mode**.
- 3) Drücken Sie **TEMP** (mit Aufwärtspfeil), wählen Sie **⌘** und drücken Sie dann **Mode**.
(Die BETRIEBS-LED des Innengeräts blinkt etwa 1 Minute lang.)
- 4) Drücken Sie den EIN/AUS-Schalter des Innengeräts, während die BETRIEBS-LED blinkt.

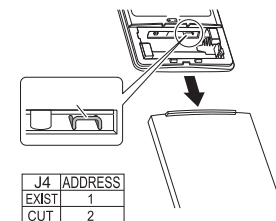
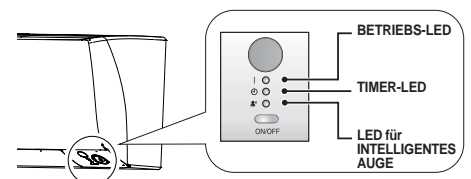

- Wenn die Einstellungen während des Blinkens der BETRIEBS-LED nicht vollständig durchgeführt werden konnten, führen Sie den Einstellungsvorgang erneut von Beginn an durch.
- Nachdem die Einstellungen vorgenommen wurden, kehrt die Fernbedienung durch Drücken von **Mode** für etwa 5 Sekunden wieder zur vorherigen Anzeige zurück.

Zeichnungen für die Installation des Innengeräts

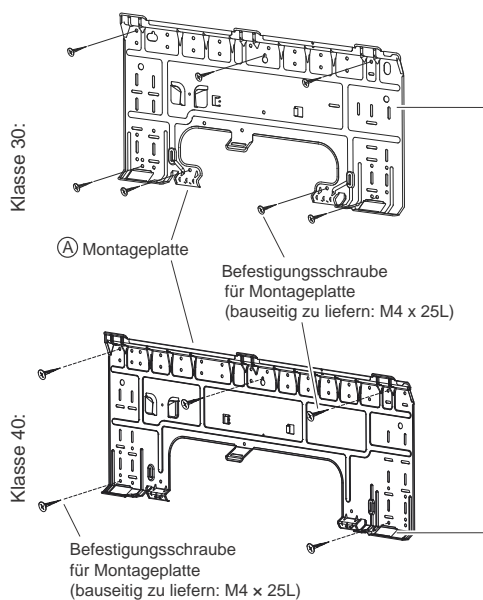

Die (A) Montageplatte muss an einer Wand installiert werden, die das Gewicht des Innengeräts tragen kann.

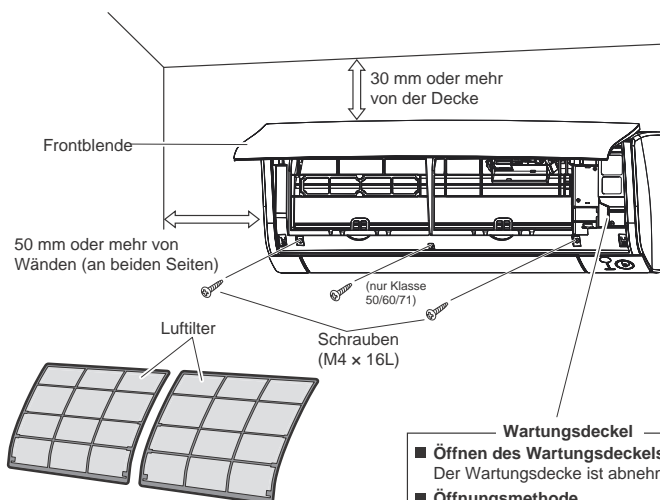
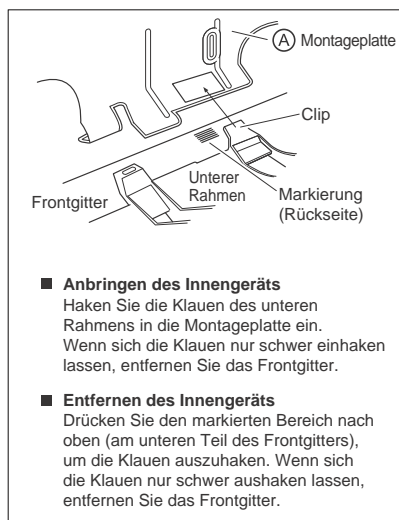

Dichten Sie die Lücken an der Rohrbohrung mit Dichtmaterial ab.

Schneiden Sie das Wärmeisolierungsrohr auf eine geeignete Länge und umwickeln Sie es mit Band. Stellen Sie dabei sicher, dass keine Lücke an der Schnittlinie der Isolierleitung verbleibt.

Umwickeln Sie die Isolierleitung von oben bis unten mit dem Klebeband.

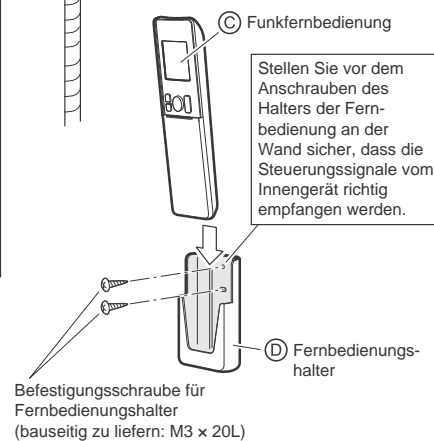
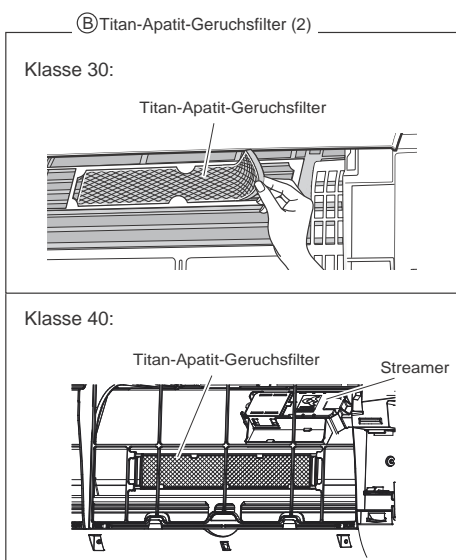
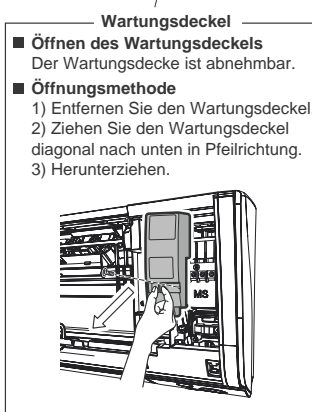

⚠️ WARNUNG

- Verwenden Sie nur von Daikin hergestellte optionale und für dieses Modell zugelassene Ausrüstungen.

Installation des Innengeräts

1. Installieren der Montageplatte

- Die Montageplatte muss an einer Wand installiert werden, die das Gewicht des Innengeräts tragen kann.
- Befestigen Sie die Montageplatte temporär an der Wand, stellen Sie sicher, dass die Blende waagrecht ist und markieren Sie die Bohrlöcher an der Wand.
 - Befestigen Sie die Montageplatte mit Schrauben an der Wand.

Empfohlene Befestigungspunkte und Abmessungen

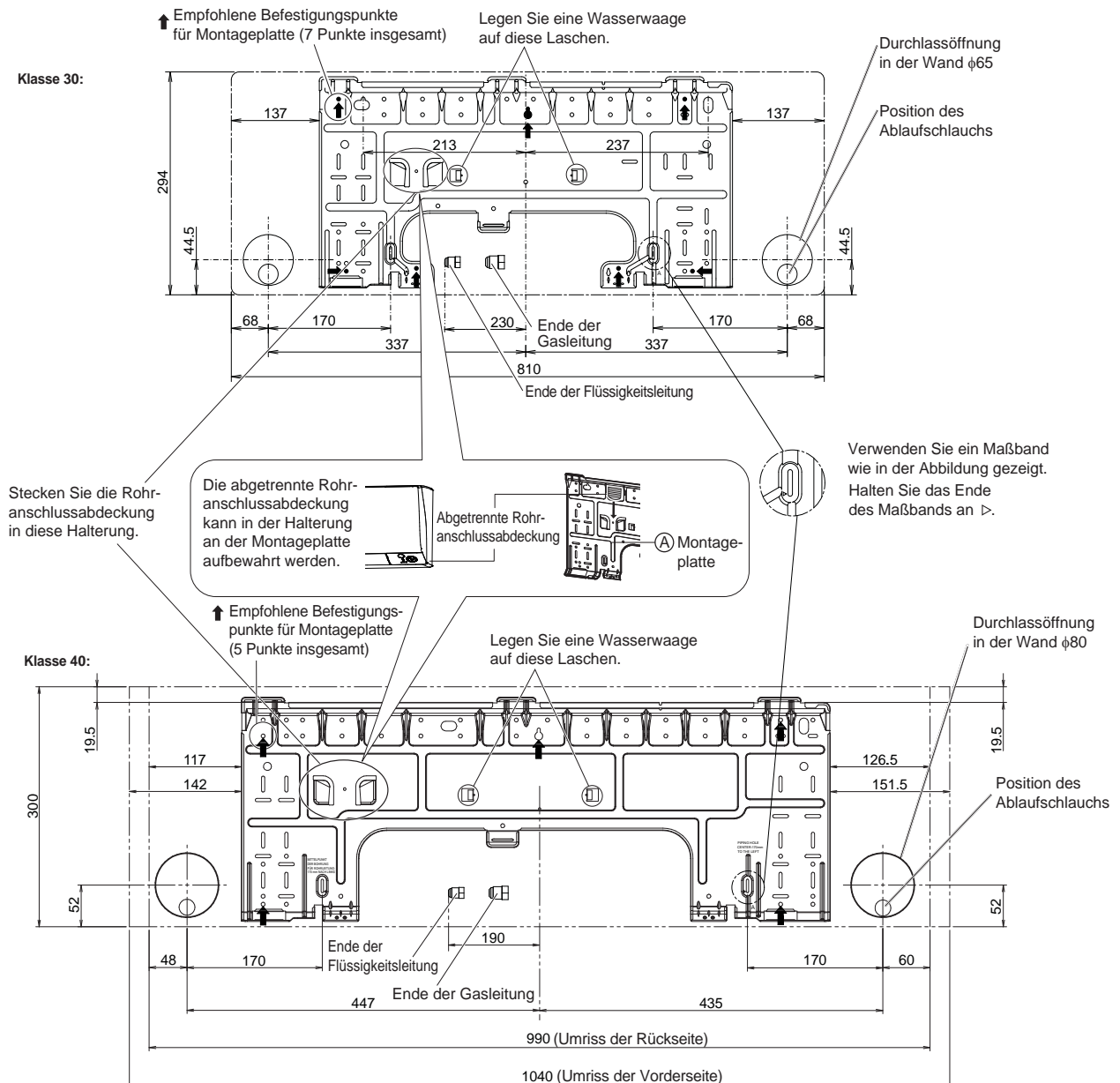

2. Bohren eines Wandlochs und Installieren eines durch die Wand führenden Rohrs

- Verwenden Sie bei Wänden, die einen Metallrahmen oder Metalltafeln enthalten, ein Wandrohr und eine Wandabdeckung in der Wanddurchführung, um Wärmebildung, Stromschlag oder Brand zu vermeiden.
 - Dichten Sie die Lücken rund um die Rohre mit Dichtmaterial ab, um einen Wasseraustritt zu vermeiden.
- Bohren Sie eine 65-mm-Durchführungsöffnung so in die Wand, dass die Öffnung eine Neigung nach außen aufweist.
 - Setzen Sie ein Wandrohr in das Loch ein.
 - Setzen Sie eine Wandabdeckung in das Wandrohr ein.
 - Dichten Sie nach Fertigstellung der Kältemittelleitungen, der Verdrahtung und der Leitungsarbeiten an der Abflussleitung die Lücken an der Rohrbohrung mit Dichtmaterial ab.

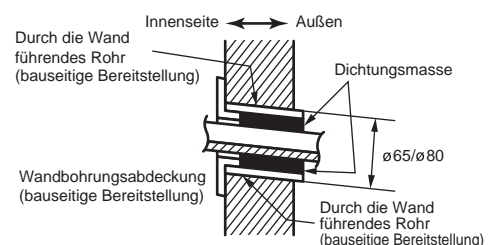

Installation des Innengeräts

3. Installieren des Innengeräts

- Beachten Sie die folgenden Vorsichtsmaßnahmen, wenn die Kältemittelleitungen gebogen oder nachbehandelt werden müssen. Bei unsachgemäßer Ausführung der Arbeiten kann es zu anormalen Geräuschen kommen.

1) Drücken Sie die Kältemittelleitung nicht zu stark auf den Bodenrahmen.

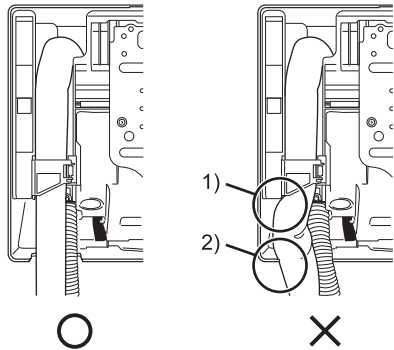

2) Drücken Sie die Kältemittelleitung auch nicht zu stark auf das Frontgitter.

- Entfernen Sie die Rohranschlussabdeckung wie unten gezeigt.

- 1) Schneiden Sie die Rohranschlussabdeckung mit Hilfe einer Kupfersäge innen vom Frontgitter ab. Setzen Sie das Sägeblatt auf der Nut an und sägen Sie die Rohranschlussabdeckung entlang des Schlitzes ab.
- 2) Feilen Sie die Schnittstelle nach dem Abtrennen der Rohranschlussabdeckung. Entfernen Sie Grate entlang der Schnittstelle mit Hilfe einer halbrunden Nadelfeile.

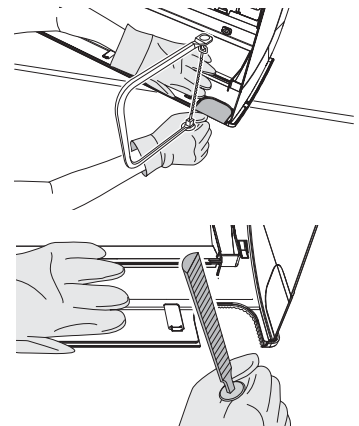

! VORSICHT

- Das Abtrennen der Rohranschlussabdeckung mittels einer Kneifzange führt zur Beschädigung der Frontgitters. Verwenden Sie daher keine Kneifzange.
- Tragen Sie während des Abtrennens der Rohranschlussabdeckung Schutzhandschuhe.

3-1. Rohranschluss rechts, rechts hinten oder rechts unten

- 1) Befestigen Sie den Ablaufschlauch mit Klebeband an der Unterseite der Kältemittelleitungen.
- 2) Umwickeln Sie die Kältemittelleitungen und den Ablaufschlauch mit Isolierband und verbinden Sie sie so miteinander.

- 3) Führen Sie den Ablaufschlauch und die Kältemittelleitungen durch die Wandöffnung und bringen Sie dann das Innengerät mittels der Δ-Markierungen oben am Innengerät als Hilfe an den Haken der Montageplatte an.

Öffnen Sie die vordere Blende und öffnen Sie dann den Wartungsdeckel.
(Siehe "Vorbereitungen vor der Installation".)

- 4) Führen Sie das Kabel für die Verbindung der Geräte vom Außengerät durch die Wandöffnung und dann durch die Rückwand des Innengeräts. Ziehen Sie es durch die Vorderseite. Biegen Sie die Enden der zusammengebundenen Kabel vorab nach oben, um die Arbeit zu erleichtern. (Wenn die Enden des Kabels zwischen den Geräten vorab abisoliert werden müssen, binden Sie die Kabelenden mit Klebeband zusammen.)

- 5) Drücken Sie den unteren Rahmen des Innengeräts mit beiden Händen, um ihn auf den Haken der Montageplatte einzuhaken. Stellen Sie sicher, dass die Kabel nicht an der Kante des Innengeräts eingeklemmt werden.

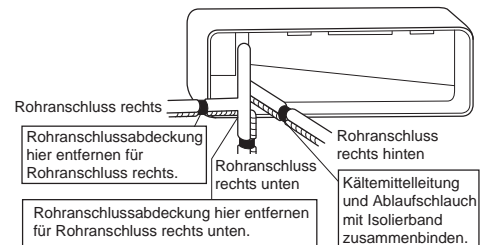

Haken des Innengeräts hier einhängen.

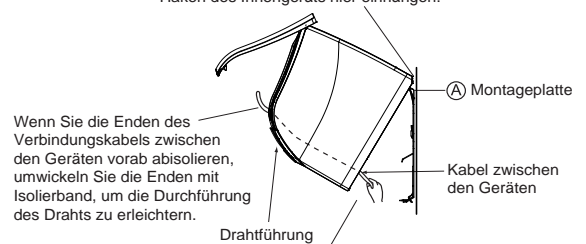

Um das Gerät während der Installation zu stützen, brechen Sie eine Strebe der EPS-Verpackung ab. (Für Klasse 30)

Installation des Innengeräts

3-2. Rohranschluss links, links hinten oder links unten

Austauschen des Ablaufstutzens und des Ablaufschlauchs

- Austausch an der linken Seite**
 - Entfernen Sie die Isolations-Befestigungsschraube an der rechten Seite und entfernen Sie dann den Ablaufschlauch.
 - Entfernen Sie den Ablaufstutzen an der linken Seite und bringen Sie ihn an der rechten Seite an.
 - Führen Sie den Ablaufschlauch ein und befestigen Sie ihn mit der beiliegenden Isolations-Befestigungsschraube.
* (Die Nichtbeachtung dieser Anweisung kann zu Wasserleckagen führen.)

Position für Anbringung des Ablaufschlauchs
* Der Ablaufschlauch befindet sich an der Rückseite des Geräts.

Anbringung an der linken Seite

Anbringung an der rechten Seite (werkseitiger Standard)

- Befestigen Sie den Ablaufschlauch mit Klebeband an der Unterseite der Kältemittelleitungen.

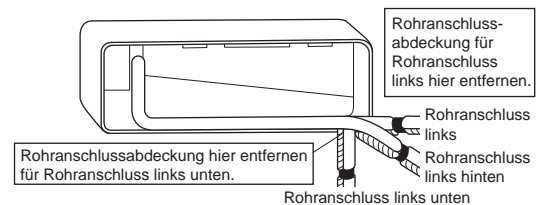

- Achten Sie darauf, den Ablaufschlauch anstelle eines Ablassstutzens am Ablaufanschluss anzuschließen.

Einsetzen des Ablaufstutzens

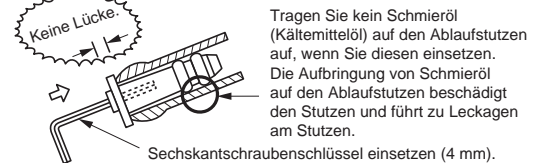

- Biegen Sie die Kältemittelleitungen entlang der Rohrverlaufsmarkierung an der Montageplatte.
- Führen Sie den Ablaufschlauch und die Kältemittelleitungen durch die Wandöffnung und bringen Sie dann das Innengerät mittels der Δ -Markierungen oben am Innengerät als Hilfe an den Haken der Montageplatte an.
- Ziehen Sie das Kabel zur Verbindung der Geräte ein.
- Schließen Sie die Leitungen zur Verbindung der Geräte an.
- Binden Sie die Kältemittelleitungen und den Ablaufschlauch mit Isolierband wie in der Abbildung rechts gezeigt zusammen (bei Verlegung des Ablaufschlauchs durch die Rückwand des Innengeräts).
- Achten Sie darauf, dass das Kabel zur Verbindung der Geräte nicht vom Innengerät eingeklemmt wird, und drücken Sie die untere Kante des Innengeräts mit beiden Händen, bis es fest in den Haken der Montageplatte eingehakt ist. Sichern Sie das Innengerät mit den Innengerät-Befestigungsschrauben (M4 x 12L) an der Montageplatte.

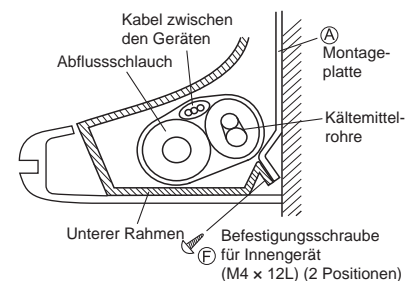
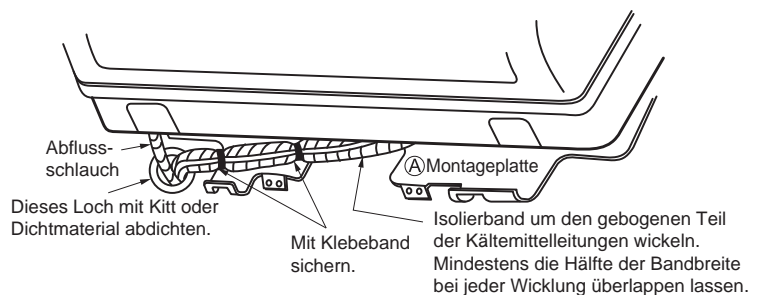

3-3. Durch die Wand führende Rohrleitung

Befolgen Sie die Anweisungen unter "Rohranschluss links, links hinten oder links unten".

- Führen Sie den Ablaufschlauch bis zu dieser Tiefe ein, so dass er nicht aus dem Ablaufrohr herausgezogen werden kann.

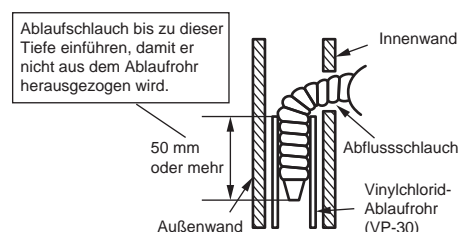













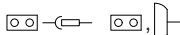



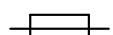

Installation des Innengeräts

Elektroschaltplan

Einheitliche Legende für Elektroschaltpläne

Für Angaben zu den verwendeten Komponenten und zur Nummerierung siehe den Aufkleber mit dem Elektroschaltplan auf der Einheit. Die Komponenten werden mit arabischen Ziffern in aufsteigender Reihenfolge nummeriert. In der folgenden Übersicht erscheint an ihrer Stelle das Symbol "*" im Artikelcode.

	: SCHUTZSCHALTER		: SCHUTZLEITER
	: VERBINDUNG		: SCHUTZLEITER (SCHRAUBE)
	: STECKVERBINDUNG		: GLEICHRICHTER
	: ERDE		: RELAISSTECKER
	: BAUSEITIGE VERKABELUNG		: KURZSCHLUSSSTECKER
	: SICHERUNG		: ANSCHLUSS
	: INNENGERÄT		: ANSCHLUSSLEISTE
	: INNENGERÄT		: DRAHTKLEMME
	: AUSSENGERÄT		
	: AUSSENGERÄT		
BLK : SCHWARZ	GRN : GRÜN	PNK : ROSA	WHT : WEISS
BLU : BLAU	GRY : GRAU	PRP, PPL : LILA	YLW : GELB
BRN : BRAUN	ORG : ORANGE	RED : ROT	
A*P	: PLATINE	PS	: STROMVERSORGUNG FÜR SCHALTKREIS
BS*	: DRUCKTASTE EIN/AUS, BETRIEBSSCHALTER	PTC*	: THERMISTOR PTC
BZ, H*O	: SUMMER	Q*	: BIPOLARTRANSISTOR MIT ISOLIERTEM GATE (IGBT)
C*	: KONDENSATOR	Q*DI	: FEHLERSTROM-SCHUTZSCHALTER
AC*, CN*, E*, HA*, HE, HL*, HN*, HR*, MR*_A, MR*_B, S*, U, V, W, X*A, K*_R*	: VERBINDUNG, ANSCHLUSS	Q*L	: ÜBERLASTSCHUTZ
D*, V*D	: DIODE	Q*M	: THERMOSCHALTER
DB*	: DIODENBRÜCKE	R*	: WIDERSTAND
DS*	: DIP-SCHALTER	R*T	: THERMISTOR
E*H	: HEIZGERÄT	RC	: EMPFÄNGER
F*U, FU* (FÜR ANGABEN ZU DEN EIGENSCHAFTEN SIEHE DIE PLATINE IN IHRER EINHEIT)	: SICHERUNG	S*C	: GRENZSCHALTER
FG*	: ANSCHLUSS (GEHÄUSEERDE)	S*L	: SCHWIMMERSCHALTER
H*	: KABELSATZ	S*NPH	: DRUCKSENSOR (HOCH)
H*P, LED*, V*L	: KONTROLLLAMPE, LEUCHTDIODE	S*NPL	: DRUCKSENSOR (NIEDRIG)
HAP	: LEUCHTDIODE (WARTUNGSMONITOR - GRÜN)	S*PH, HPS*	: DRUCKSCHALTER (HOCH)
HIGH VOLTAGE	: HOCHSPANNUNG	S*PL	: DRUCKSCHALTER (NIEDRIG)
IES	: SENSOR DES INTELLIGENTEN AUGES	S*T	: THERMOSTAT
IPM*	: INTELLIGENTES STROMVERSORGNUNGSMODUL	S*W, SW*	: BETRIEBSSCHALTER
K*R, KCR, KFR, KHuR, K*M	: MAGNETRELAIS	SA*, F1S	: ÜBERSPANNUNGSSCHUTZ
L	: STROM FÜHREND	SR*, WLU	: SIGNALEMPFÄNGER
L*	: REGISTER	SS*	: WAHLSCHALTER
L*R	: REAKTOR	SHEET METAL	: FESTE PLATTE MIT ANSCHLUSSLEISTE
M*	: SCHRITTMOTOR	T*R	: TRANSFORMATOR
M*C	: VERDICHTERMOTOR	TC, TRC	: SENDER
M*F	: LÜFTERMOTOR	V*, R*V	: VARISTOR
M*P	: MOTOR DER KONDENSATPUMPE	V*R	: DIODENBRÜCKE
M*S	: SCHWENKKLAPPENMOTOR	WRC	: FUNKFERNBEDIENUNG
MR*, MRCW*, MRM*, MRN*	: MAGNETRELAIS	X*	: ANSCHLUSS
N	: NEUTRALLEITER	X*M	: ANSCHLUSSLEISTE (KLEMMLEISTE)
n = *, N=*	: ANZAHL DER DURCHGÄNGE DURCH DEN FERRITKERN	Y*E	: SPULE FÜR ELEKTRONISCHES EXPANSIONSVENTIL
PAM	: IMPULSAMPLITUDENMODULATION	Y*R, Y*S	: UMKEHRMAGNETVENTIL MIT SPULE
PCB*	: PLATINE	Z*C	: FERRITKERN
PM*	: STROMVERSORGNUNGSMODUL	ZF, Z*F	: ENTSTÖRFILTER

VORSICHT

Wenn der Hauptschalter aus- und wieder eingeschaltet wird, wird der Betrieb automatisch fortgesetzt.

HOCHSPANNUNG – Entladen Sie den Kondensator vollständig, bevor Sie Reparaturarbeiten ausführen.

Ansonsten besteht die Gefahr eines Geräteausfalls oder Wasseraustritts!

Reinigen Sie das Geräteinnere der Klimaanlage nicht selbst.

Installation des Innengeräts

4. Kabel

- 1) Isolieren Sie die Kabelenden ab (15 mm).
- 2) Schließen Sie die farbigen Kabel an die richtigen Anschlussnummern an den Klemmenleisten am Innen- und Außengerät an und schrauben Sie die Drähte an den entsprechenden Klemmen fest.
- 3) Schließen Sie die Erdungsdrähte an den entsprechenden Klemmen an.
- 4) Ziehen Sie an den Kabeln, um sicherzustellen, dass diese völlig fest sitzen, und sichern Sie dann das Kabel mit dem Kabelhalter.
- 5) Verlegen Sie die Drähte so, dass der Wartungsdeckel sicher sitzt, und schließen Sie dann den Wartungsdeckel.

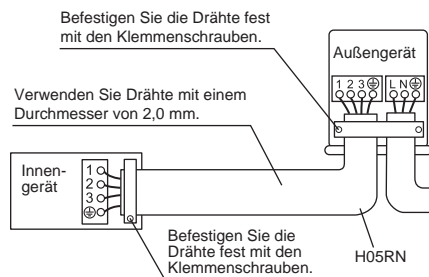
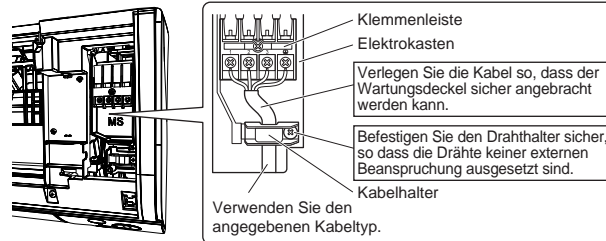

! WARNUNG

- Verwenden Sie keine Drähte mit Verzweigungen, Litzendrähte, Verlängerungskabel oder sternförmige Verbindungen, weil sie zu Überhitzung, Stromschlag oder Bränden führen können.
- Verwenden Sie keine lokal erworbenen elektrischen Teile im Innern des Produkts. (Zweigen Sie nicht die Stromversorgung für die Kondensatpumpe etc. von der Klemmenleiste ab.) Andernfalls besteht Stromschlag- und Brandgefahr.
- Schließen Sie das Stromversorgungskabel nicht an das Innengerät an. Andernfalls besteht Stromschlag- und Brandgefahr.

5. Abflussrohr

- 1) Schließen Sie den Ablaufschlauch wie rechts beschrieben an.
- 2) Entfernen Sie die Luftfilter und gießen Sie etwas Wasser in die Ablaufwanne, um zu überprüfen, ob das Wasser einwandfrei abläuft.

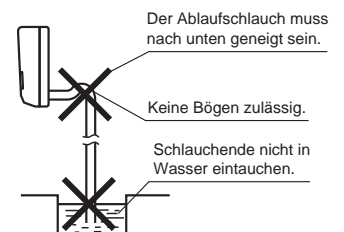

- 3) Falls eine Verlängerung des Ablaufschlauchs oder die Durchführung des Ablaufschlauchs durch eine Wand erforderlich ist, verwenden Sie zum vorderen Schlauchende passende Teile.
[Abbildung des Schlauchendes]

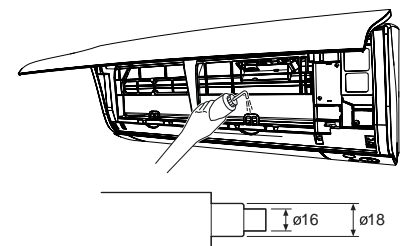

- 4) Verwenden Sie zur Verlängerung des Ablaufschlauchs einen handelsüblichen Verlängerungsschlauch mit einem Innendurchmesser von 16 mm. Isolieren Sie den im Innenbereich verlaufenden Teil des Verlängerungsschlauchs ordnungsgemäß.

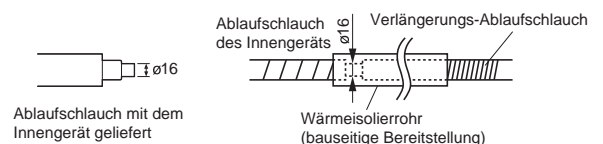

- 5) Bei Anschluss eines starren PVC-Rohrs (Nenndurchmesser 13 mm) direkt an den am Innengerät angeschlossenen Ablaufschlauch mit einer Wanddurchführung, verwenden Sie einen handelsüblichen Ablaufanschluss (Nenndurchmesser 13 mm) als Verbindungsstück.

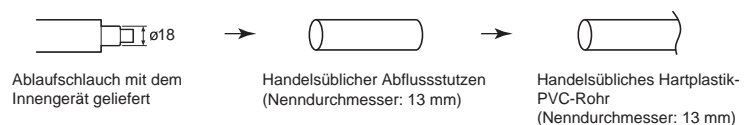

Installation des Innengeräts

6. WLAN-Adapter (Option)

Vorbereiten des Drahts für den Anschluss an den WLAN-Adapter

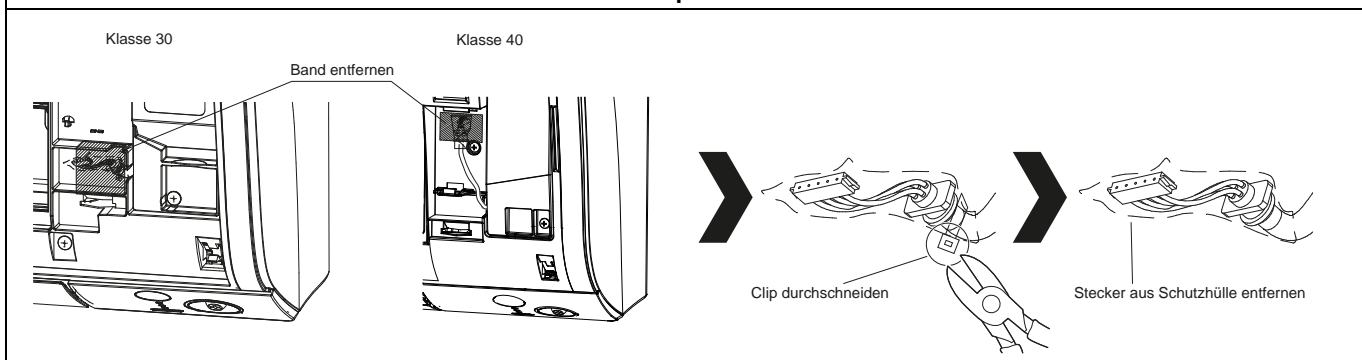

• Informationen zum Anschluss des Drahts an den WLAN-Adapter finden Sie in der Installationsanleitung des WLAN-Options-Kit.

Klasse 30

Installation:

- Richten Sie den WLAN-Adapter an den Haken aus (1).
- Befestigen Sie den Adapter, indem Sie ihn nach unten drücken (2).

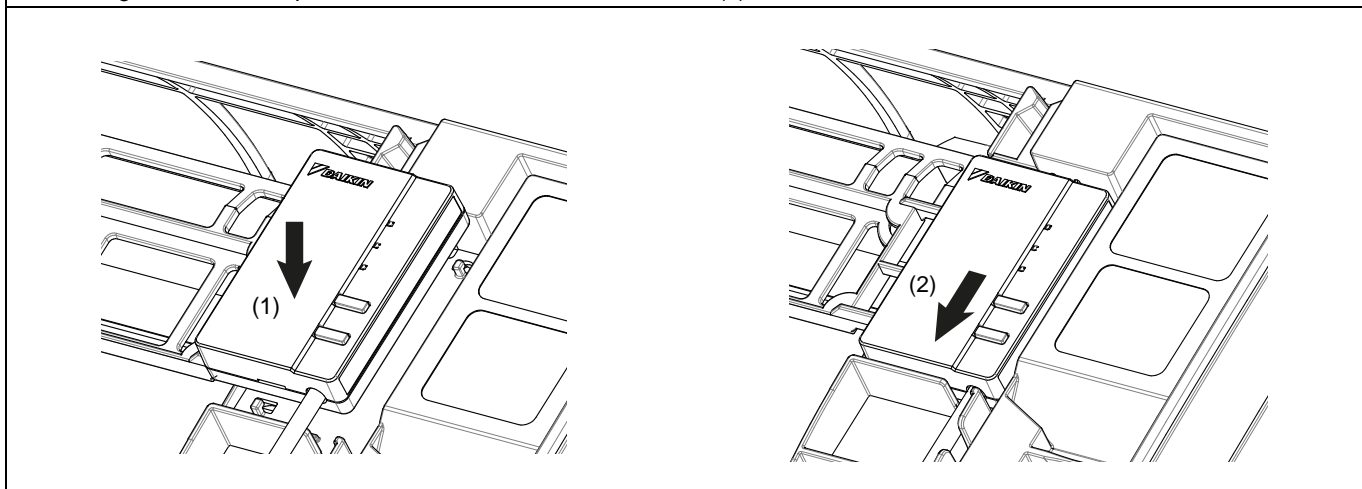

Entfernen: Befolgen Sie das oben aufgeführte Verfahren in umgekehrter Reihenfolge.

Klasse 40

Installation:

- Hängen Sie den WLAN-Adapter im Halter ein (1).
- Befestigen Sie den Adapter im Halter, indem Sie ihn nach unten drücken (2).

Entfernen:

- Biegen Sie eine Klamme des Halters mit dem Finger, um den WLAN-Adapter freizugeben (1).
- Entfernen Sie ihn vom Halter (2).

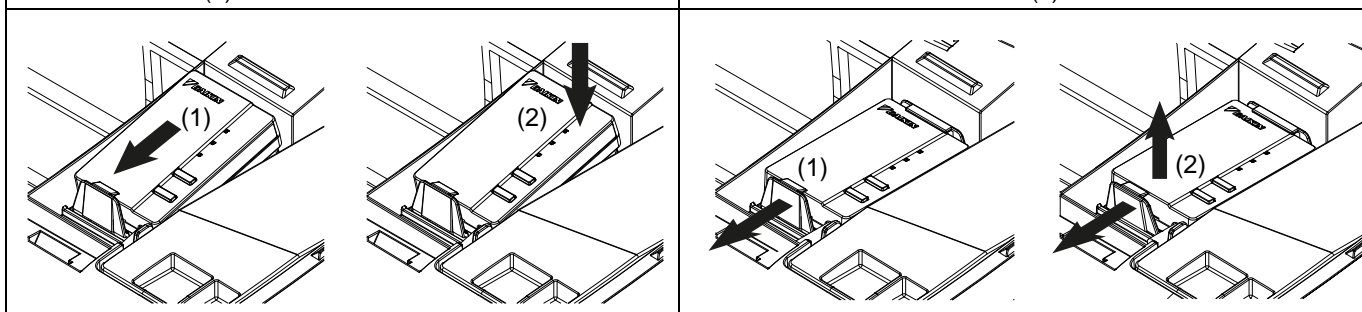

Verlegen der Kältemittelleitungen

1. Aufdornen des Rohrendes

- 1) Schneiden Sie das Rohrende mit einem Rohrschneider ab.
- 2) Entgraten Sie das Rohrende, halten Sie dabei die Schnittfläche nach unten, damit die Späne nicht in das Rohr fallen.
- 3) Schieben Sie die Überwurfmutter auf das Rohr auf.
- 4) Dornen Sie das Rohr auf.
- 5) Prüfen Sie, ob das Bördeln korrekt ausgeführt wurde.

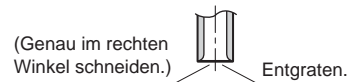

Verwenden Sie genau die unten abgebildete Position.

		Bördelung	
		Bördelgerät für R32	Herkömmliches Bördelgerät
		Kupplungstyp	(Rigid-Typ) (Imperial-Typ)
Schneidbacke	A	0 - 0,5 mm	1,0 - 1,5 mm 1,5 - 2,0 mm

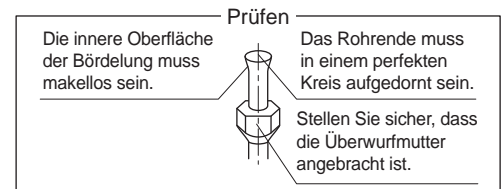

! WARNUNG

- Verwenden Sie kein Mineralöl am aufgedornen Teil.
- Vermeiden Sie das Eindringen von Mineralöl in das System, da dies zu einer Verkürzung der Gesamtnutzungsdauer der Geräte führt.
- Verwenden Sie keine Rohre aus früheren Installationen. Verwenden Sie nur Teile, die mit dem Gerät geliefert wurden.
- Installieren Sie keinen Trockner mit diesem R32-Gerät, damit dessen Lebensdauer nicht verkürzt wird.
- Das Trocknermaterial kann das System auflösen oder beschädigen.
- Bei unzureichendem Aufdornen kann Kältemittelgas austreten.

2. Kältemittelleitungen

! VORSICHT

- Verwenden Sie die am Hauptgerät befestigten Überwurfmutter. (Um ein Reißen der Überwurfmutter aufgrund von Alterung zu vermeiden.)
- Um einen Gasaustritt zu vermeiden, tragen Sie Kältemittelöl nur auf den Innenflächen des Bördelbereichs auf. (Verwenden Sie für das Kältemittel R32 geeignetes Kältemittelöl)
- Verwenden Sie Drehmomentschlüssel zum Anziehen der Überwurfmutter, um eine Beschädigung der Überwurfmutter und einen Gasaustritt zu vermeiden.

Richten Sie die Mittelpunkte beider Bördelbereiche aneinander aus und ziehen Sie die Überwurfmutter 3 oder 4 Umdrehungen per Hand an. Ziehen Sie sie dann mit Drehmomentschlüsseln an.

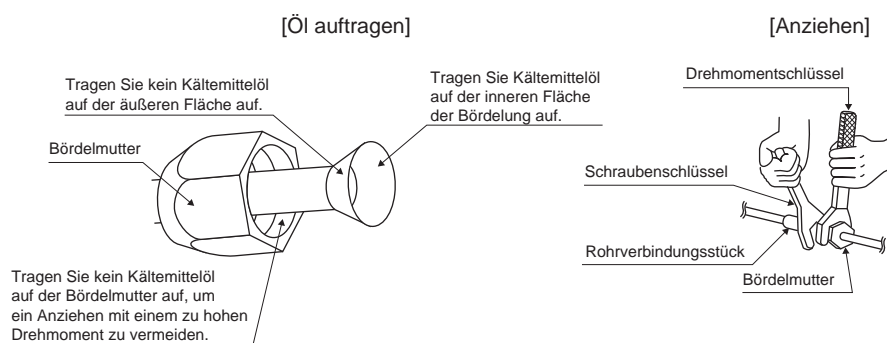

Anzugsdrehmoment für Überwurfmutter	
Gasseite	Flüssigkeitsseite
3/8 Zoll	1/4 Zoll
32,7-39,9 N • m (330-407 kgf • cm)	14,2-17,2 N • m (144-175 kgf • cm)

2-1. Hinweise zur Handhabung von Kältemittelleitungen

- 1) Schützen Sie das offene Ende der Rohrleitung vor Schmutz und Feuchtigkeit.
- 2) Alle Rohrbiegungen sollten so behutsam wie möglich erfolgen. Verwenden Sie eine Rohrbiegezange zum Biegen.

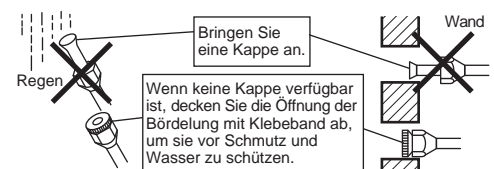

Verlegen der Kältemittelleitungen

2-2. Auswahl des Kupfers und der Wärmeisoliermaterialien

- Beachten Sie bei Verwendung handelsüblicher Kupferrohre und Armaturen die folgenden Spezifikationen:
 - 1) Isoliermaterial: Polyethylenschaum
Wärmeübertragungsrate: 0,041 bis 0,052 W/mK
(0,035 bis 0,045 kcal/mh°C)
Die Oberflächentemperatur des Kältemittelgasrohrs erreicht maximal 110°C.
Wählen Sie Wärmeisoliermaterialien, die diese Temperatur aushalten.

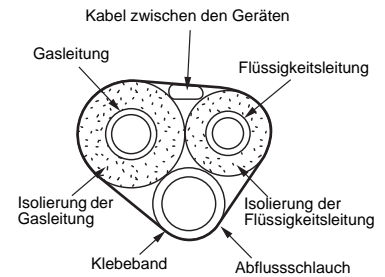

- 2) Isolieren Sie unbedingt sowohl die Gas- als auch die Flüssigkeitsleitungen und beachten Sie die unten angegebenen Abmessungen für die Isolierung.

Gasseite	Flüssigkeits-seite	Wärmeisolierung der Gasleitung	Wärmeisolierung der Flüssigkeitsleitung
Außendurchmesser 9,5 mm	Außendurchmesser 6,4 mm	Innendurchmesser 12 - 15 mm	Innendurchmesser 8 - 10 mm
Minimaler Biegeradius		Stärke: mindestens 10 mm	
30 mm oder mehr			
Stärke 0,8 mm (C1220T-O)			

- 3) Verwenden Sie eine separate Wärmeisolierung für Gas- und Flüssigkeitskältemittelrohre.

Testbetrieb

1. Testbetrieb

- 1-1 Messen Sie die Versorgungsspannung und stellen Sie sicher, dass Sie innerhalb des angegebenen Bereichs liegt.
- 1-2 Der Testbetrieb sollte entweder im Kühl- oder Heizmodus durchgeführt werden.
 - Wählen Sie im Kühlmodus die niedrigste programmierbare Temperatur; wählen Sie im Heizbetrieb die höchste programmierbare Temperatur.
 - 1) Der Testbetrieb kann in jedem Modus abhängig von der Raumtemperatur deaktiviert werden. Verwenden Sie die Fernbedienung für den Testbetrieb wie unten beschrieben.
 - 2) Stellen Sie nach Abschluss des Testbetriebs die Temperatur auf einen normalen Wert ein (26°C bis 28°C im Kühlmodus, 20°C bis 24°C im Heizmodus).
 - 3) Zum Schutz deaktiviert das System nach einer Abschaltung für 3 Minuten die Wiederaufnahme des Betriebs.
- 1-3 Führen Sie den Testbetrieb gemäß den in der Betriebsanleitung aufgeführten Anweisungen durch, um zu gewährleisten, dass alle Funktionen wie etwa die Bewegung der Luftleitbleche ordnungsgemäß ausgeführt werden und alle Teile ordnungsgemäß funktionieren.
 - Die Klimaanlage benötigt im Standby-Modus ein wenig Strom. Wenn das System nach der Installation über einen längeren Zeitraum nicht verwendet werden soll, schalten Sie den Unterbrecher aus, um einen unnötigen Stromverbrauch zu vermeiden.
 - Wenn der Unterbrecher anspricht und der Strom zur Klimaanlage ausgeschaltet wird, stellt das System die ursprüngliche Betriebsart wieder her, wenn der Unterbrecher wieder geöffnet wird.

Testbetrieb mittels Fernbedienung

- 1) Drücken Sie die EIN/AUS-Taste, um das System einzuschalten.
- 2) Drücken Sie die Taste "TEMP" (2 Positionen) und "MODE" gleichzeitig.
- 3) Drücken Sie die Taste "TEMP" und wählen Sie "7-".
- 4) Drücken Sie die Taste "MODE".
- 5) Der Testbetrieb endet in ca. 30 Minuten und das Gerät geht in den normalen Modus über. Um den Testbetrieb zu beenden, drücken Sie die Taste "EIN/AUS".

Testbetrieb

2. Zu prüfende Elemente

Zu prüfende Elemente	Symptom	Prüfen
Innen- und Außengeräte sind ordnungsgemäß auf einem soliden Fundament installiert.	Umfallen, Vibration, Geräusch	
Es tritt kein Kältemittelgas aus.	Kühlung/Heizung funktioniert nicht einwandfrei	
Kältemittel-Gas- und -Flüssigkeitsleitungen sowie die Verlängerung des Ablaufschlauchs innen sind wärmeisoliert.	Wasser tritt aus	
Die Ablaufleitung ist richtig installiert.	Wasser tritt aus	
System ist ordnungsgemäß geerdet.	Elektrische Ableitung	
Für die Verbindung der Geräte werden die angegebenen Kabel verwendet.	Gerät arbeitet nicht oder Beschädigung durch Verbrennung	
Der Lufteintritt oder Luftaustritt am Innen- oder Außengerät wird nicht durch irgendein Hindernis beeinträchtigt.	Kühlung/Heizung funktioniert nicht einwandfrei	
Absperrventile sind geöffnet.	Kühlung/Heizung funktioniert nicht einwandfrei	
Das Innengerät empfängt die Signale der Fernbedienung ordnungsgemäß.	Kein Betrieb	

DAIKIN INDUSTRIES CZECH REPUBLIC s.r.o.

U Nové Hospody 1/1155, 301 00 Plzeň Skvrňany, Czech Republic

DAIKIN EUROPE N.V.

Zandvoordestraat 300, B-8400 Oostende, Belgium

Copyright 2017 Daikin

