

HITACHI

AUFGETEILTE KLIMAAANLAGE

DEUTSCH

INNENGERÄT



MODELL

RAF-25RXE

RAF-35RXE

RAF-50RXE

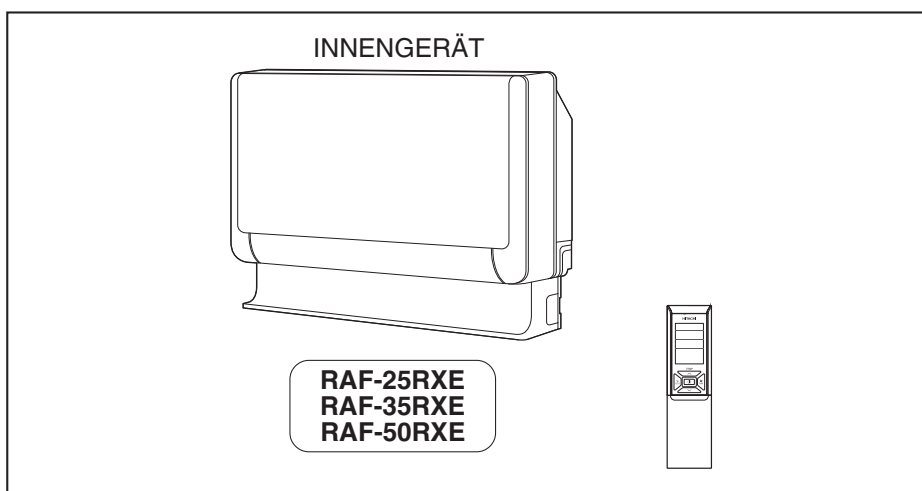

Bedienungsanleitung

Seite 13-24

Bitte lesen Sie diese Bedienungsanleitung aufmerksam durch, um durch richtige Bedienung jahrelangen und störungsfreien Betrieb zu gewährleisten.

Dieses Raumklimagerät ist nur für Verbraucher gedacht.
Es sollte nicht für die Konservierung von Lebensmitteln, Tieren, Pflanzen, Präzisionsmaschinen, Kunstwerken, Medizin, usw. verwendet werden.

SICHERHEITSHINWEISE





- Lesen Sie die folgenden Sicherheitshinweise sorgfältig durch, bevor Sie das Gerät in Betrieb nehmen, um eine ordnungsgemäße Verwendung sicherzustellen.
- Achten Sie besonders auf mit **⚠️ Warnung** und **⚠️ Vorsicht** gekennzeichnete Hinweise. Wenn mit "Warnung" gekennzeichnete Hinweise nicht strengstens beachtet werden, kann dies schwere oder tödliche Verletzungen zur Folge haben. Wenn mit "Vorsicht" gekennzeichnete Hinweise nicht ordnungsgemäß beachtet werden, kann dies schwerwiegende Folgen haben. Bitte beachten Sie alle Anweisungen genauestens, um die Sicherheit zu gewährleisten.
- Die Symbole haben folgende Bedeutung: (Die folgende Symbole sind Beispiele.)

 Stellen Sie sicher, dass ein Erdungskabel angeschlossen ist.  Das abgebildete Symbol weist auf ein Verbot hin.

 Dieses Symbol weist darauf hin, dass die Anweisungen beachtet werden müssen.

- Bitte bewahren Sie diese Anleitung sorgfältig auf.



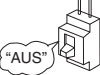

VORSICHTSMASSNAHMEN FÜR DIE INSTALLATION

⚠️ WARNUNG	<ul style="list-style-type: none"> • Versuchen Sie nicht, das Gerät selbst zusammenzubauen. Wenn Sie das Gerät selbst zusammenbauen, kann es zu Wasserlecks, Störungen, Kurzschlüssen oder einem Brand kommen. 	 VERBOT
	<ul style="list-style-type: none"> • Beauftragen Sie Ihren Händler oder einen qualifizierten Techniker mit der Installation des Geräts. Wenn Sie das Gerät selbst installieren, kann es zu Wasserlecks, Störungen, Kurzschlüssen oder einem Brand kommen. 	
	<ul style="list-style-type: none"> • Schließen Sie das Erdungskabel an. Verlegen Sie das Erdungskabel nicht in der Nähe von Wasser- oder Gasleitungen, Blitzableitern oder dem Erdungskabel des Telefons. Unsachgemäße Installation des Erdungskabels kann zu Stromschlägen führen. 	 ERDLEITER ANSCHLIESSEN
⚠️ VORSICHT	<ul style="list-style-type: none"> • Verwenden Sie ausschließlich die angegebenen Leitungen für R32. Die Verwendung anderer Leitungen kann Defekte an den Kupferleitungen oder Störungen zur Folge haben. 	
	<ul style="list-style-type: none"> • Es muss ein Trennschalter installiert werden, der für den Montageort geeignet ist. Ohne Trennschalter besteht Stromschlaggefahr. 	
	<ul style="list-style-type: none"> • Installieren Sie das Gerät nicht in der Nähe von Orten, an denen sich entzündbare Gase befinden. Das Außengerät kann in Brand geraten, wenn entzündbare Gase in seiner Nähe entweichen. 	 VERBOT
	<ul style="list-style-type: none"> • Stellen Sie bei der Installation des Abflussschlauchs einen gleichmäßigen Wasserfluss sicher. 	
	<ul style="list-style-type: none"> • Achten Sie darauf, dass eine einphasige Stromquelle mit 220 V - 230 V verwendet wird. Die Verwendung anderer Stromquellen kann zur Überhitzung elektrischer Komponenten und Brandentwicklung führen. 	 VERBOT





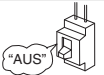











VORSICHTSMASSNAHMEN FÜR DEN TRANSPORT UND FÜR WARTUNGSARBEITEN

⚠️ WARNUNG	<ul style="list-style-type: none"> • Bei ungewöhnlichen Vorkommnissen (wie Brandgeruch) nehmen Sie das Gerät außer Betrieb und schalten den Trennschalter aus. Wenden Sie sich an Ihren Händler. Wenn Sie das Gerät bei ungewöhnlichen Vorkommnissen weiter betreiben, kann es zu Störungen, Kurzschlüssen oder einem Brand kommen. 	 "AUS"
	<ul style="list-style-type: none"> • Wenden Sie sich an Ihren Händler, um Wartungsarbeiten durchführen zu lassen. Unsachgemäße Wartungsarbeiten durch den Gerätebesitzer können zu Stromschlägen und einem Brand führen. 	
	<ul style="list-style-type: none"> • Wenden Sie sich an Ihren Händler, wenn das Gerät entfernt oder neu installiert werden muss. Wenn Sie das Gerät selbst unsachgemäß entfernen und neu installieren, kann es zu Stromschlägen oder einem Brand kommen. 	

VORSICHTSMASSNAHMEN FÜR DEN BETRIEB

⚠️ WARNUNG	<ul style="list-style-type: none"> • Vermeiden Sie im Interesse Ihrer Gesundheit direkte Zugluft über einen längeren Zeitraum. 	 VERBOT
	 VERBOT <ul style="list-style-type: none"> • Führen Sie keine Gegenstände wie dünne Bolzen in die Blende des Gebläse- und Ansaugeneinheit ein, da dies den Hochgeschwindigkeitsventilator im Innern beschädigen kann. 	
	<ul style="list-style-type: none"> • Verwenden Sie keinen Leiter als Sicherungsdraht, da dies zu einem tödlichen Unfall führen könnte. 	 VERBOT
	 "AUS" <ul style="list-style-type: none"> • Trennen Sie das Gerät während eines Gewitters von der Stromversorgung und schalten Sie den Trennschalter aus. 	
	<ul style="list-style-type: none"> • Sprühdosen und andere brennbare Materialien dürfen nicht in einem Abstand von weniger als 1 Meter von den Luftauslässen der Innen- und Außengeräte abgestellt werden. Die Erhöhung des Innendrucks einer Sprühdose durch heiße Luft kann zu Rissen und Beschädigungen führen. 	 VERBOT
	<ul style="list-style-type: none"> • Keine leicht entflammaren Stoffe (Haarspray, Pestizide usw.) in der Nähe des Gerätes benutzen. Dies kann Stromschläge, Brände oder Fehlfunktionen des Gassensors aufgrund fehlerhafter Daten verursachen. 	

VORSICHTSMASSNAHMEN FÜR DEN BETRIEB

	<ul style="list-style-type: none"> Das Produkt muss entsprechend der Herstellerspezifikation bedient werden und ist für keine sonstigen Verwendungszwecke vorgesehen. 	 VERBOT
 NICHT BEFEUCHTEN	<ul style="list-style-type: none"> Versuchen Sie nicht, das Gerät mit nassen Händen zu bedienen – es besteht Lebensgefahr. 	
	<ul style="list-style-type: none"> Wenn Sie das Gerät bei gleichzeitigem Gebrauch von Brennstoffen betreiben, lüften Sie den Raum regelmäßig, um eine ausreichende Sauerstoffzufuhr zu gewährleisten. 	 SICHERHEITS- VORKEHRUNGEN SIND STRIKT ZU BEFOLGEN
 VERBOT	<ul style="list-style-type: none"> Richten Sie die kalte Luftströmung aus der Luftaustrittsblende nicht direkt auf Geräte zum Heizen und zur Warmwasserbereitung (z. B. Wasserkocher, Ofen), da sie dadurch in ihrer Funktion beeinträchtigt werden können. 	
	<ul style="list-style-type: none"> Überprüfen Sie regelmäßig, dass der Anbaurahmen für das Außengerät sicher befestigt und nicht beschädigt ist. Andernfalls könnte das Außengerät herunterfallen und eine Gefahr darstellen. 	 VERBOT
 VERBOT	<ul style="list-style-type: none"> Reinigen Sie das Gerät nicht mit Wasser oder stellen Sie keinen Wasserbehälter wie eine Vase auf das Innengerät. Dies birgt das Risiko von Stromschlägen. 	
	<ul style="list-style-type: none"> Stellen Sie keine Pflanzen direkt unter den Luftstrom, da die Zugluft den Pflanzen schadet. 	 VERBOT
	<ul style="list-style-type: none"> Schalten Sie beim Reinigen das Gerät mit der Fernbedienung und den Trennschalter aus, da der Hochgeschwindigkeitslüfter im Gerät ein Verletzungsrisiko darstellt. 	 "AUS"
 VORSICHT	<ul style="list-style-type: none"> Schalten Sie den Trennschalter aus, wenn das Gerät für einen längeren Zeitraum nicht verwendet wird. 	 "AUS"
 VERBOT	<ul style="list-style-type: none"> Stellen Sie sich nicht auf das Außengerät und stellen Sie keine Gegenstände darauf ab. 	
	<ul style="list-style-type: none"> Wenn das Gerät bei geöffneten Türen und/oder Fenstern betrieben wird (bei einer Luftfeuchtigkeit im Raum von über 80 %) und der Luftdeflektor für eine längere Zeit nach unten weist oder sich automatisch bewegt, kondensiert Wasser am Luftdeflektor und tropft gelegentlich herunter. Damit Ihre Einrichtung nicht feucht wird, vermeiden Sie derartige Betriebsbedingungen über einen längeren Zeitraum. 	 VERBOT
 VERBOT	<ul style="list-style-type: none"> Wenn die Temperatur im Raum die Kühl- bzw. Heizleistung des Geräts übersteigt (z. B. wenn sich mehrere Personen im Raum aufhalten, zusätzliche Heizgeräte verwendet werden usw.), kann die voreingestellte Raumtemperatur nicht erreicht werden. 	
	<ul style="list-style-type: none"> Die Reinigung des Innengeräts darf nur von autorisiertem Personal durchgeführt werden. Bitte wenden Sie sich an Ihren Vertriebspartner. Die Verwendung eines handelsüblichen Reinigungsmittels oder dergleichen kann die Kunststoffteile beschädigen oder die Abflussleitung verstopfen, was zu Tropfbwasserbildung mit der Gefahr von Stromschlägen führt. 	 VERBOT
 NICHT BERÜHREN	<ul style="list-style-type: none"> Die Ansaugöffnung, die untere Oberfläche oder den Aluminiumgrat des Außengeräts nicht berühren. Es besteht Verletzungsgefahr. 	
	<ul style="list-style-type: none"> Berühren Sie nicht die Kühlleitung und das Verbindungsventil. Es besteht Verbrennungsgefahr. 	 NICHT BERÜHREN
	<ul style="list-style-type: none"> Dieses Gerät darf nicht von Kindern oder Personen mit verminderten physischen, sensorischen oder mentalen Fähigkeiten oder fehlenden Erfahrungen und Kenntnissen verwendet werden, es sei denn, sie werden dabei beaufsichtigt oder instruiert. Kinder müssen beaufsichtigt werden, damit sie nicht mit dem Gerät spielen. 	

BETRIEBSBEREICH

Betriebsmodus	Kühlung/Entfeuchtung	Heizen
Außentemperatur	-10 bis 46°C	-20 bis 24°C

BEZEICHNUNGEN UND FUNKTIONEN VON JEDEM TEIL

INNENGERÄT

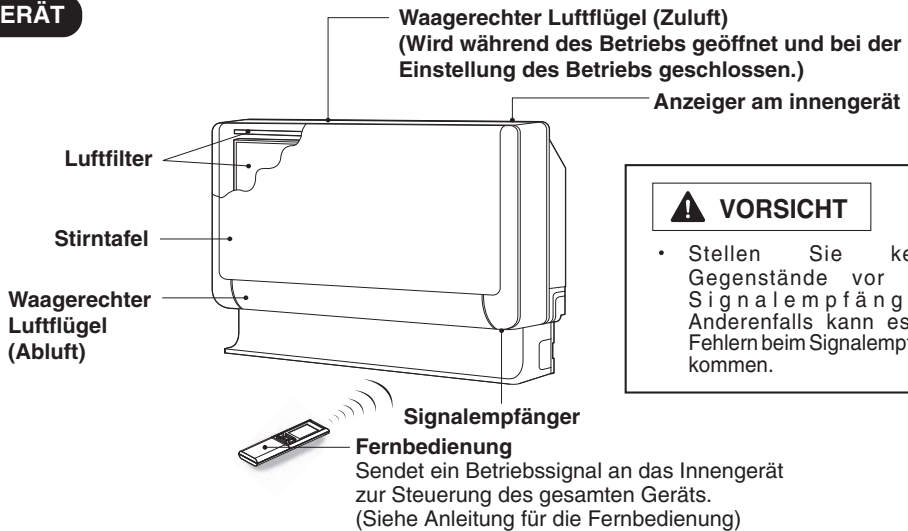

⚠ VORSICHT

- Stellen Sie keine Gegenstände vor den Signalempfänger. Anderenfalls kann es zu Fehlern beim Signalempfang kommen.

MODELL-BEZEICHNUNG UND ABMESSUNGEN

MODELL	BREITE	HÖHE	TIEFE
RAF-25RXE, RAF-35RXE, RAF-50RXE	750mm (29-17/32")	590mm (23-6/25")	215mm (8-15/32")

HINWEIS FÜR MEHRGERÄTSYSTEM

Mehrere Innenraumgeräte können an ein Außengerät angeschlossen werden. Sie können entweder nur ein Gerät oder mehrere Geräte wie jeweils gewünscht betreiben.

Betriebsanordnung:

Wenn der Betriebsmodus ausgewählt ist:

- Die Innenraumgeräte können nicht in folgender Kombination betrieben werden.

Erstes Gerät	Weiteres Gerät
Heizbetrieb	Kühlbetrieb
	Entfeuchten
	Lüfter

- Das zuerst eingeschaltete Innenraumgerät bleibt weiter in Betrieb. Andere, später eingeschaltete Innenraumgeräte schalten auf Bereitschaftsbetrieb und die ON/OFF Anzeige leuchtet auf.
- Für Betrieb der später eingeschalteten Geräte, den gleichen Betriebsmodus wie für das zuerst eingeschaltete Innenraumgerät einstellen.

Während des automatischen Betriebs:

- Wenn für die erste Innenraumgerät automatisch der Heizbetrieb gewählt wurde, beginnt die nächste Innenraumgerät mit dem Heizen. Ähnlich verhält es sich, wenn automatisch die Funktion Kühlung oder Entfeuchten für die erste Innenraumgerät gewählt wurde, denn dann beginnt die nächste Innenraumgerät mit der Kühlung oder dem Entfeuchten.

Einstellung der anzahl innenraumgeräte:

Verringern Sie die Anzahl der in Betrieb befindlichen Innenraumgeräte an besonders warmen oder kalten Tagen oder wenn Sie die gewünschte Temperatur in einem bestimmten Raum schnell erzielen möchten.

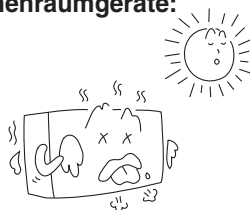

Abgeschaltete innenraumgeräte:

Ein im Kühl-, Heiz- oder Entfeuchtungsbetrieb arbeitendes Innenraumgerät kann Geräusche oder Wärme entwickeln, wenn das betreffende Gerät Kühlmittel an das Außenraumgerät abgibt.

TEMPORÄRSCHALTER

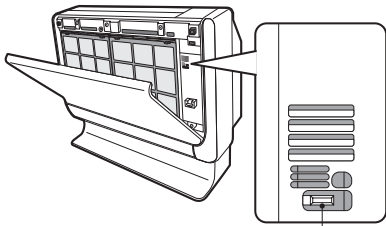

TEMPORÄRSCHALTER

TEMPORÄR-SCHALTER

Mit diesem Schalter können Sie das Gerät ein- bzw. ausschalten, wenn die Fernbedienung nicht funktioniert.

- Wenn Sie den manuellen Ein-/Ausschalter drücken, wird das Gerät im Automatikbetrieb gestartet.
- Wenn der Betrieb über den manuellen Ein-/Ausschalter gestartet wird, nachdem die Stromzufuhr unterbrochen und dann wiederhergestellt wurde, läuft das Gerät im Automatikbetrieb.

ANZEIGEINSTRUMENTE FÜR INNENRAUMGERÄTE

Anzeige KÜHLGERÄT

Diese Anzeige leuchtet oder blinkt wenn der optionale Gassensor montiert wurde.

- Diese Anzeige leuchtet, wenn ein Kühlmittelleck im Innenraumgerät geortet wurde.
- Diese Anzeige blinkt, wenn der Gassensor die Nutzungsdauer überschritten hat.

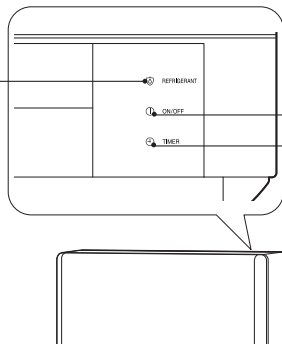

EIN/AUS ANZEIGE

Diese Lampe blinkt während des Betriebs. Beim Heizmodus kann der Betriebsanzeiger blinken; je nach den nachstehenden Bedingungen wird er entweder leicht bläsen oder stoppen:

- (1) **Beim Vorheizen (Heizbetrieb)**
Für ca. 2~3 Minuten nach dem Starten.
- (2) **Beim Entfrostn (Heizbetrieb)**
Beim Erzeugen vom Frost um den Wärmeaustauscher der externen Einheit wird das Entfrostn für 5~10 Minuten lange einmal in der Stunde vorgenommen. (Wenn die Rohrlänge länger als gewöhnlich ist, wird der Fros wahrscheinlich erzeugt.)

ZEITGEBERLAMPE

Die Lampe leuchtet, wenn der Zeitgeber arbeitet.

SCHLISSUNG UND ÖFFNUNG DER STIRNTAFEL

Öffnen der Stirntafel

- Zum Öffnen der Stirntafel verwenden Sie die Fernbedienung, um die Einheit zu stoppen. Drücken Sie dann auf die linke und rechte obere Ecke der vorderen Abdeckung.
- Greifen Sie die Links- und Rechtsseiten der Stirntafel und öffnen nach Ihrer Richtung.

Schließen der Stirntafel

- Um die vordere Abdeckung zu schließen, drücken Sie auf die linke und rechte obere Ecke der vorderen Abdeckung.
- Drücken Sie den oberen Mittelteil auf der Stirntafel zum korrekten Schließen.

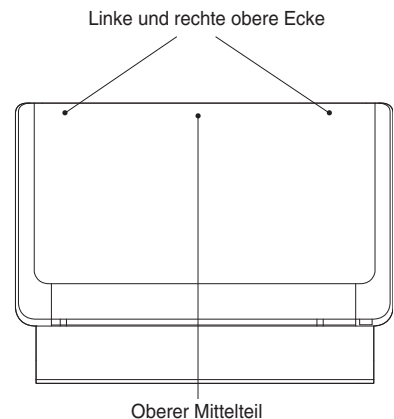





EINSTELLUNG DER LUFTREFLEKTOREN

1

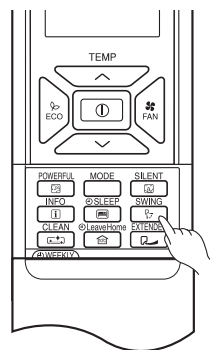
Einstellung der Strömungsrichtung aufbereiteten Luft nach oben oder unten.

Die horizontalen Luftleitlamellen werden entsprechend des jeweiligen Betriebsmodus automatisch auf den optimalen Winkel eingestellt. Die Luftleitlamellen können kontinuierlich nach oben und unten schwingen und ebenfalls mit der Taste "  (AUTOSCHWENK)" auf den gewünschten Winkel eingestellt werden.



- Wenn die Taste "  (AUTOSCHWENK)" einmal gedrückt wird, schwenkt der horizontale Ableiter nach oben und unten. Wenn die Taste erneut gedrückt wird, bleibt der Ableiter in der jeweils erreichten Position stehen.
- Betreiben Sie den horizontalen Luftableiter in dem in der rechtsstehenden Abbildung angegebenen Bereich.
- Wenn die "  (AUTOSCHWENK)"-Taste bei gestopptem Betrieb gedrückt wird, bewegt sich der horizontale Luftreflektor in die Position, in der Luftauslaß schließt, und stoppt danach.
- Wenn der Luftableiter während des automatischen Schwenkbetriebs von Hand verstellt wird, kann sich der Schwenkbereich ändern, doch kehrt der Ableiter nach kurzer Zeit in den ursprünglichen Bereich zurück.
- Wenn die Luftfeuchtigkeit im Zimmer beim Kühl- oder Entfeuchtungsbetrieb hoch genug ist, wechselt das horizontale Luftleitblech eventuell automatisch zur geraden Richtung, um die Bildung von Tau zu vermeiden (außer beim Autoschwenkbetrieb).
- Die erste Zeit nach Beginn des Kühlbetriebs (ca. 30 Minuten) wird dafür gesorgt, dass die Raumtemperatur schnell sinkt. Wird der horizontale Luftdeflektor in dieser Phase mit der Taste "  (AUTOSCHWENK)" auf den gewünschten Winkel eingestellt, so kehrt der Deflektor nach einer gewissen Zeit wieder in den ordnungsgemäßen Winkel zurück. In diesem Fall kann über erneutes Drücken der Taste "  (AUTOSCHWENK)" wieder der gewünschte Winkel eingestellt werden.

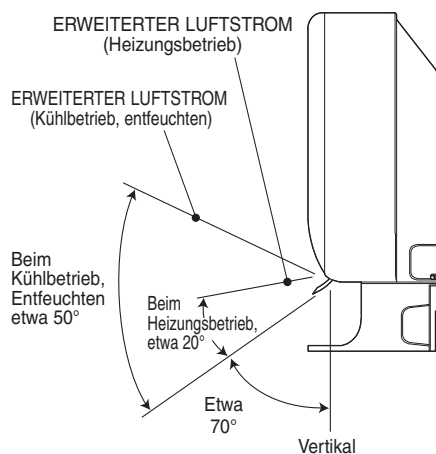

- 2** Einstellen der klimatisierten Luft nach links und rechts.

Den horizontalen Luftreflektor gemäß Abbildung halten und verstellen, um die klimatisierte Luft nach links und rechts zu verstellen.

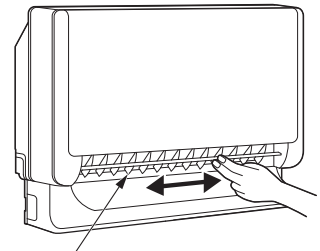

Vertikaler Luftflügel

⚠ VORSICHT

- Wenn das Gerät lange im Kühlbetrieb läuft und die Luftleitlamellen nach unten zeigen und automatisch bewegt werden, kondensiert Wasser auf den Luftleitlamellen, das gelegentlich abtropft. Hierdurch können Möbel naß werden.

UNTERBRECHERSCHALTER

Wenn die Raumklimaanlage nicht benutzt wird, muß der Unterbrecherschalter auf "OFF (AUS)" geschaltet werden.

WIRKSAME ANWENDUNG DER KLIMAAANLAGE

1. Eine Durchschnittsraumtemperatur ist wahrscheinlich die beste Lösung von einem Gesundheits- und Wirtschaftsgesichtspunkt.

- Aus Gesundheitsgründen ist übermäßige Kühlung bzw. Erhitzung nicht empfohlen. Dies bringt ebenfalls zu hohen Kosten.
- Schließen Sie die Vorhänge, um Warmverluste zu vermeiden sowie eine wirksamere Elektrizitätsverwendung zu erreichen.



2. Von Zeit zu Zeit sollten Türe und Fenster geöffnet werden, um die Frischluft einzulassen.

⚠ VORSICHT

Überprüfen Sie, dass der Raum gut gelüftet ist, wenn die Klimaanlage gleichzeitig mit anderen Heizgeräten betätigt wird.



3. Wir empfehlen, die Timer Funktion anzuwenden, bevor schlafen zu gehen oder auszugehen.



4. Die nachstehend angeführten Reinigungsmittel sind zum Reinigen der internen und externen Einheit nie zu verwenden:

- Benzin, Löse- und Reibmittel: können die plastischen Oberflächen bzw. Deckungen beschädigen.
- Warmwasser über 40°C: können den Filter schrumpfen sowie die Plastikteile umformen.



5. Die Zu-/Abluftleitungen nicht verstopfen.

- Die Zu-/Abluftleitungen der internen und externen Einheiten mit Vorhängen oder anderen Hindernissen verhindern, um die Klimaanlageleistung nicht zu reduzieren und Einheitsstörungen zu vermeiden.

⚠️ WARNUNG

- Bevor Reinigungsarbeiten vorzunehmen, die Einheit mittels der Fernbedienung stoppen und den Selbstausschalter abschalten.

⚠️ VORSICHT

- Die Einheit dem Wasser nicht aussetzen: es besteht Gefahr an Elektroschock.
- Zum Reinigen der Klimaanlageinnenseite befragen Sie Ihren Vertreter.
- Zum Reinigen des Wärmeaustauschers der Inneneinheit keine Reinigungsmittel verwenden, um Störungen an der Einheit zu vermeiden.
- Beim Reinigen des Wärmeaustauschers mit Staubsauger sind Handschuhe anzuziehen, um die Hände durch die Rippe des Wärmeaustauschers nicht zu verletzen.

1. LUFTFILTER

Das Luftfilter regelmäßig reinigen, da es den Staub in dem Raum entfernt. Unbedingt das Luftfilter alle zwei Wochen reinigen, um unnötigen Verbrauch von Elektrizität zu vermeiden.

VORGEHENSWEISE

1

Öffnen der Stirntafel.

- Zum Öffnen der Stirntafel verwenden Sie die Fernbedienung, um die Einheit zu stoppen. Drücken Sie dann auf die linke und rechte obere Ecke der vorderen Abdeckung.
- Greifen Sie die Links- und Rechtsseiten der Stirntafel und öffnen nach Ihrer Richtung.

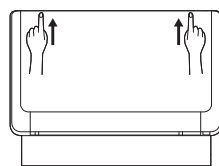

2

Nehmen Sie die Filter heraus.

(Vorderseite: 2 Stück, oberseite: 2 Stück, gesamt: 4 Stück.)

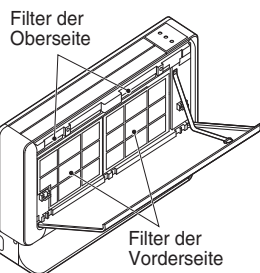

3

Entfernen Sie mit einem Staubsauger den Staub aus den Filter.

- Nach dem Auswaschen mit Neutralreiniger mit sauberem Wasser reinigen und im Schatten trocknen.



4

Setzen Sie die Filter ein.

- Setzen Sie die Filter ein.
(Vorderseite: 2 Stück, oberseite: 2 Stück, gesamt: 4 Stück.)

5

Schließen der Stirntafel.

- Um die vordere Abdeckung zu schließen, drücken Sie auf die linke und rechte obere Ecke der vorderen Abdeckung.
- Drücken Sie den oberen Mittelteil auf der Stirntafel zum korrekten Schließen.

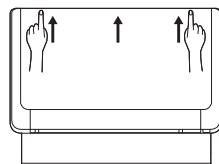

⚠️ VORSICHT

- Anlage mit Wasser nicht über 40°C spülen, da sonst der Filter schrumpfen würde.
- Restfeuchtigkeit vollständig abschütteln und im Schatten trocknen. Direkte Sonneneinstrahlung kann Schrumpfen des Filters bewirken. Verwenden Sie außerdem zum Abwaschen einen weichen Schwamm. Benutzen Sie keine Bürste, da sich sonst der auf der Oberfläche befindliche Metallfilm ablösen kann.
- Das Gerät darf nicht ohne Filter betrieben werden. Eine Störung kann auftreten, wenn Sie fortfahren.

2. INSTALLATION UND ENTFERNUNG DER STIRNTAFEL

- Benutzen Sie beide Griffe zum Greifen der Stirntafel beim Entfernen bzw. Festmachen derselben.
- Die Stirntafel kann oben oder unten je nach den Benutzeranfordernissen installiert werden.

Entfernen

- ① Zum Entfernen des Harzbandes drücken Sie den Haken am oberen Ende des Harzbandes, das innerhalb der Rechtsseite der Stirntafel befindet.
- ② Ziehen Sie die Stirntafel nach unten gegen Sie und, sobald ganz offen, ziehen sie zum Entfernen.

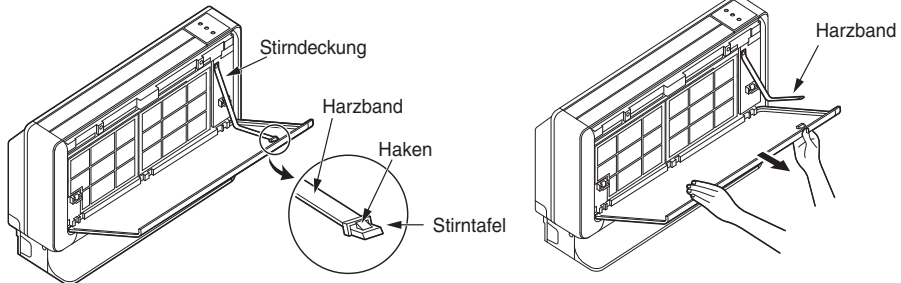

Befestigen

- ① Befestigen Sie die drei Stirntafellager an der Achse der Stirndeckung. (Den Haken so einstellen, dass er nach oben zeigt.)
- ② Führen Sie das Ende des Harzbandes in das Loch des Vorsprungs innerhalb des Rechtsteils der Stirntafel ein.

3. SÄUBERN DES STIRNTAFEL

Das Stirntafel darf in Wasser gewaschen werden. Es kann jederzeit gesäubert werden.

- Die Stirntafel kann entfernt und mit Wasser gewaschen werden. Die Stirntafel mit einem weichem Schwamm sorgfältig reinigen.
- Soll das Klimagerät ohne Abnahme des Stirntafel gesäubert werden, kann sowohl der Gerätekörper als auch die Fernbedienung mit einem weichen, trockenen Tuch abgewischt werden.
- Alles Wasser vollständig abwischen. Falls Wasser im Bereich der Leuchtanzeige oder des Empfängers verbleibt, kann dies Störungen im Gerät verursachen.

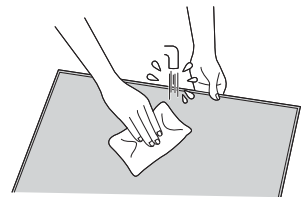

⚠ VORSICHT

- Beim Säubern des Gerätes kein Wasser auf den Gerätekörper spritzen oder gießen, da dies einen Kurzschluß verursachen könnte.
- Niemals heißes Wasser (über 40°C), Benzin, Säure, Verdüner oder eine Bürste verwenden, da dadurch die Kunststoffflächen und die Farbe des Gerätes beschädigt werden.



4. INSTANDHALTUNG VOR LÄNGERER NICHTVERWENDUNG

- Die Aktivierung von Trockenbetrieb der Klimaanlage bewahrt das Innen der internen Einheit trocken und vermeidet eine Verformungserzeugung.
- Schalten Sie den Selbstausschalter aus.

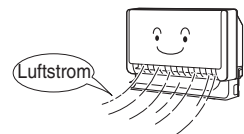

5. LUFTREINIGUNGS- FILTER (SPX-CFH15)

- Beim Aufbringen der Luftreinigungs- filter sind die Luftfiltern zu entfernen und an den Haken auf dem Stirndeckungsgerüst zu befestigen.
- Unter Verwendung der Reinigungs- filter wird die Kühlfähigkeit leicht ermäßigt und die Kühlgeschwindigkeit reduziert. Deswegen, beim Verwenden der Einheit in diesem Modus setzen Sie die Ventilatorgeschwindigkeit auf "HOCH".
- Die Luftreinigungsfilter können 2 Jahre lang verwendet werden.

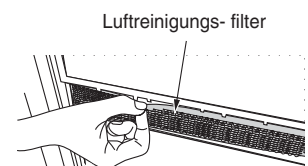

6. KÜHLGERÄT SENSOR (SPX-RAFGLS)

- Die Nutzungsdauer des Gassensors beträgt ca. 5 Jahre.
- Die Kühlgeräteanzeige leuchtet 4 Sek. und 1 Sek. im Zyklus auf, wenn der letzte Monat der Nutzungsdauer beginnt.
- Das Gerät kann zu dieser Zeit noch betrieben werden. Den Gassensor vor Ablauf der Nutzungsdauer austauschen.
- Die Kühlgeräteanzeige leuchtet 1 Sek. und 1 Sek. im Zyklus auf, wenn die Nutzungsdauer überschritten wurde. Das Gerät kann bis zum Austausch des Gassensors nicht mehr betrieben werden.

Kühlgeräteanzeige leuchtet oder blinkt:

- Während der Montage des Gassensors blinkt oder leuchtet die Kühlgeräteanzeige wie folgt

Anzeige KÜHLGERÄT blinkt	<ul style="list-style-type: none"> ■ Während Summtons vom Innenraumgerät Es wurde ein Kühlmittelleck durch den Gassensor entdeckt. Den Raum lüften und den Händler verständigen. Die (Start / Stopp) Taste ① oder den Zwischenschalter drücken, um den Signalton des Summers zu stoppen. Der Ventilatorbetrieb wird automatisch angehalten, wenn kein Kühlmittelverlust festgestellt wird. (Ventilatorbetrieb kann nicht durch den Kunden beendet werden) Wenn der Gassensor auch nur einen Signalton abgibt, erkennt er immer noch die Kühlmittelkonzentration während des Dauerbetriebs des Innenraumventilators. Aufgrund der Erhöhung der Kühlmittelkonzentration besteht Brandgefahr. Daher den Luftaustausch durch ein oder mehrere geöffnete Fenster aufrecht erhalten. Bitte schalten Sie den Leistungsschalter erst aus, wenn der Lüfter stoppt. ■ Das Innenraumgerät gibt keinen Summton von sich. Das Kühlmittelleck wurde an diesem Innenraumgerät entdeckt und behoben. Den Händler verständigen. Auch während des Lüfterbetriebs wird immer noch ein Kältemittelleck festgestellt. Halten Sie den Luftaustausch im Raum aufrecht.
Anzeige KÜHLGERÄT leuchtet	<ul style="list-style-type: none"> ■ Die Kühlgeräteanzeige leuchtet 4 Sek. und 1 Sek. im Zyklus auf, der letzte Monat der Nutzungsdauer beginnt. Das Gerät kann zu dieser Zeit noch betrieben werden. Den Gassensor vor Ablauf der Nutzungsdauer ersetzen. ■ Die Kühlgeräteanzeige leuchtet 1 Sek. und 1 Sek. im Zyklus auf, wenn die Nutzungsdauer überschritten wurde. Bitte nicht betreiben Sie die Maschine, es sei denn, Sie ersetzen den Gassensor.

- Den Stromkreisunterbrecher nach einer Kühlmittelleckortung wie gewohnt wieder einschalten.
- Keine leicht entflammaren Stoffe (Haarspray, Pestizide usw.) in der Nähe des Gerätes benutzen. Dies kann Stromschläge, Brände oder Fehlfunktionen des Gassensors aufgrund fehlerhafter Daten verursachen.

INFORMATIONEN

LEISTUNGSFÄHIGKEITEN

Wärmefähigkeit

- Diese Raumklimaanlage benutzt ein Heizpumpensystem, das durch die absorbierte Außenwärme den Raum beheizt. Wenn die Raumtemperatur niedriger sinkt, so wird ebenfalls die Heizleistung reduziert. In solcher Situation arbeiten PAM und der Inverter zusammen, um die U/M-Drehzahl des Kompressors zu erhöhen und somit eine Senkung der Einheitswärmeleistung zu vermeiden. Sollte die Einheitsleistung immer noch unzufriedenstellend sein, so müssen andere Heizgeräte verwendet werden, um die Einheitsleistung zu erhöhen.
- Die Klimaanlage ist zum Heizen eines ganzen Raums geplant, so dass eine bestimmte Zeit benötigt ist, bevor man sich erwärmt. Die Timer Funktion ist zum Vorziehen im Vergleich zu der gewünschten Zeit.

Kühl- und Entfeuchteleistungen

- Wenn die Wärme in einem Raum die Kühlleistungsfähigkeit der Einheit überschreitet, (zum Beispiel, wenn mehrere Leute in einem Raum anwesend sind oder weitere Heizgeräte betätigt sind), kann die voreingestellte Raumtemperatur nicht erreicht werden.

VORSICHT



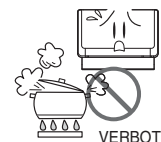

Keinen Ofen oder andere Hochheizgeräte in der Nähe der internen Einheit einsetzen.

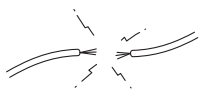

VERBOT

REGELMÄSSIGE KONTROLLE

BITTE FOLGENDE PUNKTE JÄHRLICH ODER HALBJÄHRLICH PRÜFEN. WENDEN SIE SICH BITTE AN DEN HÄNDLER, SOLLTEN SIE IRGEND EINE HILFE BRAUCHEN.

1		 WARNUNG	Überprüfen Sie, ob die Einheitserdleitung korrekt angeschlossen worden ist. Mit nicht angeschlossener oder defekter Erdleitung kann eine Einheitsstörung oder Elektroschockgefahr auftreten.
2		 WARNUNG	Überprüfen Sie, ob das Montagegerüst zu viel verrostet ist und ob die Außeneinheit geneigt oder instabil geworden ist. Unter diesen Bedingungen könnte das Gerüst zusammenstürzen und Schaden verursachen.

DEUTSCH

KUNDENDIENST NACH DEM VERKAUF UND GARRANTIE

BEVOR SIE SICH AN EINEN WARTUNGSTECHNIKER WENDEN, DIE FOLGENDEN PUNKTE KONTROLLIEREN

FALL	ZUKONTROLLIERENDE PUNKTE
Keine Signalsendung vom Fernbediengerät. (Das Fernbediendisplays zeigt niedrige Helligkeit oder ist leer.)	<ul style="list-style-type: none"> • Sind die Batterien zu wechseln? • Ist die Polarität der eingeführten Batterien korrekt?
Wenn das Gerät nicht funktioniert.	<ul style="list-style-type: none"> • Ist die Sicherung in Ordnung? • Ist die Spannung extrem hoch oder niedrig? • Steht der Überlastschalter auf "EIN (ON)"? • Ist die Einstellung der Betriebsart anders als bei anderen Inneneinheiten?
Wenn das Gerät nicht richtig kühlt. Wenn es nicht gut heizt.	<ul style="list-style-type: none"> • Ist der Luftfilter mit Staub verstopft? • Ist die eingestellte Temperatur geeignet? • Sind die oberen und unteren Flügel zu der korrekten Position der ausgewählten Betriebsart entsprechend reguliert worden? • Sind die ZU-/Abluftleitungen der internen und externen Einheit verstopft? • Ist die Ventilatorgeschwindigkeit "NIEDRIG" oder "RUHIGER"?

■ Die nachstehenden Ereignisse zeigen keine Einheitsstörung an.

Während des Heizens blinkt die EIN / AUS Anzeige und der Luftstrom stoppt ab	<Betriebsstart> Die Einheit bereitet ein Blasen von warmer Luft. Bitte warten. <Im Betrieb> Die Außeneinheit ist beim Entfrosten. Bitte warten.
Störungsschall oder Pfeifen	Geräusch beim Kühlmittelfluss in dem Rohr oder Ventilgeräusch während der Einstellung der Flussmenge.
Knirschen	Geräusch erzeugt, wenn die Einheit aufgrund von Temperaturänderungen sich ausdehnt oder schrumpft.
Rostendes Geräusch	Geräusch erzeugt, wenn der Inneneinheitsventilator wechselt die U/M-Drehzahl.
Klingeln	Geräusch des gesteuerten Ventils erzeugt beim Einschalten der Einheit.
Keckgeräusch	Geräusch des Ventilators beim Saugen der Luft in dem Abflussschlauch und beim Entlassen des Entfeuchtewassers, das in dem Kondenswassersammler angesammelt worden ist. Für weitere Einzelheiten, befragen Sie Ihren Verkaufagenten.
Geräusch beim Betriebswechseln	Das Betriebsgeräusch ändert aufgrund der Stromänderungen gleichzeitig der Raumtemperaturänderungen.
Nebelemission	Der Nebel wird beim plötzlichen durch die klimatisierte Luft verursachten Abkühlen der Raumluft erzeugt.

Dampf, der von der Außeneinheit abgegeben wird	Wasser, das beim Entfrostern verdampft, mit erfolgtem Dampf abgeben.
Gerüche	Erzeugt von Partikeln von Rauch, Nahrung, Kosmetikprodukten, usw., die in der Raumluft anwesend sind und an der Einheit haften.
Die Außeneinheit läuft weiter, auch wenn der Betrieb gestoppt worden ist	Entfrostern im Laufe (beim Ausschalten des Heizens, prüft der Mikrocomputer den Frost, der in der Inneneinheit angesammelt ist, und steuert die Einheit zum automatischen Entfrostern, wenn notwendig).
Die EIN/AUS Anzeige blinkt	Zeigt, dass das Vorheizen- oder Entfrostverfahren im Laufe ist. Wenn der Schutzschalter oder der Vorheizsensor arbeiten, wenn die Einheit beim Vorheizen gestoppt ist und dann wieder eingeschaltet, oder wenn die Betriebsart vom Kühlen auf Heizen umgeschaltet ist, so blinkt die Lampe weiter.
Die Temperatureinstellung wird nicht erreicht	Die aktuelle Raumtemperatur kann von dem vom Fernbediengerät eingestellten Wert leicht abweichen. Dies hängt von der im Raum anwesenden Personenanzahl, den externen und internen Bedingungen ab, wenn die Klimaanlage für mehrere Räume angewendet wird.

- Wenn trotz der oben genannten Kontrollen die Einheit immer noch nicht startet, schalten Sie den Selbstausschalter aus und nehmen mit Ihrem Verkaufsgent sofort Kontakt auf.

Kontaktieren Sie sofort Ihren Verkaufsgent beim Eintreten folgender Ereignisse:



- Der Selbstausschalter schaltet aus oder die Sicherung bläst häufig.
- Die Schaltfunktion ist nicht stabil.
- Fremdkörper oder Wasser gehen zufällig in die Einheitsinnenseite ein.
- Der Stromkabel wird viel zu warm oder der Isolator ist abgenutzt oder abisoliert.
- Die ZEITGEBERLAMPE auf dem Inneneinheitsdisplay blinkt. (Da der Störungstyp mittels des Blinkzyklus identifiziert werden kann, so überprüfen Sie den Blinkzyklus, bevor den Selbstausschalter auszuschalten.)
- Am Innenraumgerät blinkt oder leuchtet die Anzeige KÜHLGERÄT. (Den Stromkreisunterbrecher wieder einschalten, wenn die Kühlgeräteanzeige aufgeleuchtet hat.)

Anmerkungen



- Bei ruhigem Betrieb bzw. nach dem Abschalten des Gerätes könnten die folgenden Zustände auftreten, die jedoch keinerlei Probleme darstellen.
 - (1) Strömungsgeräusche des Kühlmittels im Kühlmittelkreis.
 - (2) Schleifegeräusche des Ventilatorgehäuses während des Abkühlens oder des Erwärmens.
- Aufgrund angesammelter Fremdpartikel (Rauch, Eßwaren, Kosmetika usw.) kann es zu geruchsbelästigung durch das Raumklimagerät kommen. Zu Saisonbeginn sollten daher das Luftfilter und der Verdunster gereinigt werden, um diese Geruchsbelästigung zu reduzieren.

- Bitte wenden Sie sich sofort an den Händler, sollte Ihr Gerät trotz der oben beschriebenen Kontrollen nicht richtig funktionieren. Informieren Sie Ihren Händler über das Modell, Produktionsnummer und Datum des Einbaus Ihres Gerätes. Bitte informieren Sie ihn über die Natur des Defektes.

Zur Beachtung:

Beim Einschalten des Gerätes (besonders bei abgeblendeter Raumbeleuchtung) kann es zu einer geringen Helligkeitsschwankung kommen. Dies stellt jedoch kein Problem dar. Die Bedingungen des örtlichen Elektrizitätswerkes sind zu beachten.