

ADDENDUM BOOK FOR OPTIONAL EQUIPMENT



Unit + wired room thermostat
Unit + wireless room thermostat
Unit + heat pump convector
Unit + remote indoor/outdoor sensor
Unit + human comfort interface
Unit + bizonne kit
Unit + domestic hot water tank

- EN** Before obtaining access to terminals, all power supply circuits must be interrupted.
IMPROPER INSTALLATION OR ATTACHMENT OF EQUIPMENT OR OPTIONAL EQUIPMENT COULD RESULT IN ELECTRIC SHOCK, SHORT-CIRCUIT, LEAKS, FIRE OR OTHER DAMAGE. ONLY USE OPTIONAL EQUIPMENT MADE OR APPROVED BY THE MANUFACTURER AND SPECIFICALLY DESIGNED FOR USE WITH THE EQUIPMENT, AND HAVE IT INSTALLED BY A PROFESSIONAL. IF UNSURE OF INSTALLATION PROCEDURES OR USE, ALWAYS CONTACT YOUR DEALER FOR ADVICE AND INFORMATION.
- DE** Vor Zugriff auf die klemmen müssen die Stromkreise der Spannungsversorgung unterbrochen werden.
UNSACHGEMÄSSES INSTALLIEREN ODER ANBRINGEN VON ANLAGE ODER SONDERZUBEHÖR KANN ZU STROMSCHLAG, KURZSCHLUSS, LECKAGEN, BRAND UND ANDEREN SCHÄDEN FÜHREN. VERWENDEN SIE AUSSCHLIESSLICH VOM HERSTELLER GEFERTIGTES ODER ZUGELASSENES SONDERZUBEHÖR, DAS SPEZIELL FÜR DIE ANLAGE ENTWICKELT WURDE UND LASSEN SIE ES VON EINEM FACHMANN INSTALLIEREN. SOLLTEN SIE FRAGEN ZUR INSTALLATION ODER ZUM BETRIEB HABEN, WENDEN SIE SICH BITTE AN IHREN HÄNDLER. ER BERÄT UND INFORMIERT SIE.
- FR** Avant d'accéder aux moyens de raccordement, tous les circuits d'alimentation doivent être déconnectés.
L'INSTALLATION OU LA FIXATION INCORRECTE DE L'ÉQUIPEMENT OU DE L'ÉQUIPEMENT EN OPTION PEUT ENTRAÎNER UNE DÉCHARGE ÉLECTRIQUE, UN COURT-CIRCUIT, DES FUITES, UN INCENDIE OU D'AUTRES DOMMAGES. UTILISEZ UNIQUEMENT L'ÉQUIPEMENT EN OPTION FABRIQUÉ OU APPROUVÉ PAR LE FABRICANT ET SPÉCIALEMENT CONÇU POUR ÊTRE UTILISÉ AVEC L'ÉQUIPEMENT ET CONFIEZ L'INSTALLATION À UN PROFESSIONNEL. EN CAS DE DOUTES QUANT AUX PROCÉDURES D'INSTALLATION OU D'UTILISATION, PRENEZ TOUJOURS CONTACT AVEC VOTRE DISTRIBUTEUR POUR OBTENIR DES CONSEILS ET DES INFORMATIONS.
- NL** Voordat u zich toegang tot de klemmen verschaft dienen alle spanningscircuits afgesloten te worden.
EEN VERKEERDE INSTALLATIE OF BEVESTIGING VAN APPARATUUR OF OPTIONELE APPARATUUR KAN EEN ELEKTRISCHE SCHOK, EEN KORTSLUITING, LEKKEN OF BRAND VEROORZAKEN OF NOG ANDERE BESCHADIGINGEN. GEBRUIK UITSLUITEND DOOR DE FABRIKANT VERVAARDIGDE OF GOEDGEKEURDE OPTIONELE APPARATUUR DIE SPECIFIEK WERDEN ONTWORPEN OM MET HET TOESTEL TE WERKEN EN LAAT EEN ERVAREN TECHNICUS DEZE APPARATUUR MONTEREN. NEMM VOOR ADVIES EN INFORMATIE STEEDS CONTACT OP MET UW VERDELER WANNEER U NIET ZEKER BENT HOE TE MONTEREN OF TE GEBRUIKEN.
- ES** Antes de acceder a los terminales se deben cortar todos los circuitos de alimentación eléctrica.
UNA INSTALACIÓN O UN MONTAJE INCORRECTOS DE LOS EQUIPOS O DE EQUIPOS OPCIONALES PUEDE PROVOCAR DESCARGAS ELÉCTRICAS, CORTOCIRCUITOS, FUGAS, INCENDIOS U OTROS DAÑOS. UTILICE SOLO EQUIPOS OPCIONALES DEL FABRICANTE O QUE CUENTEN CON SU AUTORIZACIÓN Y DISEÑADOS ESPECÍFICAMENTE PARA ESTE EQUIPO, Y DEJE SIEMPRE SU INSTALACIÓN EN MANOS DE UN PROFESIONAL. SI NO ESTÁ SEGURO DE LOS PROCEDIMIENTOS DE INSTALACIÓN O DE UTILIZACIÓN, PÓNGASE EN CONTACTO CON SU DISTRIBUIDOR PARA QUE LE ACONSEJE O LE AMPLIE LA INFORMACIÓN.
- IT** Prima di accedere ai terminali, occorre interrompere l'alimentazione di tutti i circuiti dell'unità.
L'INSTALLAZIONE O IL COLLEGAMENTO NON CORRETTI DELL'APPARECCHIO O DELLE APPARECCHIATURE OPZIONALI POTREBBE DARE LUOGO A FOLGORAZIONI, CORTOCIRCUITI, PERDITE, INCENDI O ALTRI DANNI. UTILIZZARE ESCLUSIVAMENTE LE APPARECCHIATURE OPZIONALI FABBRICATE O APPROVATE DAL COSTRUTTORE E SPECIFICAMENTE PROGETTATE PER L'USO CON L'APPARECCHIO, E FARLE INSTALLARE DA UN TECNICO PROFESSIONISTA. IN CASO DI DUBBI SULLE PROCEDURE D'INSTALLAZIONE O SULL'UTILIZZO, CONTATTARE SEMPRE IL PROPRIO RIVENDITORE PER AVERE SUGGERIMENTI E INFORMAZIONI.
- EL** Πριν εργασθείτε στους ακροδέκτες, πρέπει να διακοπούν όλα τα κυκλώματα παροχής ρεύματος.
Η ΜΗ ΕΝΔΕΔΙΓΜΕΝΗ ΕΓΚΑΤΑΣΤΑΣΗ Ή ΣΥΝΔΕΣΗ ΤΟΥ ΕΞΟΠΛΙΣΜΟΥ Ή ΤΟΥ ΠΡΟΑΙΡΕΤΙΚΟΥ ΕΞΟΠΛΙΣΜΟΥ ΕΝΔΕΧΕΤΑΙ ΝΑ ΠΡΟΚΑΛΕΣΕΙ ΗΛΕΚΤΡΟΠΛΗΞΙΑ, ΒΡΑΧΥΚΥΚΛΩΜΑ, ΔΙΑΡΡΟΕΣ, ΠΥΡΚΑΓΙΑ Ή ΖΗΜΙΑ ΑΛΛΟΥ ΕΙΔΟΥΣ. ΧΡΗΣΙΜΟΠΟΙΕΙΤΕ ΜΟΝΟ ΠΡΟΑΙΡΕΤΙΚΟ ΕΞΟΠΛΙΣΜΟ Ο ΟΠΟΙΟΣ ΕΧΕΙ ΚΑΤΑΣΚΕΥΑΣΤΕΙ Ή ΕΓΚΡΙΘΕΙ ΑΠΟ ΤΟΝ ΚΑΤΑΣΚΕΥΑΣΤΗ ΚΑΙ ΕΧΕΙ ΣΧΕΔΙΑΣΤΕΙ ΕΙΔΙΚΑ ΓΙΑ ΧΡΗΣΗ ΜΕ ΤΟΝ ΕΞΟΠΛΙΣΜΟ ΚΑΙ ΑΝΑΘΕΣΤΕ ΤΗΝ ΕΓΚΑΤΑΣΤΑΣΗ ΤΟΥ ΣΕ ΕΠΑΓΓΕΛΜΑΤΙΑ. ΑΝ ΔΕΝ ΕΙΣΤΕ ΣΙΓΟΥΡΟΙ ΓΙΑ ΤΙΣ ΔΙΑΔΙΚΑΣΙΕΣ ΕΓΚΑΤΑΣΤΑΣΗΣ Ή ΧΡΗΣΗΣ, ΕΠΙΚΟΙΝΩΝΗΣΤΕ ΜΕ ΤΟΝ ΑΝΤΙΠΡΟΣΩΠΟ ΓΙΑ ΣΥΜΒΟΥΛΕΣ ΚΑΙ ΠΛΗΡΟΦΟΡΙΕΣ.
- PT** Antes de obter acesso aos terminais, todos os circuitos de alimentação eléctrica devem ser interrompidos.
A INSTALAÇÃO OU FIXAÇÃO INADEQUADA DO EQUIPAMENTO OU DO EQUIPAMENTO OPCIONAL PODE PROVOCAR CHOQUES ELÉTRICOS, CURTOS-CIRCUITOS, FUGAS, INCÊNDIOS OU OUTROS DANOS. UTILIZE APENAS O EQUIPAMENTO OPCIONAL FEITO E APROVADO PELO FABRICANTE E ESPECIFICAMENTE CONCEBIDO PARA UTILIZAÇÃO COM O EQUIPAMENTO E ASSEGURE-SE DE QUE É INSTALADO POR UM PROFESIONAL. SE TIVER DÚVIDAS SOBRE OS PROCEDIMENTOS DE INSTALAÇÃO OU UTILIZAÇÃO, CONTACTE SEMPRE O SEU REPRESENTANTE PARA OBTER ESCLARECIMENTOS E INFORMAÇÕES.
- RU** Перед тем, как открыть доступ к электрическим контактам, обесточьте линию.
НЕПРАВИЛЬНЫЙ МОНТАЖ ИЛИ ПОДСОЕДИНЕНИЕ ОБОРУДОВАНИЯ ИЛИ ДОПОЛНИТЕЛЬНОГО ОБОРУДОВАНИЯ МОГУТ ПРИВЕСТИ К ПОРАЖЕНИЮ ЭЛЕКТРИЧЕСКИМ ТОКОМ, КОРОТКОМУ ЗАМЫКАНИЮ, УТЕЧКАМ, ПОЖАРУ ИЛИ ДРУГОМУ УЩЕРБУ. ИСПОЛЬЗУЙТЕ ТОЛЬКО ДОПОЛНИТЕЛЬНОЕ ОБОРУДОВАНИЕ, КОТОРОЕ ИЗГОТОВЛЕНО ИЛИ ОДОБРЕНО ПРОИЗВОДИТЕЛЕМ И СПЕЦИАЛЬНО РАЗРАБОТАНО ДЛЯ ИСПОЛЬЗОВАНИЯ С ДАННЫМ ОБОРУДОВАНИЕМ. ДОПОЛНИТЕЛЬНОЕ ОБОРУДОВАНИЕ ДОЛЖНЫ УСТАНОВЛИВАТЬ ТОЛЬКО СПЕЦИАЛИСТЫ. В СЛУЧАЕ СОМНЕНИЙ ПО ПОВОДУ МОНТАЖА ИЛИ ЭКСПЛУАТАЦИИ СИСТЕМЫ ОБРАТИТЕСЬ ЗА СОВЕТОМ И ДОПОЛНИТЕЛЬНОЙ ИНФОРМАЦИЕЙ К ДИЛЕРУ, ПРЕДСТАВЛЯЮЩЕМУ КОМПАНИЮ В ВАШЕМ РЕГИОНЕ.

TR DA SV NO FI PL CS HR HU RO SL SK BG ET LT LV SR SQ CA on rear cover



4P773400-1 00000000

EN	Addendum book for optional equipment
DE	Ergänzendes Buch für optionale Ausstattungen
FR	Ouvrage complémentaire pour l'équipement en option
NL	Addendum boek voor optionele apparatuur
ES	Anexo para equipo opcional
IT	Manuale di supplemento per le apparecchiature opzionali
EL	Συμπληρωματικό εγχειρίδιο για τον προαιρετικό εξοπλισμό
PT	Livro de anexo para equipamento opcional
RU	Приложение к руководству для дополнительного оборудования
TR	Opsiyonel cihazlar ve aksesuarlar için ek kılavuz
DA	Tillægsbog for ekstraudstyr
SV	Tilläggsbok för tillvalsutrustning
NO	Ekstrabok for valgfritt utstyr
FI	Lisävarusteiden liitekirja
PL	Dodatek dotyczący wyposażenia opcjonalnego
CS	Doplňující příručka pro volitelné vybavení
HR	Dodatni priručnik za opcionalnu opremu
HU	Kiegészítő kézikönyv az opcionális berendezésekhez
RO	Broșură cu anexe pentru echipament opțional
SL	Dodatek za opcijsko opremo
SK	Doplnok k voliteľnému príslušenstvu
BG	Допълнителен ръчник за оборудване, предлагано като опция
ET	Valikuliste toodete lisaraamat
LT	Pasirenkamos įrangos papildoma knyga
LV	Papildaprīkojuma papildinājumu grāmata
SR	Dodatak posvećen opcionoj opremi
SQ	Libri shtesë për pajisjet opsionale
CA	Apèndix per a equipament opcional

Table of Contents

1	Routing	3
1.1	EPBX*	3
1.2	EPVX*	3
2	Unit + wired room thermostat	4
2.1	EPBX* / EPVX* + EKRTWA	4
2.2	EPBX* / EPVX* + EKWUFHTA1V3	5
3	Unit + wireless room thermostat	6
3.1	EPBX* / EPVX* + EKTR1+EKRTETS / EKTRB+EKRTETS	6
4	Unit + heat pump convector	7
4.1	EPBX* / EPVX* + FWXM10~20A*TV3* + EKPCBO	7
4.2	EPBX* / EPVX* + FWXV10~20A*TV3* + EKPCBO / EKRTCTRL2	7
4.3	EPBX* / EPVX* + FWXV10~20A*TV3* + EKRTCTRL1	8
4.4	EPBX* / EPVX* + FWXV/T/M10~20A*TV3* + EKWHCTRL0 + EKWHCTRL1	9
5	Unit + remote indoor/outdoor sensor	10
5.1	EPBX* / EPVX* + KRCS01-1 / EKRSCA1	10
6	Unit + human comfort interface	10
6.1	EPBX* / EPVX* + BRC1HH*	10
7	Unit + bizon kit	11
7.1	EPBX* / EPVX* + EKMIKPOA / EKMIKPHA	11
8	Unit + domestic hot water tank	12
8.1	EPBX* + EKHWS(U)*D*	12
8.2	EPBX* + EKHWP* + EKBH3SD	14
8.3	EPBX* + Third-party tank + EKHY3PART	16

1 Routing

1.1 EPBX*

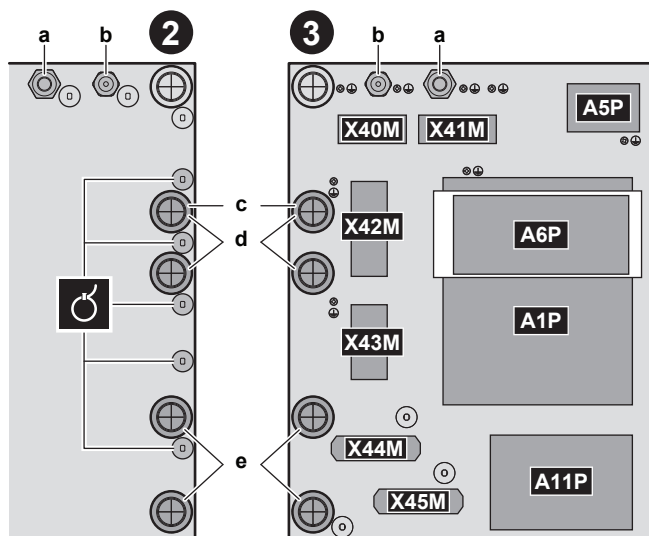
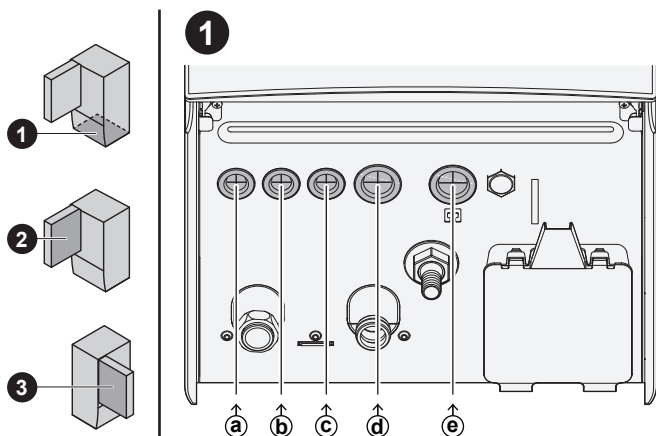

1.2 EPVX*

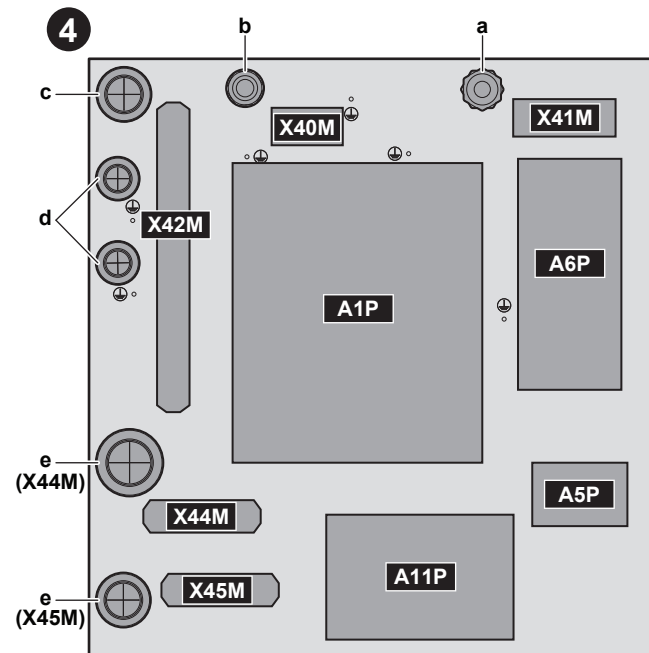
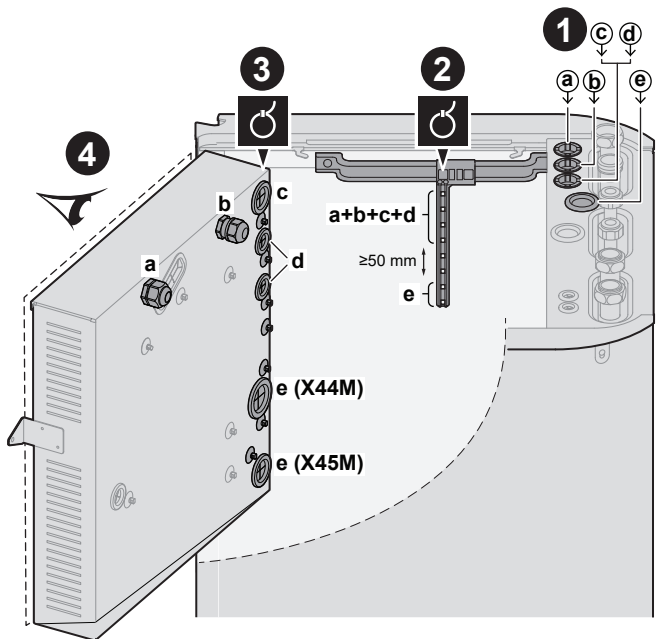

2 Unit + wired room thermostat

2 Unit + wired room thermostat

2.1 EPBX* / EPVX* + EKRTWA

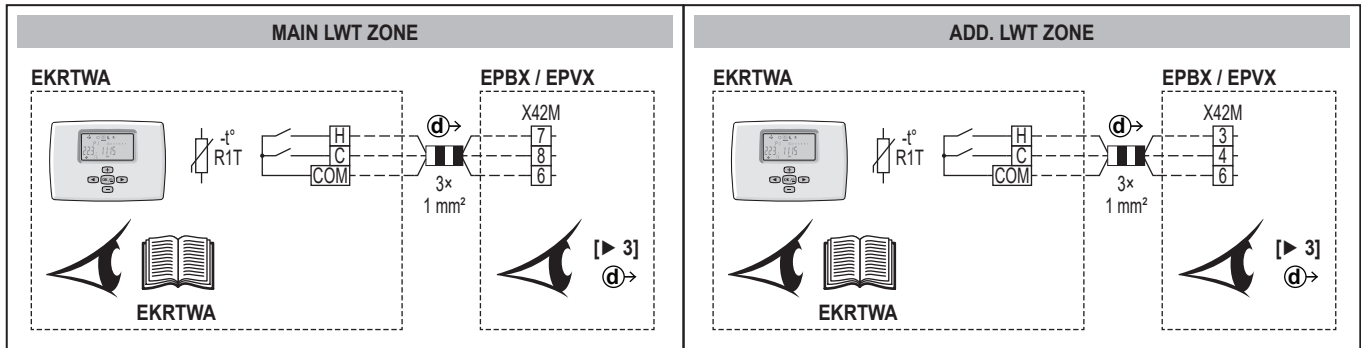

MAIN LWT ZONE

- EN** Main leaving water temperature zone
- DE** Haupt-Vorlauftemperatur-Zone
- FR** Zone de température de départ principale
- NL** Hoofdzone aanvoertemperatuur
- ES** Zona de temperatura de agua de impulsión principal
- IT** Zona della temperatura manuale principale
- EL** Κύρια ζώνη θερμοκρασίας εξερχόμενου νερού
- PT** Zona da temperatura de saída de água principal
- RU** Основная зона температуры воды на выходе
- TR** Ana çıkış suyu sıcaklık alanı
- DA** Hovedzone for afgangsvandtemperatur
- SV** Framledningstemperatures huvudområde
- NO** Hovedtemperaturområde for utslippsvann
- FI** Päälähtöveden lämpötila-alue
- PL** Główna strefa temperatury wody zasilania
- CS** Hlavní zóna teploty výstupní vody
- HR** Glavna zona temperature izlazne vode
- HU** Fő kilépő vízhőmérséklet zóna
- RO** Zona principală a temperaturii apei la ieșire
- SL** Glavno območje temperature izhodne vode
- SK** Hlavná zóna teploty vody na výstupe
- BG** Основна зона за температура на изходящата вода
- ET** Väljuva põhivee temperatuuritsoon
- LT** Pagrindinė ištekancio vandens temperatūros zona
- LV** Galvenā izplūdes ūdens temperatūras vērtības zona
- SR** Glavna zona temperature izlazne vode
- SQ** Zona kryesore e temperaturës së ujit që largohet
- CA** Zona principal de temperatura de l'aigua de sortida

ADD. LWT ZONE

- EN** Additional leaving water temperature zone
- DE** Zusätzliche Vorlauftemperatur-Zone
- FR** Zone de température de départ secondaire
- NL** Additionele zone aanvoertemperatuur
- ES** Zona de temperatura de agua de impulsión adicional
- IT** Zona della temperatura manuale aggiuntiva
- EL** Συμπληρωματική ζώνη θερμοκρασίας εξερχόμενου νερού
- PT** Zona da temperatura de saída de água adicional
- RU** Дополнительная зона температуры воды на выходе
- TR** İlave çıkış suyu sıcaklık alanı
- DA** Ekstra zone for afgangsvandtemperatur
- SV** Framledningstemperatures extraområde
- NO** Ekstratemperaturområde for utslippsvann
- FI** Lisälähtöveden lämpötila-alue
- PL** Dodatkowa strefa temperatury wody zasilania
- CS** Doplňková zóna teploty výstupní vody
- HR** Dodatna zona temperature izlazne vode
- HU** Kiegészítő kilépő vízhőmérséklet zóna
- RO** Zona secundară a temperaturii apei la ieșire
- SL** Dodatno območje temperature izhodne vode
- SK** Dodatočná zóna teploty vody na výstupe
- BG** Допълнителна зона за температура на изходящата вода
- ET** Väljuva lisavee temperatuuritsoon
- LT** Papildoma ištekancio vandens temperatūros zona
- LV** Papildu izplūdes ūdens temperatūras zona
- SR** Dodatna zona temperature izlazne vode
- SQ** Zona shtesë e temperaturës së ujit që largohet
- CA** Zona de temperatura de l'aigua de sortida adicional

2.2 EPBX* / EPVX* + EKWUFHTA1V3

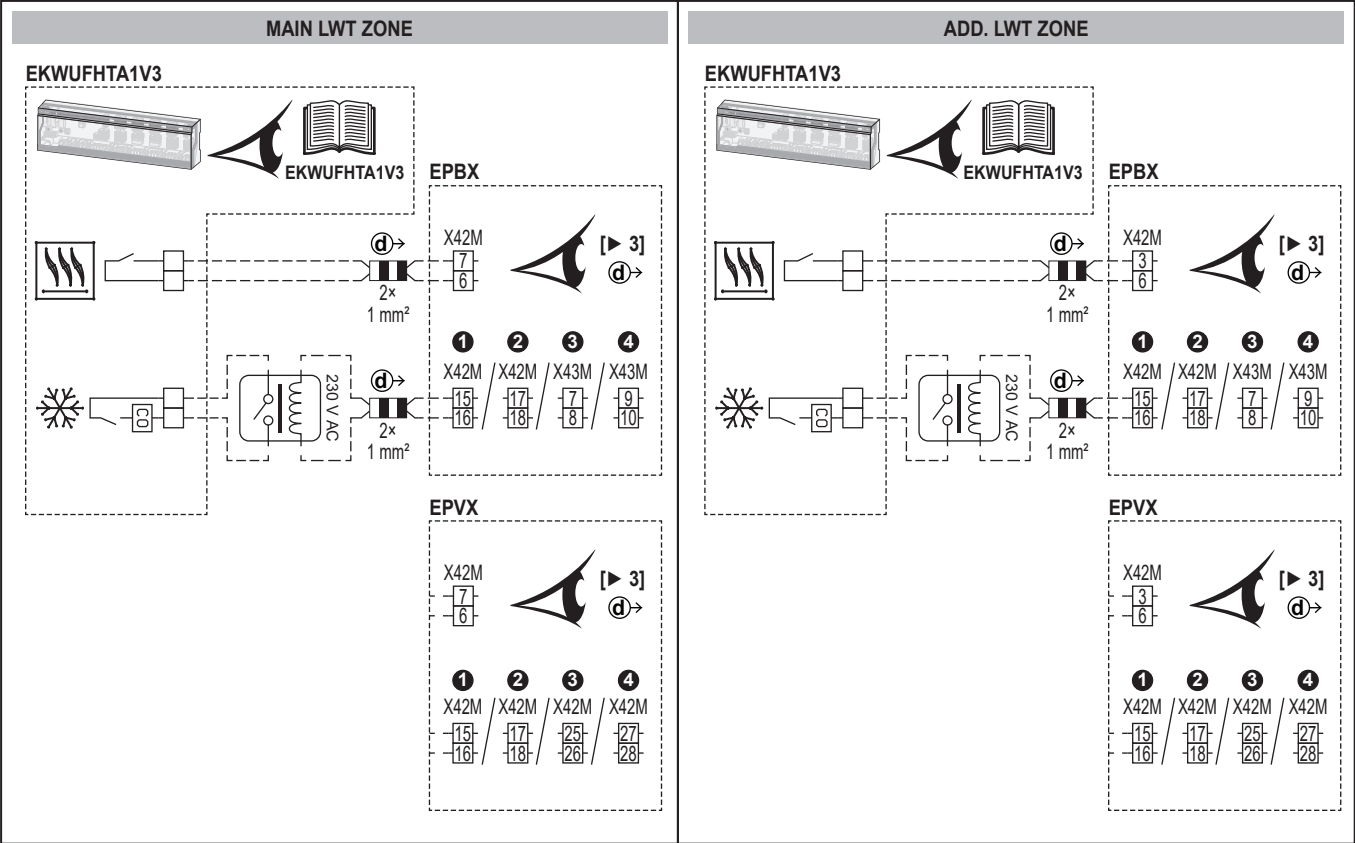

[13] Field IO
 ①②③④ = Cooling/Heating mode

MAIN LWT ZONE
[1.12] Control = External room thermostat
[1.13] Thermostat type = Single contact
ADD. LWT ZONE
[2.13] Thermostat type = Single contact

3 Unit + wireless room thermostat

3 Unit + wireless room thermostat

3.1 EPBX* / EPVX* + EKRTTR1+EKRTETS / EKRTTRB+EKRTETS

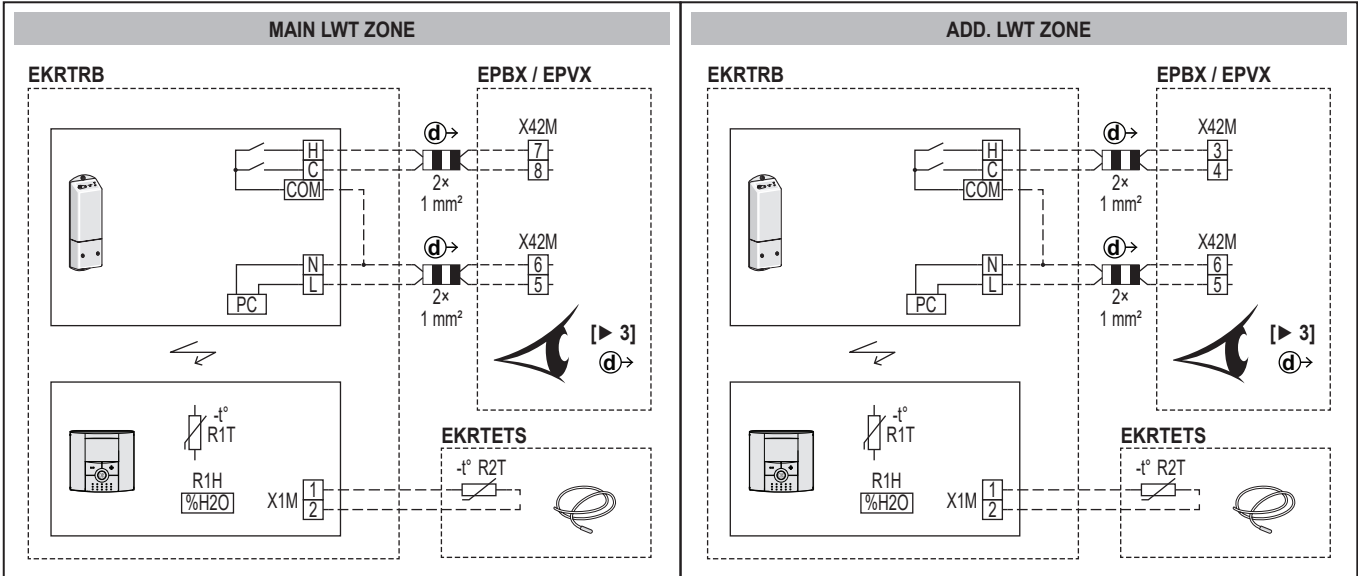

4 Unit + heat pump convactor

4.1 EPBX* / EPVX* + FWXM10~20A*TV3* + EKPCBO

EPBX / EPVX

MMI

EPBX / EPVX

MAIN LWT ZONE
[1.11] Emitter type = Heat pump convactor
[1.12] Control = Leaving water
ADD. LWT ZONE
[2.11] Emitter type = Heat pump convactor

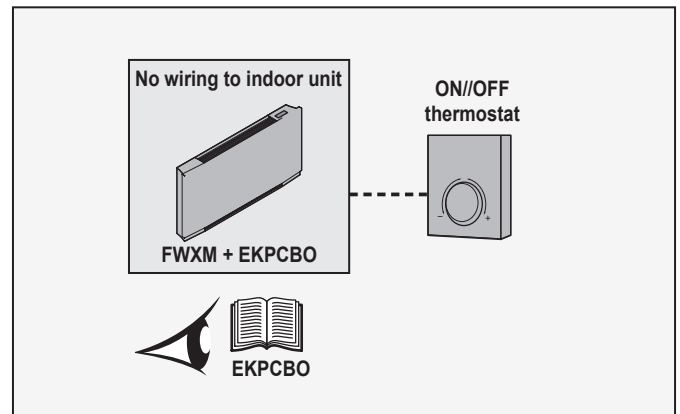

4.2 EPBX* / EPVX* + FWXV10~20A*TV3* + EKPCBO / EKRTCTRL2

EPBX / EPVX

MMI

EPBX / EPVX

MAIN LWT ZONE
[1.11] Emitter type = Heat pump convactor
[1.12] Control = Leaving water
ADD. LWT ZONE
[2.11] Emitter type = Heat pump convactor

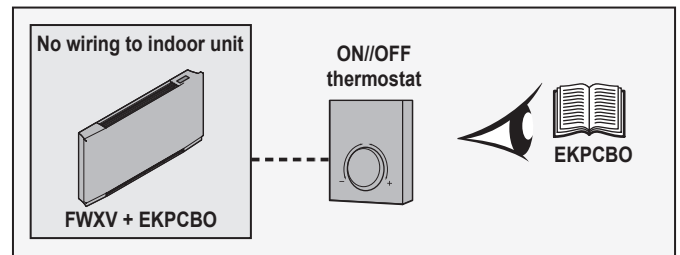
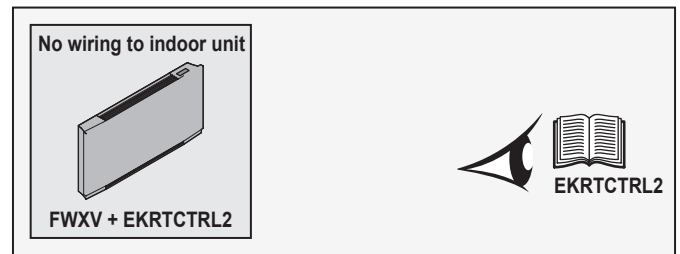

4 Unit + heat pump convector

4.3 EPBX* / EPVX* + FWXV10~20A*TV3* + EKRTCTRL1

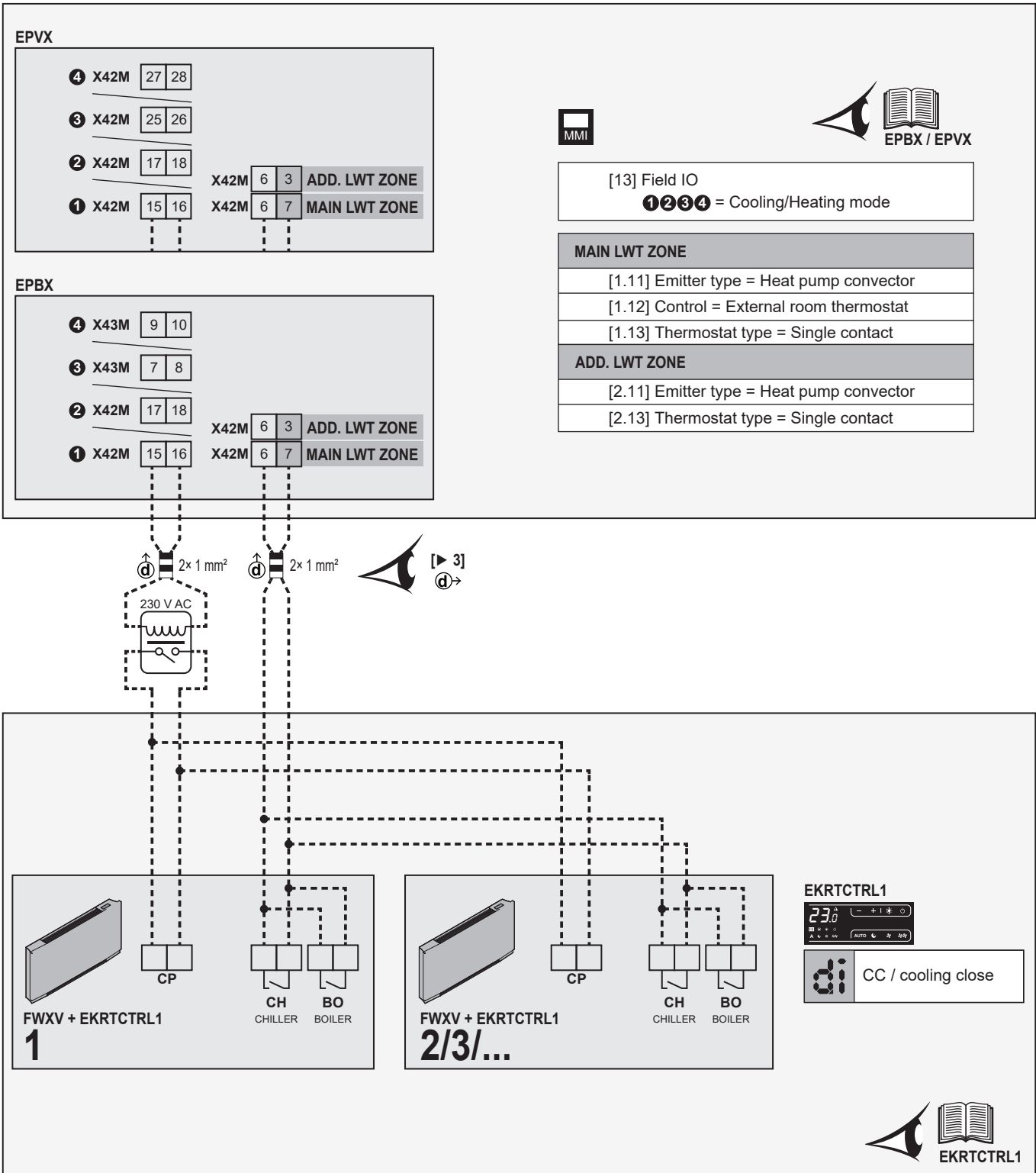

4.4 EPBX* / EPVX* + FWXV/T/M10~20A*TV3* + EKWHCTRL0 + EKWHCTRL1

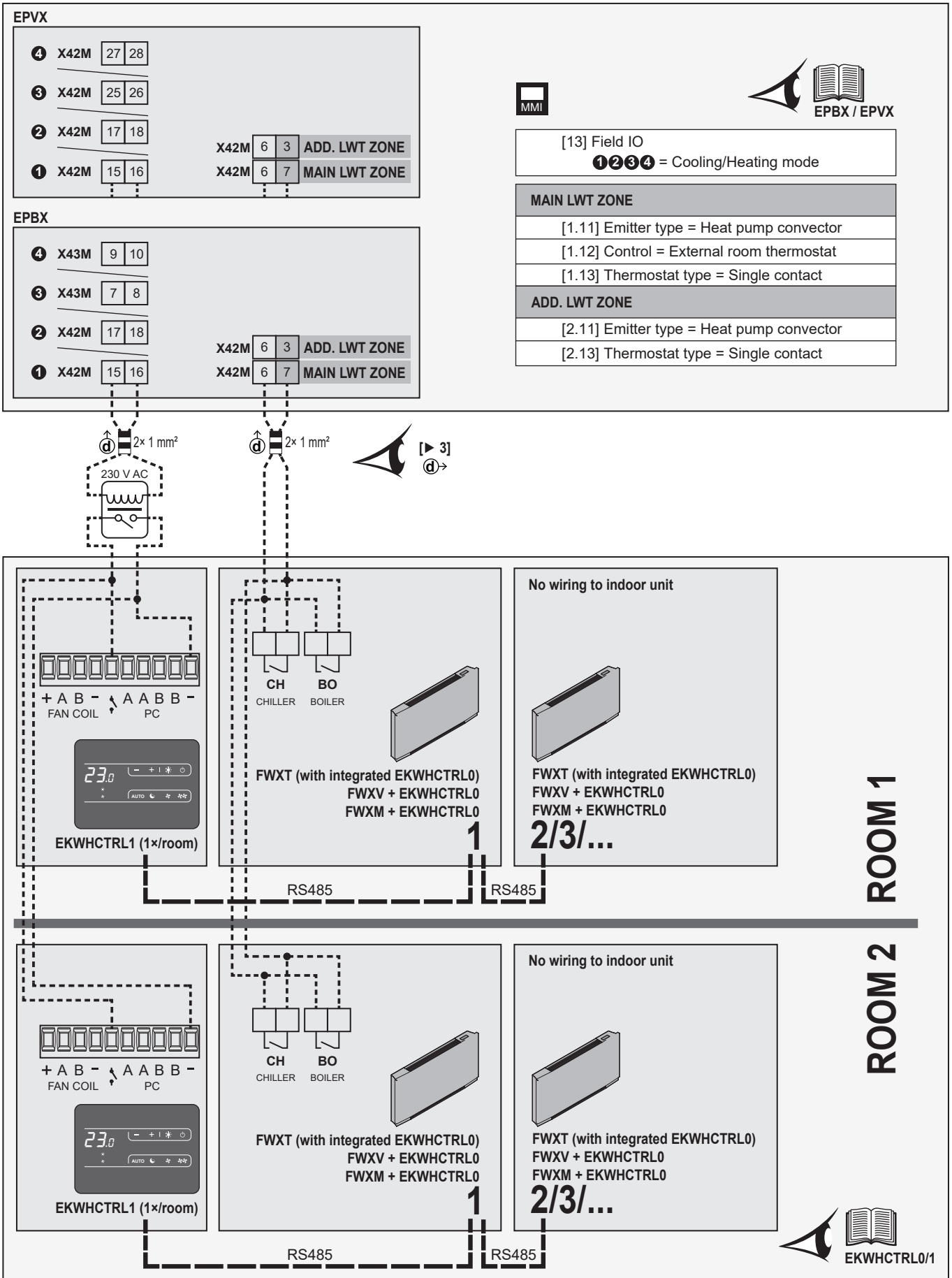

5 Unit + remote indoor/outdoor sensor

5 Unit + remote indoor/outdoor sensor

5.1 EPBX* / EPVX* + KRCS01-1 / EKRSCA1

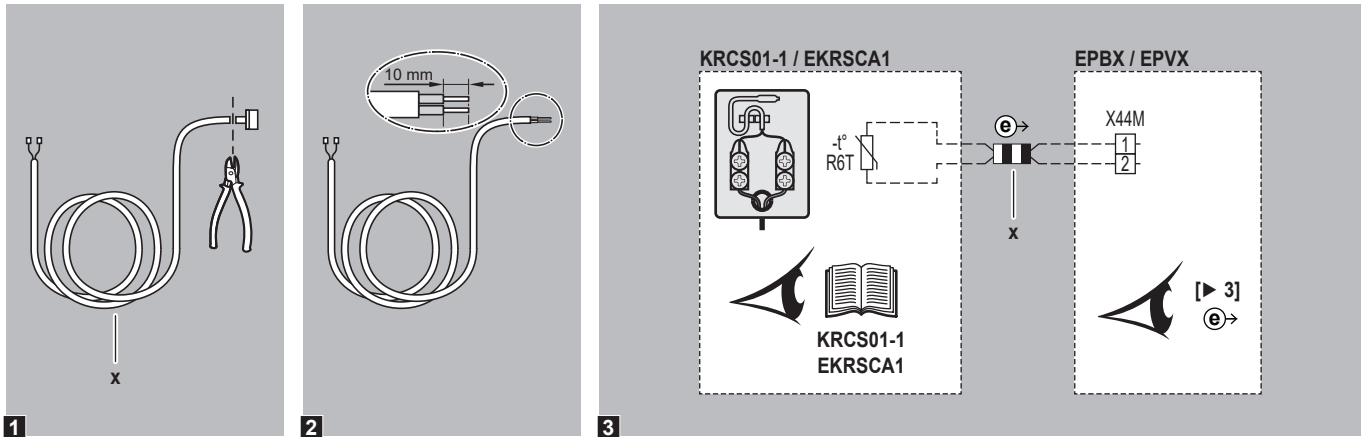

6 Unit + human comfort interface

6.1 EPBX* / EPVX* + BRC1HH*

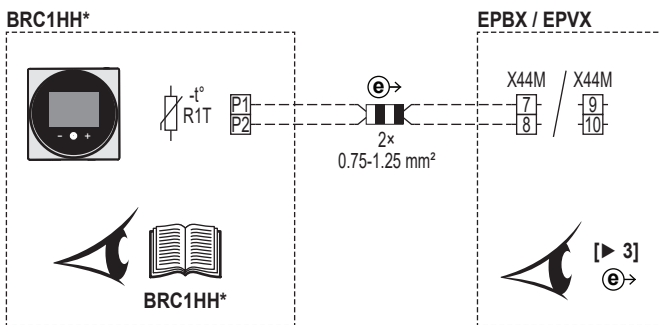

7 Unit + bizone kit

7.1 EPBX* / EPVX* + EKMIKPOA / EKMIKPHA

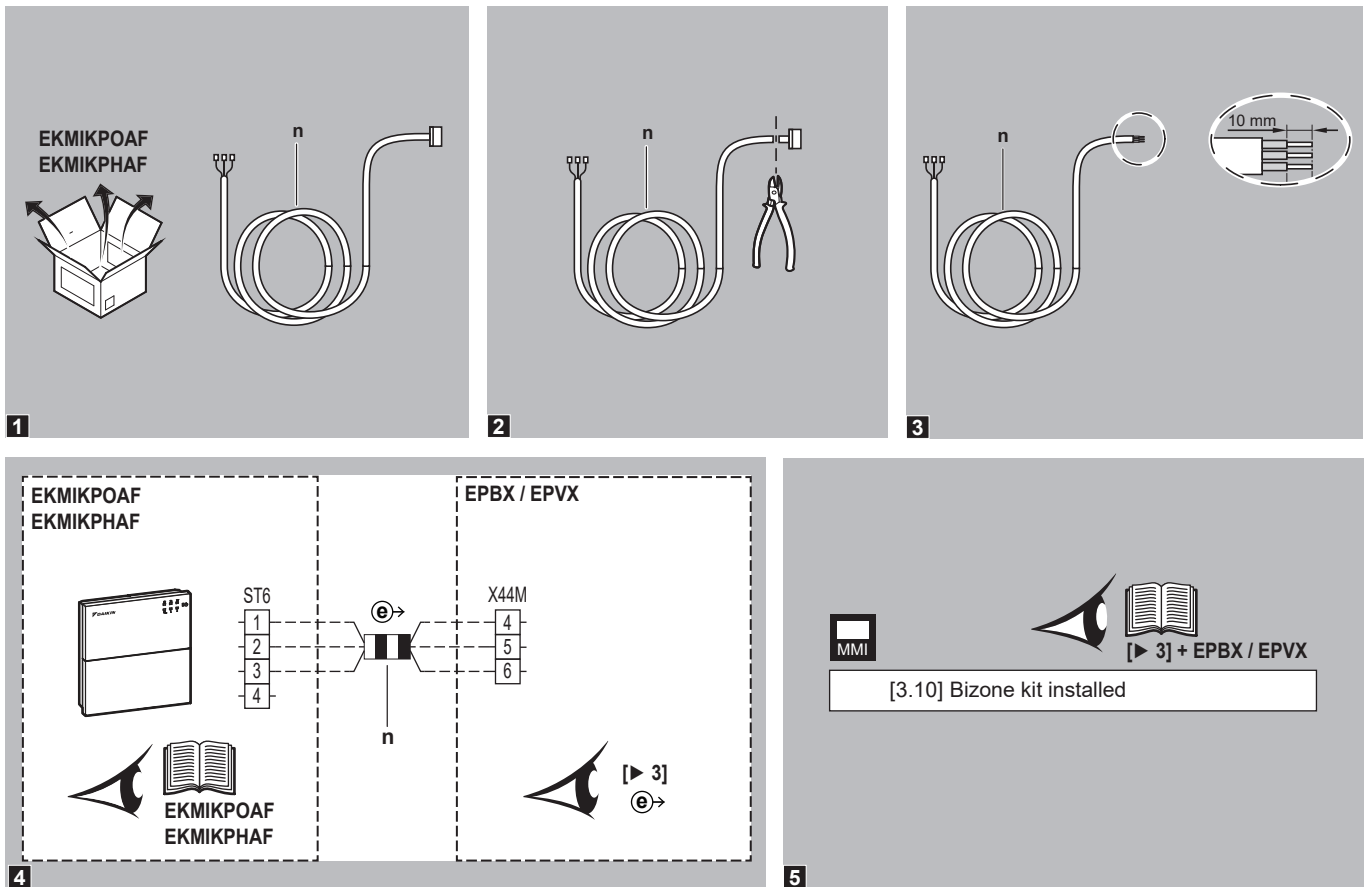

8 Unit + domestic hot water tank

8 Unit + domestic hot water tank

8.1 EPBX* + EKHWS(U)*D*



[13] Field IO	
K3M	X42M/15+16 = Booster heater
M5S	①②③④ = 3-way valve

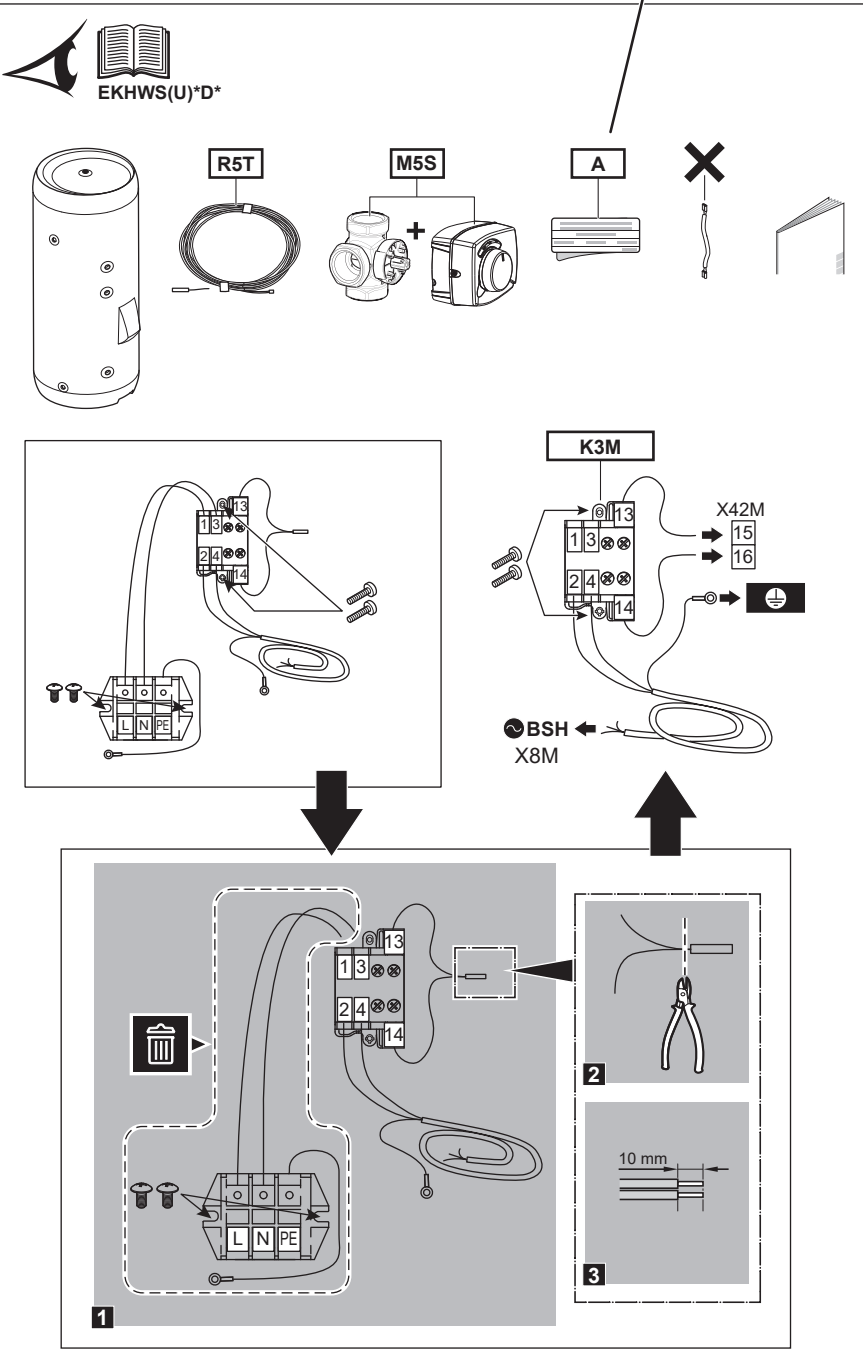
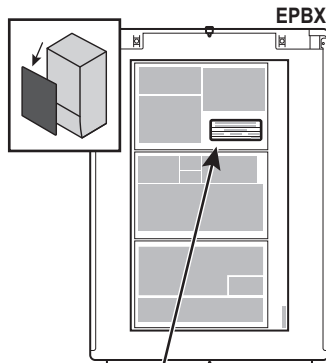

BSH

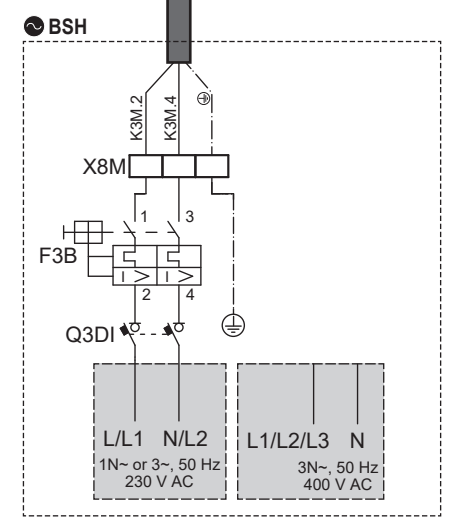
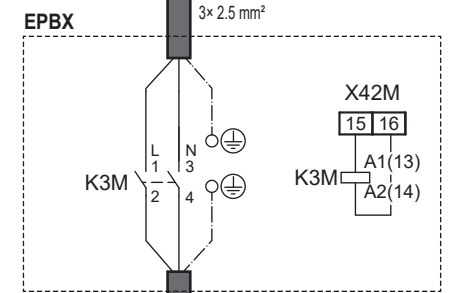
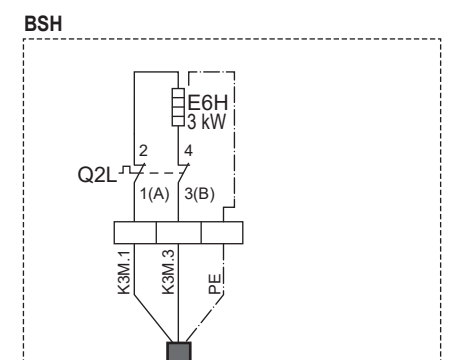

R5T

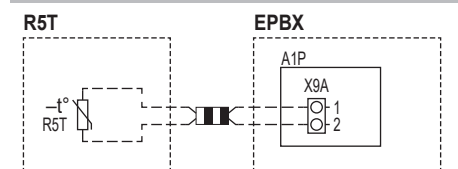

M5S

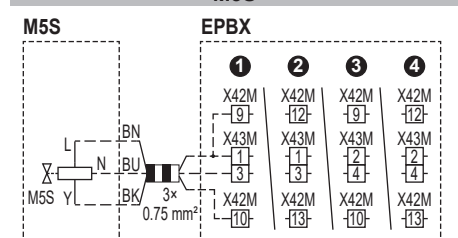

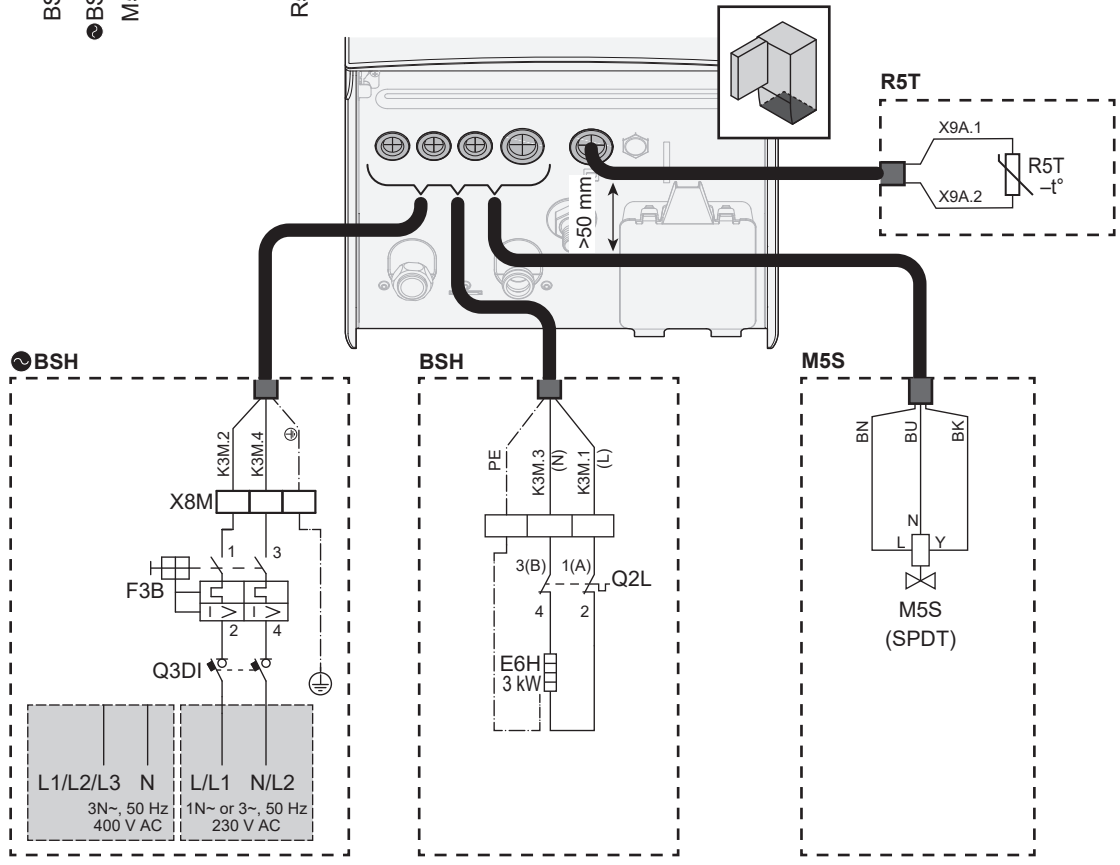
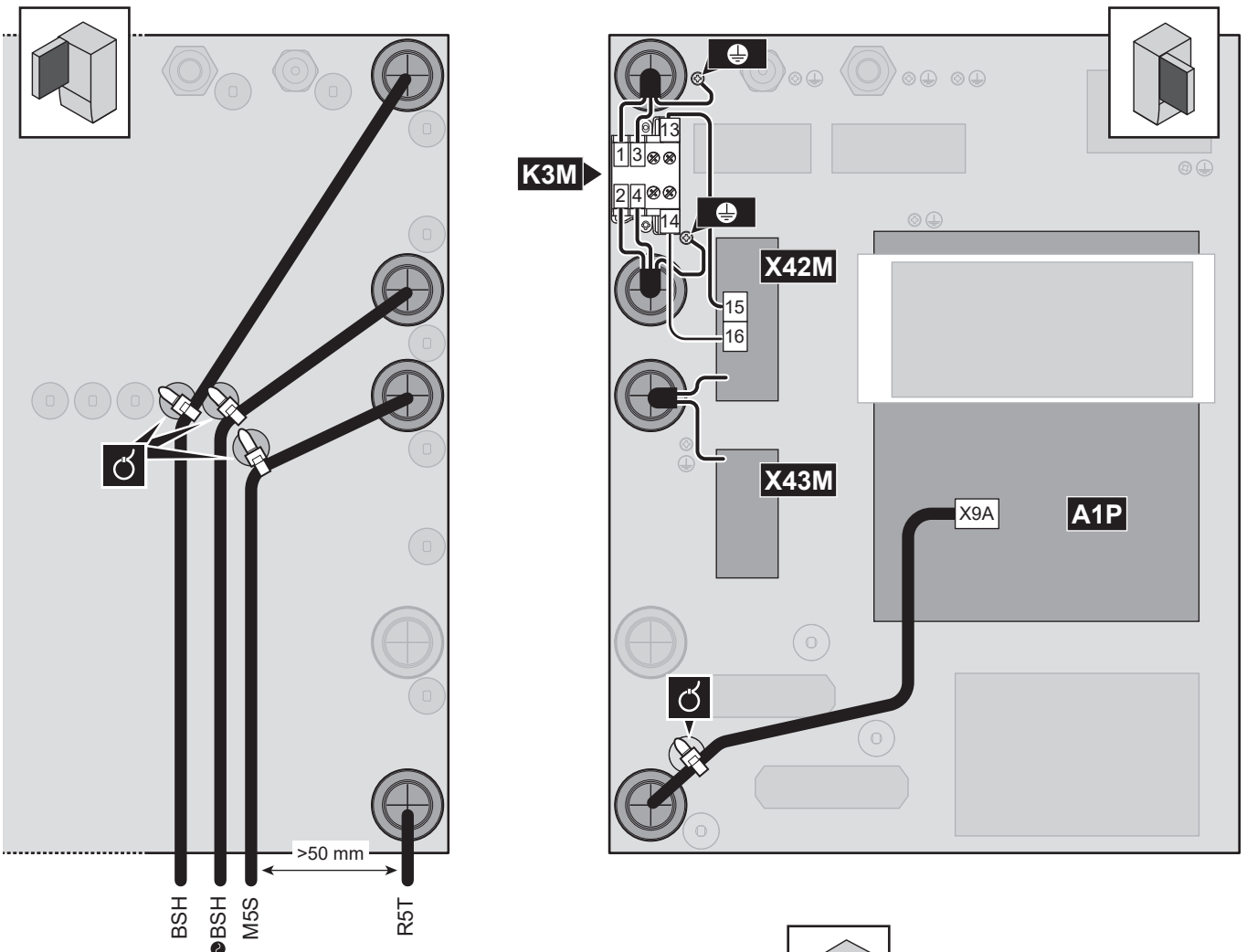

8 Unit + domestic hot water tank

8.2 EPBX* + EKHWP* + EKBH3SD



[13] Field IO	
K3M	X42M/15+16 = Booster heater
M5S	①②③④ = 3-way valve

EKHWP* ⚠ (+ *SRP* → $t < 70^{\circ}\text{C}$)

	R5T	M5S	K3M	B5H
EKEPRHLT*			EKBH3SD	

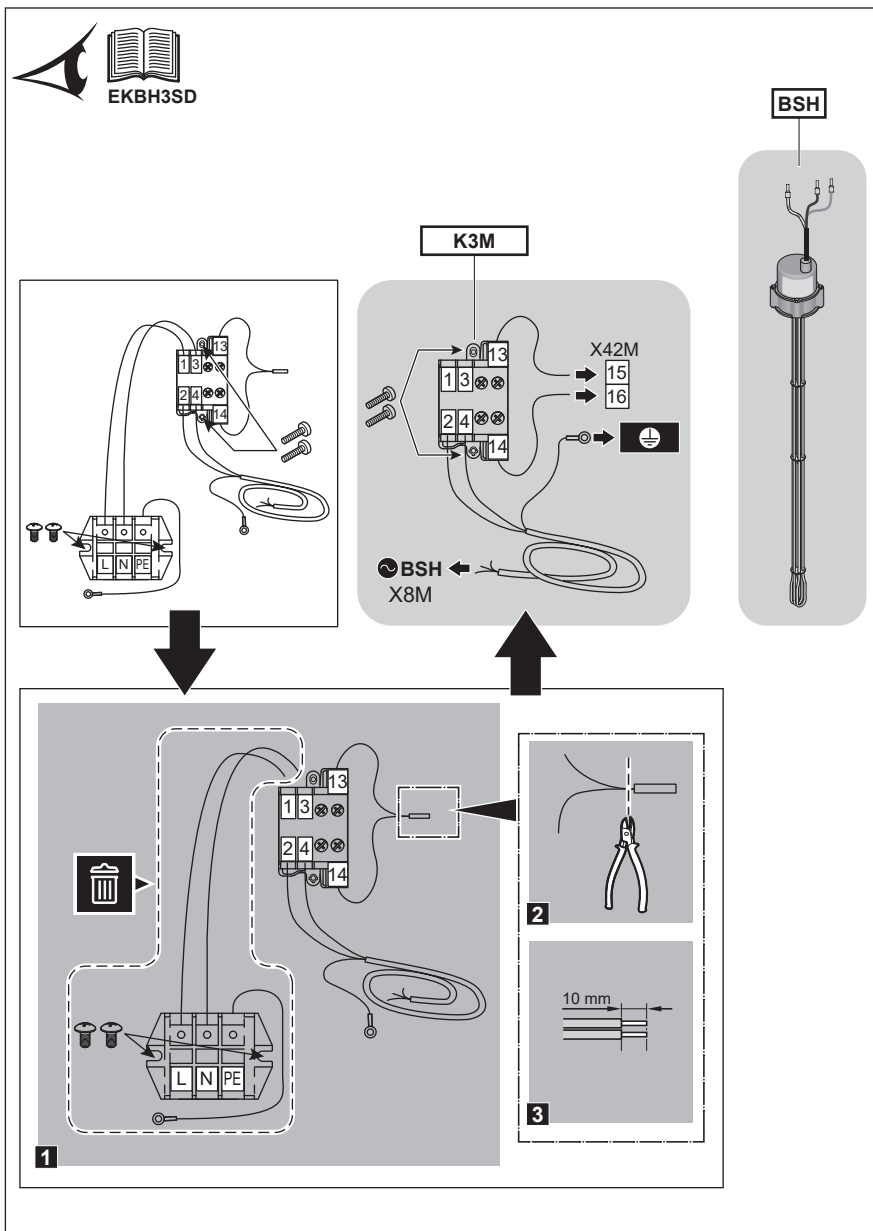

B5H

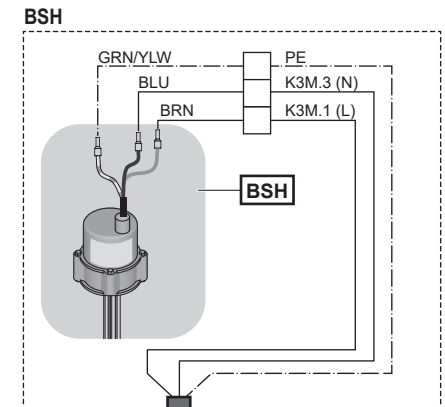

EPBX

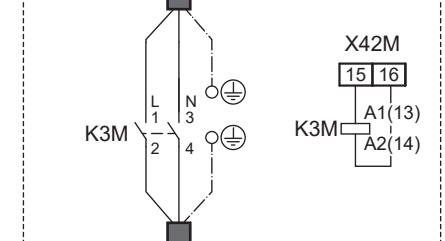

B5H

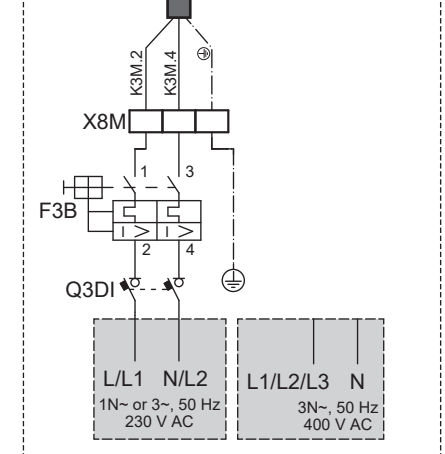

R5T

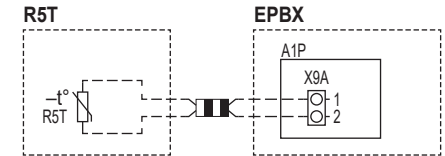

M5S

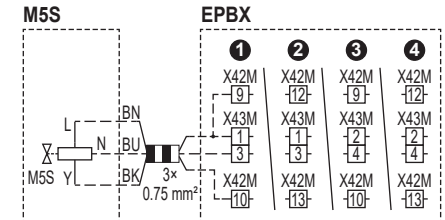

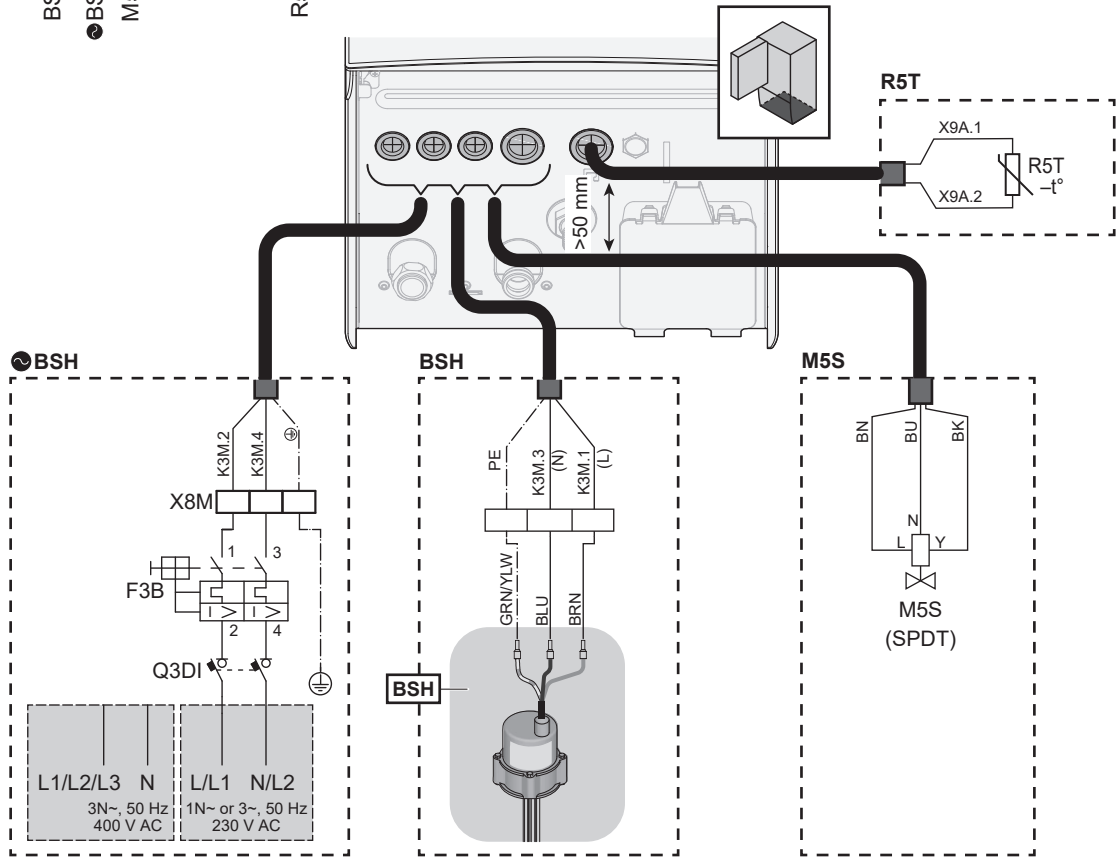
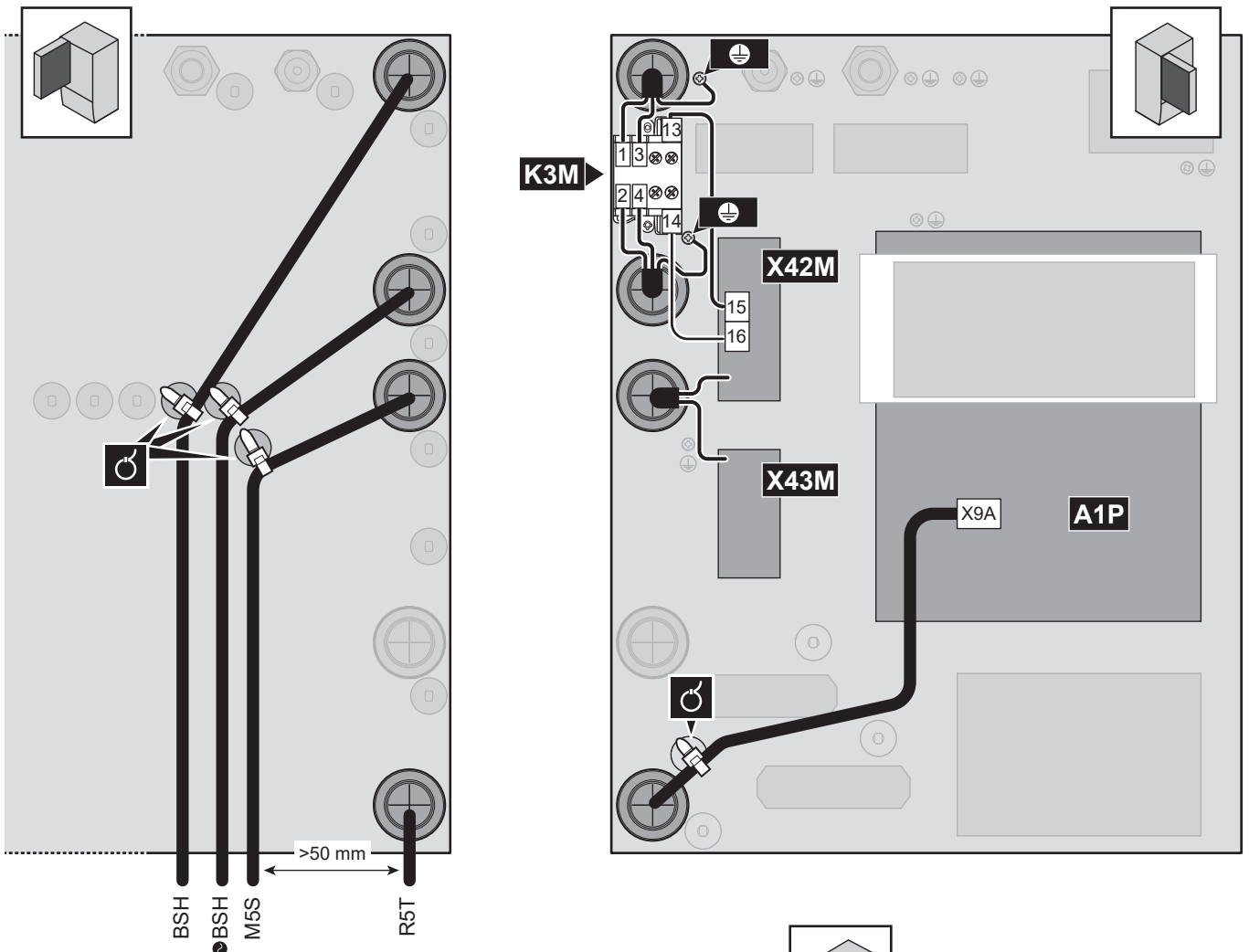

8 Unit + domestic hot water tank

8.3 EPBX* + Third-party tank + EKHY3PART

EN Third-party tank

- | | |
|--|--|
| DE Drittanbieterspeicher | CS Nádrž jiného výrobce |
| FR Ballon tiers | HR Spremnik drugog proizvođača |
| NL Tank van derden | HU Külső gyártótól származó tartály |
| ES Depósito de otro fabricante | RO Rezervor terț |
| IT Serbatoio di terze parti | SL Rezervoar drugega proizvajalca |
| EL Δοχείο τρίτου κατασκευαστή | SK Nádrž od tretej strany |
| PT Depósito de outro fabricante | BG Резервоар на трета страна |
| RU Резервуар стороннего производителя | ET Kolmanda tootja paak |
| TR Üçüncü taraf boyler | LT Trečiosios šalies katilas |
| DA Tredjepartstank | LV Citu ražotāju tvertne |
| SV Tank från tredje part | SR Rezervoar drugog proizvođača |
| NO Tredjeparts tank | SQ Depozita nga palë të treta |
| FI Kolmannen osapuolen säiliö | CA Dipòsit de tercers |
| PL Zbiornik innej firmy | |



[13] Field IO	
K3M	X42M/15+16 = Booster heater
M5S	1 2 3 4 = 3-way valve

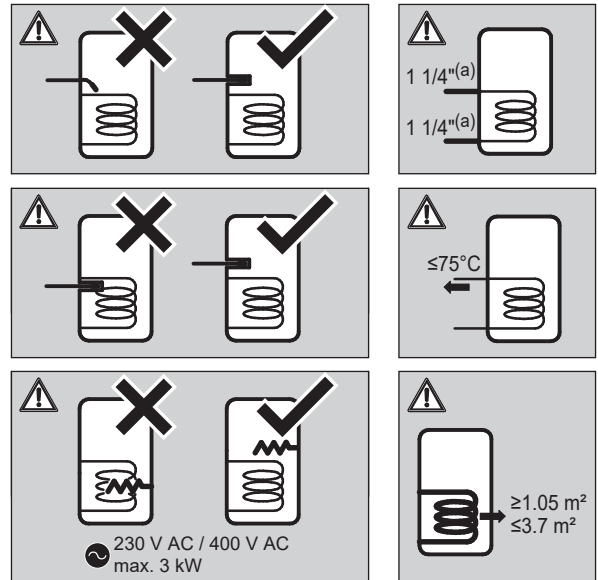
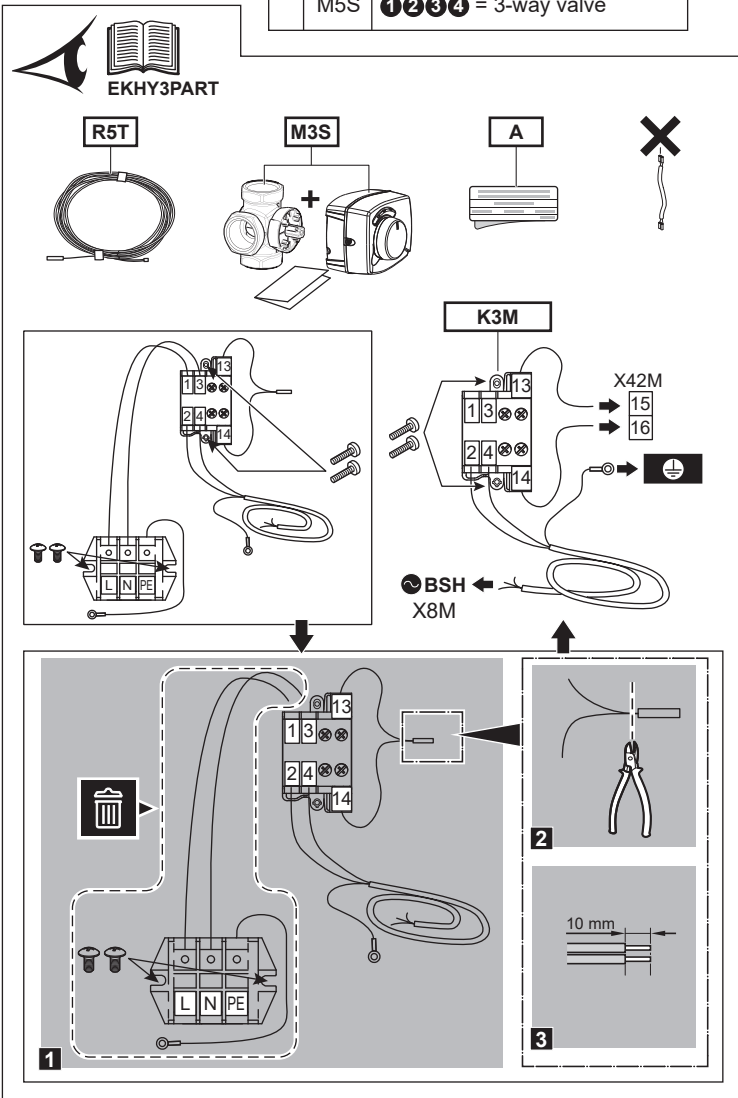

(a) <https://professional.standbyme.daikin.eu>
 Heating Solutions Navigator
 Hydronic Piping Calculation

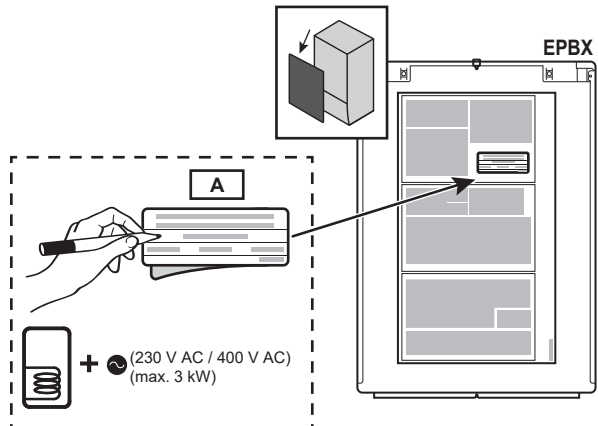

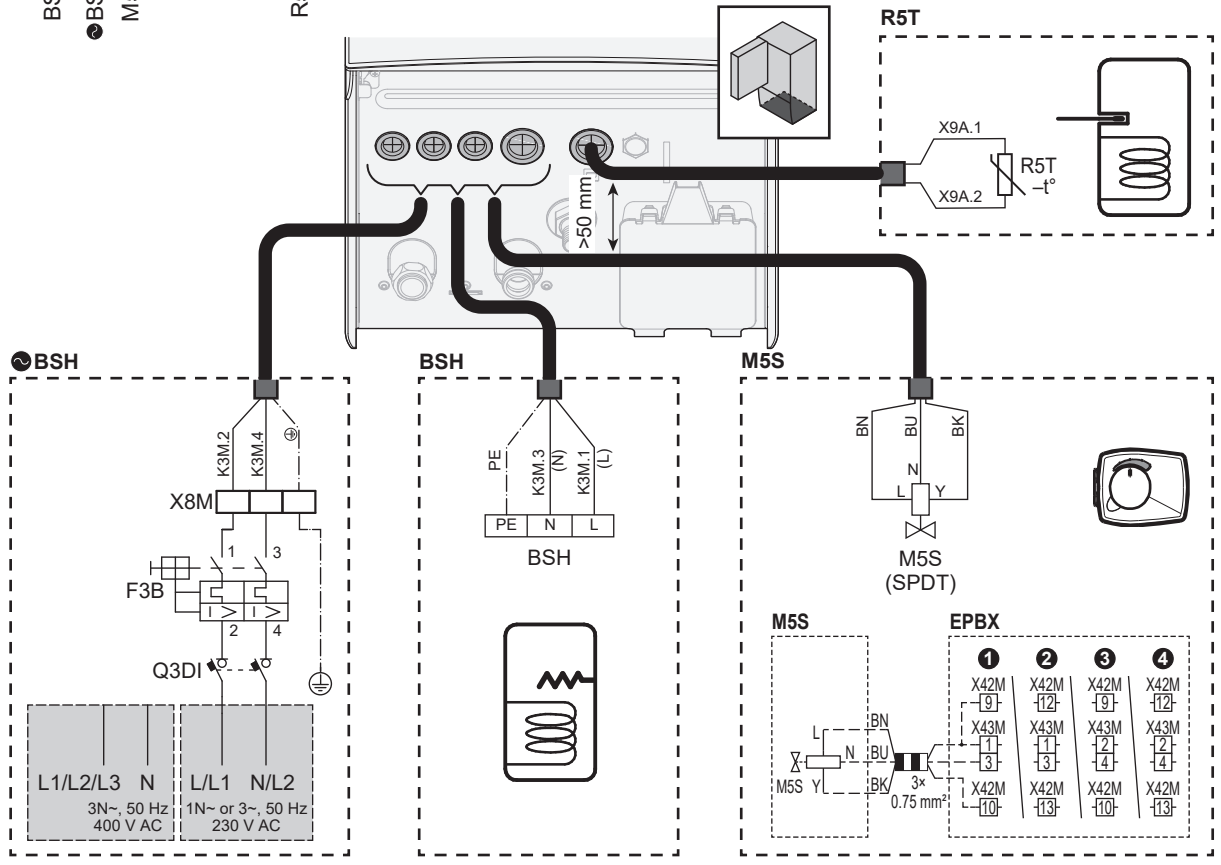
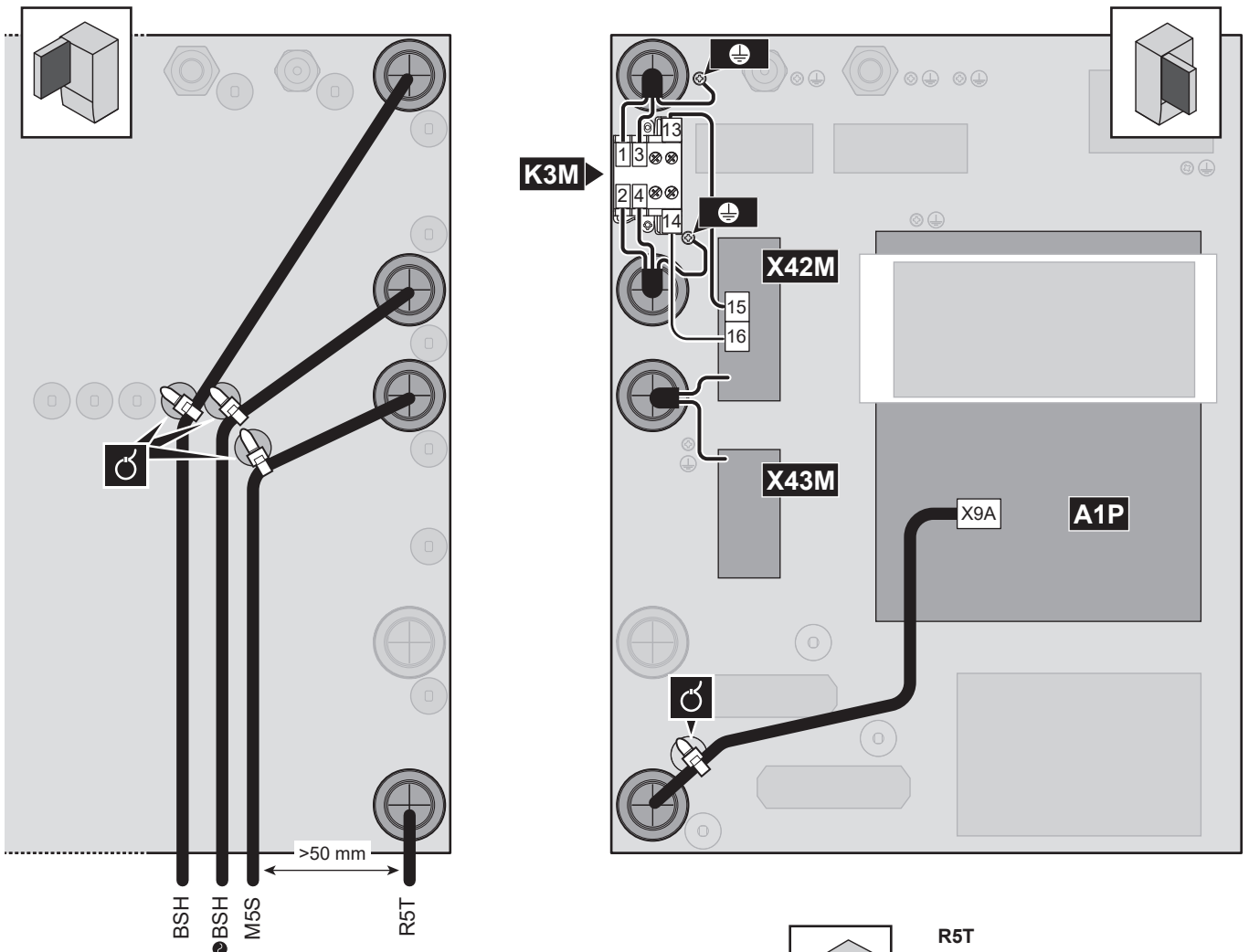





- TR** Erişim terminallerine ulaşmadan önce tüm güç kaynağı devreleri kesilmelidir.
CİHAZLARIN VEYA OPSİYONEL CİHAZLARIN YANLIŞ MONTE EDİLMESİ VEYA TAKILMASI ELEKTRİK ÇARPMASINA, KISA DEVREYE, KAÇAKLARA, YANGINA VEYA DİĞER HASARLARA NEDEN OLABİLİR. YALNIZCA ÜRETİCİ TARAFINDAN ÜRETİLEN VEYA ONAYLANAN VE CİHAZLA KULLANIM İÇİN ÖZEL OLARAK TASARLANAN OPSİYONEL CİHAZLARI KULLANIN VE BUNLARIN YETKİLİ KİŞİLERCE MONTE EDİLMESİNİ SAĞLAYIN.
MONTAJ VEYA KULLANIM PROSEDÜRLERİNDEN EMİN DEĞİLSENİZ, LÜTFEN ÖNERİ VE BİLGİ ALMAK İÇİN BAYİNİZE DANIŞIN.
- DA** Alle strømførende kredsløb skal afbrydes, inden der arbejdes på klemmerne.
FORKERT INSTALLATION ELLER MONTERING AF UDSTYR ELLER EKSTRA TILBEHØR KAN RESULTERE I ELEKTRISK STØD, KORTSLUTNING, LÆKAGE, BRAND ELLER ANDEN BESKADIGELSE AF UDSTYRET. BRUG KUN TILBEHØR, EKSTRAUDSTYR OG RESERVEDELE, SOM ER FREMSTILLET AF ELLER GODKENDT AF PRODUCENTEN, OG SOM ER SPECIELT KONSTRUERET TIL BRUG SAMMEN MED UDSTYRET, OG LAD ALTID EN AUTORISERET MONTØR FORETAGE MONTERINGEN.
KONTAKT DIN FORHANDLER OG FÅ RÅD OG VEJLEDNING I TILFÆLDE AF TVIVL OM MONTERING ELLER BRUG AF UDSTYRET.
- SV** Före arbete med nätkretsarna måste all spänningsmatning kopplas bort.
EN FELAKTIG INSTALLATION ELLER INFÄSTNING AV UTRUSTNING ELLER ALTERNATIV UTRUSTNING KAN LEDA TILL ELSTÖTAR, KORTSLUTNING, LÄCKAGE, BRAND ELLER ANNAN SKADA. ANVÄND ENDAST ALTERNATIV UTRUSTNING SOM ÄR TILLVERKAD ELLER GODKÄND AV TILLVERKAREN OCH SPECIFIKT UTVECKLAD FÖR ANVÄNDNING MED UTRUSTNINGEN OCH LÄT EN PROFESSIONELL INSTALLATÖR UTFÖRA ARBETET.
OM DU HAR FRÅGOR ANGÅENDE INSTALLATIONSFÖRFARANDET ELLER ANVÄNDNINGEN TAR DU KONTAKT MED DIN ÅTERFÖRSÄLJARE FÖR RÅD OCH INFORMATION.
- NO** All strømtilførsel må være frakoblet før du berører strømførende deler.
FEIL INSTALLERING ELLER TILKOBLING AV USTYR ELLER TILLEGGSUTSTYR KAN FØRE TIL ELEKTRISK STØT, KORTSLUTNING, LEKKASJER, BRANN ELLER ANDEN SKADE. BRUK KUN ORIGINALT USTYR SOM ER LAGET AV ELLER GODKJENT AV PRODUSENTE, OG SOM ER SPECIFIKT UTFORMET FOR BRUK MED DETTE USTYRET, OG SØRG FOR AT DET MONTERES AV EN FAGMANN. HVIS DU ER USIKKER PÅ PROSEDYRENE FOR INSTALLERING, KONTAKT ALLTID DIN FORHANDLER FOR Å FÅ RÅD OG INFORMASJON.
- FI** Ennen kuin kosketa liittimiin, kaikki virtapiirit pitää sulkea.
LAITTEIDEN TAI LISÄLAITTEIDEN VÄÄRÄ ASENNUS TAI LIITTÄMINEN VOI AIHEUTTAA AIHEUTTAA SÄHKÖISKUN, OIKOSULUN, VUODON, TULIPALON TAI MUUTA VAHINKOA. KÄYTTÄ VAIN VALMISTAJAN TEKEMÄÄ TAI HYVÄKYSYMIÄ LISÄLAITTEITA, JOTKA ON ERITYISESTI SUUNNITELTU KÄYTETÄVÄKSI NÄIDEN LAITTEIDEN KANSSA. NIIDEN ASENTAMINEN ON ANNETTAVA AMMATTILAISEN TEHTÄVÄKSI.
JOS OLET EPÄVARMA ASENNUSTOIMENPITEISTÄ TAI KÄYTÖSTÄ, OTA AINA YHTEYTTÄ JÄLLEENMYyjÄÄN NEUVOJA JA TIETOJA VARTEN.
- PL** Na czas wykonywania czynności przy złączach wszystkie obwody zasilania muszą być odłączone.
NIEPRAWIDŁOWY MONTAŻ LUB ZAMOCOWANIE SPRZĘTU LUB SPRZĘTU OPCJONALNEGO MOŻE DOPROWADZIĆ DO PORĄŻENIA PRĄDEM ELEKTRYCZNYM, ZWARCIA, WYCIEKÓW, POŻARU LUB INNYCH USZKODZEŃ. NALEŻY UŻYWAĆ WYŁĄCZNIE SPRZĘT OPCJONALNY WYPRODUKOWANY LUB ZATWIERDZONY PRZEZ PRODUCENTA I PRZEZNACZONY DO UŻYTKU ZE SPRZĘTEM, ORAZ MUSI ON BYĆ ZAMONTOWANY PRZEZ PROFESJONALISTĘ.
W PRZYPADKU WĄTPLIWOŚCI CO DO PROCEDURY MONTAŻU, NALEŻY ZAWSZE ZWRACAĆ SIĘ DO DEALERA.
- CS** Před zásahem do svorkovnice musí být rozpojeny všechny napájecí obvody.
NEPŘÁVNÁ INSTALACE NEBO PŘIPOJENÍ ZAŘÍZENÍ ČI VOLITELNÉHO PŘÍSLUŠENSTVÍ MŮŽE MÍT ZA NÁSLEDEK ZÁSÁH ELEKTRICKÝM PŘOUDEM, ZKRAT, ÚNIKY, POŽÁR NEBO JINÉ POŠKOZENÍ. POUŽÍVEJTE POUZE VOLITELNÉ PŘÍSLUŠENSTVÍ VYROBENÉ NEBO SCHVÁLENÉ VÝROBCEM A URČENÉ SPECIÁLNĚ PRO POUŽITÍ S DANÝM VYBAVENÍM. INSTALACI SI ZAJISTĚTE U ODBORNÍKA. POKUD MÁTE POCHYBNOSTI O POSTUPU INSTALACE NEBO POUŽITÍ ZAŘÍZENÍ, VŽDY KONTAKTUJTE VAŠEHO PRODEJCE, ABY VÁM PORADIL A POSKYTL DALŠÍ INFORMACE.
- HR** Prije rada na priključnim uređajima, treba prekinuti sve strujne krugove.
NEPRAVILNO POSTAVLJANJE ILI PRIČVRŠĆIVANJE OPREME ILI OPCIONALNOG PRIBORA MOŽE IZAZVATI STRUJNI UDAR, KRATKI SPOJ, ISTJECANJE, POŽAR ILI DRUGA OŠTEĆENJA. UPOTREBLJAVAJTE SAMO OPCIONALNI PRIBOR KOJI JE PROIZVEO ILI ODOBRILO PROIZVOĐAČ TE KOJI JE IZRADEN POSEBNO ZA UPOTREBU S TOM OPREMOM. INSTALACIJU PREPUSTITE STRUČNJAKU.
AKO NISTE SIGURNI U POSTUPKE POSTAVLJANJA ILI UPOTREBU, UVIJEK ZATRAŽITE SAVJET I INFORMACIJE OD SVOG DOBAVLJAČA.
- HU** Mielőtt az elektromos csatlakozásokat szabaddá tenné, minden tápáramkört meg kell szakítani.
A BERENDEZÉS VAGY OPCIONÁLIS BERENDEZÉS NEM MEGFELELŐ ÜZEMBE HELYEZÉSE VAGY CSATLAKOZTATÁSA ÁRAMÚTÉST, RÖVIDZÁRLATOT, SZIVÁRGÁST VAGY TŰZET OKOZHAT, ILLETVE A BERENDEZÉS EGYÉB KÁROSODÁSÁT. CSAK A GYÁRTÓ ÁLTAL GYÁRTOTT VAGY JÓVÁHAGYOTT, ÉS KIFEJEZETTEN A BERENDEZÉSHEZ TERVEZETT BERENDEZÉST HASZNÁLJON, ÉS FELSZERELÉSÉT BÍZZA SZAKEMBERRE.
HA BIZONYTALAN AZ ÜZEMBE HELYEZÉS VAGY A HASZNÁLAT MÓDJÁT ILLETŐEN, TANÁCSÉRT ÉS INFORMÁCIÓÉRT MINDIG LÉPJEN KAPCSOLATBA FORGALMAZÓJÁVAL.
- RO** Înainte de a accesa bornele, toate circuitele de alimentare cu curent electric trebuie întrerupte.
MONTAREA SAU ATAȘAREA INCORECTĂ A ECHIPAMENTULUI SAU A ECHIPAMENTULUI OPCIONAL POATE DUCE LA ELECTROCUTARE, SCURT-CIRCUIT, SCURGERI, INCENDIU SAU ALTE PAGUBE. UTILIZAȚI NUMAI ECHIPAMENTUL OPCIONAL PRODUS SAU APROBAT DE PRODUCĂTOR ȘI CONCEPUT SPECIAL PENTRU A FI UTILIZAT CU ECHIPAMENTUL; ACESTA TREBUIE SĂ FIE INSTALAT DE CĂTRE UN SPECIALIST.
DACĂ NU SUNTEȚI SIGUR DE PROCEDURILE DE INSTALARE SAU DE UTILIZARE, LUAȚI ÎNTOTDEAUNA LEGĂTURA CU DISTRIBUTORUL DVS. PENTRU CONSULTANȚI ȘI INFORMAȚII.
- SL** Preden dostopate do priključnih sponk, prekinite vse električno napajanje.
NEUSTREZNA MONTAŽA ALI PRIKLJOP OPREME ALI OPCJSKE OPREME LAHKO POVZROČI ELEKTRIČNI UDAR, KRATEK STIK, PUŠČANJE ALI POŽAR ALI DRUGAČE POŠKODUJE OPREMO. UPORABLJAJTE SAMO OPCJSKO OPREMO, KI JO JE PROIZVAJALEC IZDELAL ALI ODOBRILO POSEBEJ ZA UPORABO S TO OPREMO. OPREMO NAJ MONTIRA STROKOVNJAK. ČE IMATE KAKRŠNA KOLI VPRAŠANJA GLEDE MONTAŽE ALI UPORABE NAPRAVE, SE VEDNO OBRNITE NA SVOJEGA PRODAJALCA.
- SK** Pred získaním prístupu ku svorkám je nutné vypnúť všetky elektrické napájacie obvody.
NEPRAVNA INSTALÁCIA ALEBO PŘIPOJENIE PŘÍSLUŠENSTVA ALEBO VOLITELNÉHO VYBAVENIA BY MOHLO SPÔSOBIŤ ZÁSÁH ELEKTRICKÝM PRŮDOM, SKRAT, ÚNIKY, POŽIAR ALEBO INÉ POŠKODENIE. POUŽÍVAJTE LEN VOLITELNÉ VYBAVENIE VYROBENÉ ALEBO SCHVÁLENÉ VÝROBCOM, KTORÉ JE ŠPECIFICKY NAVRHNUTÉ NA POUŽÍVANIE S TÝMTO VYBAVENÍM. MUSÍ HO INŠTALOVAŤ ODBORNÍK.
AK MÁTE POCHYBNOSTI TÝKAJÚCE SA POSTUPOV INŠTALÁCIE ALEBO POUŽÍVANIA, VŽDY SA OBRÁŤTE NA PREDAJCU, KTORÝ VÁM PORADÍ A POSKYTNE INFORMÁCIE.
- BG** Преди осигуряване на достъп до клемите, всички захранващи вериги трябва да бъдат прекъснати.
NEPRAVILNIJAT MONTAŽ ILI SVĚZŮVANĚ NA OBORUDVANĚTO ILI NA DOPŮLNITELNÉHO OBORUDVANĚ E VĚZMŮŽE DA PŘIČINÍ ELEKTRICKESKI UDAR, KĚSO SĚDINĚNIE, TEČOVE, POŽAR ILI DRUGI POVREDI. IZPOLZVAJTE SAMO DOPŮLNITELNÉ OBORUDVANĚ, PROIZVEDENO ILI ODOBRENO OT PROIZVODITELJA I SPECIÁLNO PREDNAZNAČENO ZA UPOTREBA S OBORUDVANĚTO, I OSIGURĚTE MONTAŽŤ MU DA BŮDE IZVĚRŠEN OT UPLÝNOMOŠEN SPECIÁLIST.
AKO NE STE SIGURNI ZA MONTAŽNITE PROCEDURY ILI UPOTREBATA, VINAĚI SE OBRŤVAJTE ZA SĚVET I INFORMACIJA KŤM VAŠIJA DILĚR.
- ET** Enne kui avada juurdepääs klemmidele, tuleb kõik toitevõrgud lahti ühendada.
SEADME VÕI VALIKVARUSTUSE VALE PAIGALDAMINE VÕI ÜHENDAMINE VÕIB PÕHJUSTADA ELEKTRILÕUGU, LÜHIÜHENDUSE, LEKKEID, TULEKAHU VÕI MINGI MUU VIGASTUSE. KASUTAGE AINULT SELLIST VALIKVARUSTUST, MIS ON TOOTJA POOLT VALMISTATUD VÕI HEAKS KIIDETUD JA ETTE NÄHTUD SEADMEGA KASUTAMISEKS NING MIS ON PAIGALDATUD ASJATUNDJA POOLT. KUI TEIL ON PAIGALDUSE VÕI KASUTAMISE SUHTE KÜSIMUSI, VÕTKE ÜHENDUST OMA EDASIMÜÜJAGA, ET SAADA NÕUANDEID JA TEAVET.
- LT** Prieš pradėdami darbą su galutiniais įrenginiais, būtinai pertraukite visas maitinimo grandines.
NETINKAMAI ĮRENGUS AR PRIJUNGUS PAGRINDINĖ AR PASIRINKTINĖ ĮRANGA, GALIMA PATIRTI ELEKTROS SMŪGĮ, GALI ĮVYKTI TRUMPASIS JUNGIMAS, NUOTĖKIS, KILTI GAISRAS AR ATSIIRASTI KITOKIOS ŽALOS. NAUDOKITE TIK GAMINTOJO PAGAMINTĄ ARBA PATVIRTINTĄ PASIRINKTINĖ ĮRANGĄ, SPECIALIAI SUKURTĄ NAUDOTI SU PAGRINDINE ĮRANGA. JŲ TURI SUMONTUOTI PROFESIONALAI.
JEI KYLA KLAUSIMŲ DĖL MONTAVIMO PROCEDŪRŲ AR NAUDOJIMO, DĖL PATARIMO IR INFORMACIJOS VISUOMET KREIPKITĖS Į GALIOTAJĄ ATSTOVĄ.
- LV** Pirms pieskaršanās spaiļēm nepieciešams pārtraukt visas elektroenerģijas padeves ķēdes.
NEPAREIZA APRĪKOJUMA VAI IZVELES PIEDERUMU UZSTĀDĪŠANA VAI PIEVIENOŠANA VAR IZRAISĪT ELEKTRISKĀS STRĀVAS TRIECIENU, ĪSSAVIENOJUMU, NOPLŪDES, AIZDEGŠANOS VAI CITĀDUS BOJĀJUMUS. IZMANTOJIET TIKAI RAŽOTĀJA IZGĀTAVOTO VAI APSTIPRINĀTO IZVELES APRĪKOJUMU, KAS IR SPECIĀLI PAREDZĒTS LIETOŠANAI AR ŠO APRĪKOJUMU. ŠĀDA APRĪKOJUMA UZSTĀDĪŠANU DRIKST VEIKT TIKAI SPECIĀLISTS.
VIENMĒR, KAD NEESAT PĀRLIECINĀTS PAR UZSTĀDĪŠANAS VAI LIETOŠANAS PROCEDŪRĀM, SAZIŅIETIES AR IZPLĀTĪTĀJU, LAI SAŅEMTU IETEIKUMUS UN INFORMĀCIJU.
- SR** Pre nego što bude moguć pristup terminalima, sva kola napajanja strujom moraju biti prekinuta.
NEPRAVILNA UGRADNJA ILI PRIČVRŠĆIVANJE OPREME ILI OPCIONE OPREME MOŽE DA DŌVEDE DO STRUJNOG UDARA, KRATKOG SPOJA, CURENJA, POŽARA ILI DRUGIH OŠTEĆENJA. KORISTITE ISKLJUČIVO OPCIONU OPREMU KOJU JE PROIZVEO ILI ODOBRILO PROIZVOĐAČ I KOJA JE POSEBNO PROJEKTOVANA ZA UPOTREBU SA OPREMOM I NEKA JE UGRADI STRUČNJAK. AKO NISTE SIGURNI U VEZI SA POSTUPCIMA UGRADNJE ILI KORIŠĆENJEM, UVEK SE OBRATITE SVOM PRODAVCU ZA SAVET I INFORMACIJE.
- SQ** Para marrjes së qasjes në terminale, të gjitha qarqet e ushqimit elektrik duhet të ndërpritet.
INSTALIMI OSE LIDHJA E PAPËRSHATSHME E PAJISJEVE OSE E PAJISJEVE OPSIONALE MUND TË REZULTOJË NË GODITJE ELEKTRIKE, QARK TË SHKURTËR, RRJEDHJE, ZJARR OSE DËMTIME TË TJERA. PËRDORNI VETËM PAJISJE OPSIONALE TË BËRA OSE TË MIRATUARA NGA PRODHUESI DHE TË DIZAJNUARA POSAÇËRISHT PËR PËRDORIM ME PAJISJET DHE INSTALOJINI ATO ME NJË PROFESIONIST. NËSE NUK JENI TË SIGURT PËR PROCEDURAT E INSTALIMIT OSE PËRDORIMIN E TIJ, KONTAKTONI GJITHMONË ME SHITËSIN TUAJ PËR KËSHILLIM DHE INFORMACION.
- CA** Abans d'accedir als terminals, s'han d'int interrompre tots els circuits d'alimentació.
UNA INSTAL·LACIÓ O FIXACIÓ INCORRECTA DE L'EQUIP O DELS EQUIPS OPCIONALS PODRIA PROVOCAR DESCÀRREGUES ELÈCTRIQUES, CURTCIRCUITS, FUITES, INCENDIS O ALTRES DANYS. UTILITZEU ÚNICAMENT EQUIPS OPCIONALS FABRICATS O APROVATS PEL FABRICANT I DISSENYATS ESPECÍFICAMENT PER AL SEU ÚS AMB L'EQUIP, I ENCARREGUEU-NE LA INSTAL·LACIÓ A UN PROFESSIONAL. SI NO ESTEU SEGUR DELS PROCEDIMENTS D'INSTAL·LACIÓ O ÚS, POSEU-VOS SEMPRE EN CONTACTE AMB EL VOSTRE DISTRIBUÏDOR PER OBTENIR ASSessorAMENT I INFORMACIÓ.