

---

## Wireless Remote Controller Kit

---

**MODELS:****BRC7CB58****BRC7CB59**

Thank you for purchasing this product.  
Carefully read this operation manual to ensure proper operation.  
After reading the manual, file it away for future reference.  
Furthermore, make certain that this operation manual is handed to a new user when he takes over the operation.

Vielen Dank für den Kauf einer Klimaanlage von Daikin.  
Bitte lesen Sie diese Bedienungsanleitung vor der Inbetriebnahme des Gerätes gründlich durch.  
Hier wird erklärt, wie das Gerät richtig eingesetzt wird und was bei Störungen zu tun ist.  
In dieser Anleitung wird nur das Innenaggregat beschrieben.  
Verwenden Sie diese Anleitung zusammen mit der Bedienungsanleitung des Außenaggregats.  
Nach dem Lesen der Anleitung legen Sie diese griffbereit zum Nachschlagen auf.

Nous vous remercions pour votre acquisition de ce climatiseur Daikin.  
Lisez attentivement ce manuel avant d'utiliser le climatiseur.  
Il vous expliquera comment vous servir correctement de l'appareil et vous guidera en cas de problème.  
Lorsque vous aurez lu le manuel, rangez-le afin de pouvoir vous y référer ultérieurement.

Le agradecemos la compra de este acondicionador de aire Daikin.  
Lea cuidadosamente el manual de funcionamiento antes de utilizar el acondicionador de aire.  
Dicho manual le indicará cómo utilizar adecuadamente la máquina y le ayudará en caso de avería.  
Después de leer el manual, consérvelo para consultas futuras.

La ringraziamo di aver acquistato questo condizionatore d'aria Daikin.  
Leggere attentamente questo manuale prima di avviare il condizionatore.  
Ciò permetterà di usare correttamente l'unità e di ottenere un aiuto in caso di anomalia di funzionamento.  
Dopo aver letto il manuale, conservarlo in un luogo accessibile per una futura necessità.

Σας ευχαριστούμε που αγοράσατε τη συσκευή κλιματισμού.  
Διαβάστε προσεκτικά αυτές τις οδηγίες χρήσης πριν να χρησιμοποιήσετε τη συσκευή κλιματισμού.  
Θα σας πουν πως θα χρησιμοποιήσετε σωστά τη μονάδα και θα σας βοηθήσουν αν εμφανιστούν προβλήματα.  
Αφού διαβάσετε τις οδηγίες, Βάλτε τις στο αρχείο σας για μελλοντική αναφορά.

English

Deutsch

Français

Español

Italiano

Ελληνικά

Nederlands

Portugues

Русский

Türkçe

Wij danken u voor de aankoop van deze Daikin airconditioner.  
Lees deze bedrijfshandleiding aandachtig door voordat u de airconditioner gebruikt.  
Het omvat uitleg over het correcte gebruik van de unit en biedt hulp in geval een storing mocht optreden.  
Gebruik deze handleiding voor verdere raadpleging.

Obrigado pela sua compra deste aparelho de ar condicionado Daikin.  
Leia com atenção este manual de operação antes de proceder à utilização do aparelho de ar condicionado.  
Este indicar-lhe-á como deverá utilizar a unidade correctamente e ajudá-lo-á no caso de surgir qualquer problema.  
Depois de ler o manual, guarde-o num local seguro a fim de o poder consultar caso venha a ser preciso.

Спасибо за покупку данного кондиционера фирмы Daikin.  
До начала работы с кондиционером внимательно изучите данное руководство по эксплуатации.  
В нем излагаются правила надлежащего пользования устройством и приводятся рекомендации пользователю по поиску и устранению неисправностей.  
После изучения руководства сохраните его для обращений в будущем.

Daikin klima satın aldığınız için teşekkür ederiz.  
Klimanızı kullanmadan önce bu kullanma kılavuzunu dikkatlice okuyunuz. Bu kılavuz ünitenin nasıl uygun olarak kullanılacağını anlatır ve herhangi bir problem olduğunda size yardım eder. Bu kılavuzda yalnızca iç ünite ile ilgili bilgiler verilmektedir. Bu dökümanı dış ünite ile ilgili kullanım kılavuzu ile birlikte kullanınız. Kullanma kılavuzunu okuduktan sonra ilerde tekrar faydalanmak üzere saklayınız.

**Fig. 1-1**

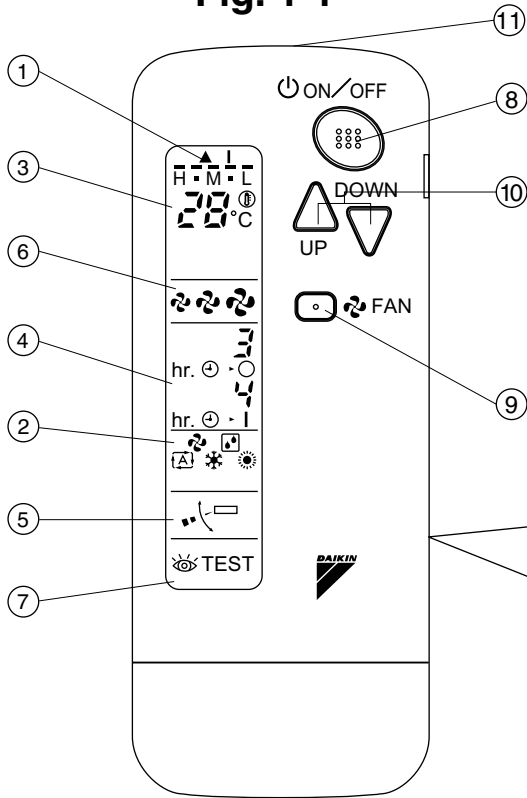

**Fig. 1-2**

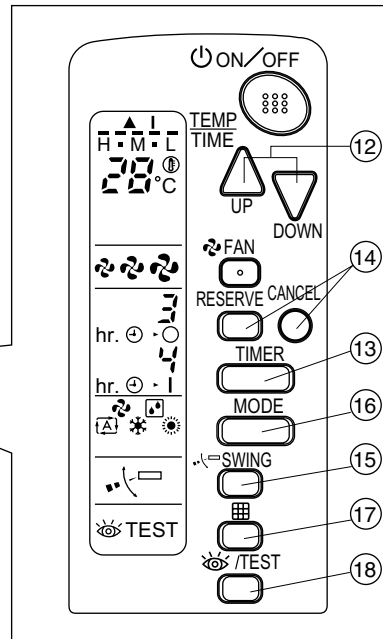

**Fig. 2-1**

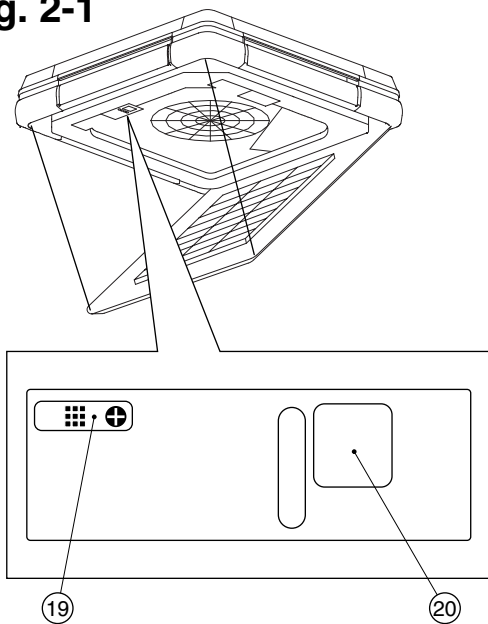

**Fig. 2-2**

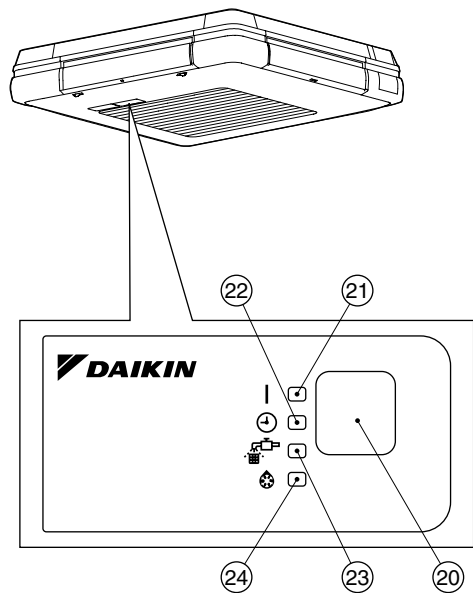

## **PRIOR TO USE**

This operation manual is exclusively for instructions on how to use the wireless remote controller. Read also the operation manual attached to the indoor unit and to the outdoor unit for safe usage of the system and maintenance.

## **VOR DER INBETRIEBNAHME**

Diese Betriebsanleitung enthält ausschließlich Anweisungen über den Gebrauch der drahtlosen Fernbedienung. Über die sichere Anwendung und Wartung des Systems, lesen Sie auch die dem Innenaggregat beiliegende Bedienungsanleitung.

## **AVANT LA MISE EN SERVICE**

Ce mode d'emploi ne concerne que les instructions d'utilisation de la télécommande sans câble. Lire également le mode d'emploi joint à l'unité intérieure pour une utilisation et un entretien du système en toute sécurité.

## **ANTES DE LA UTILIZACIÓN**

Este manual de instrucciones contiene sólo las instrucciones para el uso del control remoto sin cables. Lea también el manual de instrucciones que viene con la unidad interior para un uso seguro del sistema y para su mantenimiento.

## **PRIMA DELL'USO**

Il presente manuale d'uso fornisce esclusivamente istruzioni per l'uso del telecomando via radio. Per un uso sicuro del sistema e per la sua manutenzione leggere inoltre il manuale d'uso in dotazione all'unità interna.

## **ΠΡΙΝ ΑΠΟ ΤΗ ΧΡΗΣΗ**

Αυτό το εγχειρίδιο λειτουργίας περιέχει μόνο οδηγίες για τη χρήση του ασύρματου τηλεχειριστηρίου. Διαβάστε επίσης το εγχειρίδιο λειτουργίας που συνοδεύει την εσωτερική μονάδα για την ασφαλή χρήση του συστήματος και για τη συντήρηση.

## **VOOR GEBRUIK**

Deze bedieningshandleiding is uitsluitend bedoeld voor gebruik tijdens de instructie over de werking van de afstandsbediening.

Lees ook de bedieningshandleiding die werd meegeleverd bij de binnenunit voor een veilig gebruik van het systeem en het onderhoud ervan.

## **ANTES DE UTILIZAR**

O presente manual de funcionamento destina-se exclusivamente para explicar o modo de utilização do controlo remoto sem fio.

Leia igualmente o manual de funcionamento fornecido com a unidade interior para uma utilização e manutenção segura do sistema.

## **ПОДГОТОВКА К ИСПОЛЬЗОВАНИЮ**

Данное руководство по эксплуатации посвящено исключительно инструктированию работе с беспроводным удаленным контроллером.

Для безопасного использования и технического обслуживания системы ознакомьтесь также с руководством по эксплуатации, прилагаемом к комнатному блоку.

## **KULLANMADAN ÖNCE**

Bu kullanım kılavuzu yalnızca kablolu uzaktan kumandanın kullanımına ilişkin talimatları içermektedir. Sistemin güvenli kullanımı ve bakımı için iç ünite ve dış ünite ile birlikte gelen kullanım kılavuzunu da okuyunuz.



## ■ Disposal requirements

Your product and the batteries supplied with the controller are marked with this symbol. This symbol means that electrical and electronic products and batteries shall not be mixed with unsorted household waste.

For batteries, a chemical symbol can be printed beneath the symbol. This chemical symbol means that the battery contains a heavy metal above a certain concentration. Possible chemical symbols are:

■ Pb: lead (>0,004%)

Do not try to dismantle the system yourself: the dismantling of the product, treatment of the refrigerant, of oil and of other parts must be done by a qualified installer in accordance with relevant local and national legislation.

Units and waste batteries must be treated at a specialized treatment facility for re-use, recycling and recovery.

By ensuring correct disposal, you will help to prevent potential negative consequences for the environment and human health.

Please contact the installer or local authority for more information.

## ■ Vorschriften zur Entsorgung

Ihr Produkt und die mit dem Controller mitgelieferten Batterien tragen dieses Symbol. Das Symbol weist darauf hin, dass elektrische und elektronische Produkte und Batterien nicht zusammen mit unsortiertem Hausmüll beseitigt werden dürfen.

Bei Batterien kann unter dem Symbol ein anderes für eine chemische Substanz aufgedruckt sein. Dieses Symbol bedeutet dann, dass die Batterie ein Schwermetall enthält in einer Konzentration, die über einem bestimmten Grenzwert liegt. Mögliche Symbole für Chemikalien:

■ Pb: Blei (>0,004%)

Versuchen Sie auf keinen Fall, das System selber auseinanderzunehmen. Das Auseinandernehmen des Produkts sowie die Handhabung von Kältemitteln, Öl und weiteren Teilen muss von einem qualifizierten Monteur in Übereinstimmung mit den relevanten örtlichen und staatlichen Vorschriften erfolgen.

Die zu entsorgenden Einheiten und Batterien müssen zwecks ordnungsgemäßer Behandlung einem Betrieb zugeführt werden, der auf Wiederverwendung, Recycling und Wiederverwertung spezialisiert ist.

Indem Sie das Produkt einer korrekten Entsorgung zuführen, tragen Sie dazu bei, dass für die Umwelt und für die Gesundheit von Menschen keine negativen Auswirkungen entstehen. Für weitere Informationen wenden Sie sich bitte an die Installationsfirma oder an die zuständige örtliche Behörde.

## ■ Instructions d'élimination

Votre produit et les piles fournies avec le contrôleur sont marqués du symbole suivant. Ce symbole signifie que les appareils électriques et électroniques et les piles doivent être éliminés séparément des ordures ménagères non triées.

En ce qui concerne les piles, un symbole chimique peut être imprimé sous le symbole. Ce symbole chimique signifie que la pile contient un métal lourd au-delà d'une certaine concentration. Symboles chimiques possibles:

■ Pb: plomb (>0,004%)

Ne pas essayer de démonter vous-même l'appareil: le démontage du produit ainsi que le traitement du réfrigérant, de l'huile et d'autres composants doivent être effectués par un installateur qualifié, en accord avec les réglementations locales et nationales en vigueur. Les unités et piles jetables doivent être apportées à des installations spécialisées dans le réemploi, le recyclage ou le retraitement.

Au travers d'une mise au rebut correcte, vous contribuez à éviter les conséquences potentiellement néfastes sur l'environnement et la santé.

Veillez contacter votre installateur ou les autorités locales pour plus d'information.

## ■ Requisitos para la eliminación

Su producto y las pilas suministrados con el control vienen marcados con este símbolo. Este símbolo significa que los productos eléctricos y electrónicos y las pilas no deben mezclarse con el resto de residuos domésticos no clasificados.

En el caso de las pilas puede aparecer un símbolo impreso bajo el símbolo, esto significa que las pilas presentan un metal pesado que se encuentra por encima de una determinada concentración. Estos son los posibles símbolos químicos:

■ Pb: plomo (>0,004%)

No intente desmontar el sistema usted mismo: El desmantelamiento del producto, así como el tratamiento del refrigerante, aceite y otros componentes, debe ser efectuado por un instalador competente de acuerdo con las normas locales y nacionales aplicables.

Las unidades y pilas agotadas deben ser tratadas en instalaciones especializadas para su reutilización, reciclaje y recuperación.

Al asegurarse de desechar este producto de la forma correcta, está contribuyendo a evitar posibles consecuencias negativas para el entorno y para la salud de las personas.

Contacte, por favor, con el instalador o con las autoridades locales para obtener más información.

## ■ Istruzioni per lo smaltimento

Il prodotto e le batterie in dotazione con l'unità di comando sono contrassegnati con questo simbolo. Questo simbolo sta ad indicare che i prodotti elettrici ed elettronici, così come le batterie, non possono essere smaltiti insieme ai rifiuti domestici indifferenziati.

Sulle batterie, sotto al simbolo è possibile trovare stampato un simbolo chimico. Questo simbolo chimico indica che la batteria contiene un metallo pesante al di sopra di una certa concentrazione. I simboli chimici possibili sono:

■ Pb: piombo (>0,004%)

Non cercare di smontare il sistema da soli: lo smontaggio del prodotto, nonché il recupero del refrigerante, dell'olio e di qualsiasi altra parte, devono essere eseguiti da un installatore qualificato in conformità con le relative norme locali e nazionali in vigore.

Le unità e le batterie usate devono essere trattate presso una struttura specializzata nel riutilizzo, riciclaggio e recupero dei materiali.

Il corretto smaltimento del prodotto eviterà possibili conseguenze negative per l'ambiente e la salute dell'uomo.

Per maggiori informazioni contattare l'installatore o le autorità locali.

## ■ Προϋποθέσεις απόρριψης

Το συγκεκριμένο προϊόν καθώς οι μπαταρίες που παρέχονται με το χειριστήριο επισημαίνονται με αυτό το σύμβολο. Αυτό σημαίνει ότι τα ηλεκτρικά και ηλεκτρονικά προϊόντα, καθώς και οι μπαταρίες πρέπει να απορρίπτονται χωριστά από τα οικιακά απορρίμματα.

Στις μπαταρίες, κάτω από αυτό το σύμβολο μπορεί να αναγράφεται ένα χημικό σύμβολο. Αυτό το χημικό σύμβολο σημαίνει ότι η μπαταρία περιέχει ένα βαρύ μέταλλο σε μεγαλύτερη συγκέντρωση από μία ορισμένη τιμή. Πιθανά χημικά σύμβολα είναι:

■ Pb: μόλυβδος (>0,004%)

Μην προσπαθήσετε να αποσυναρμολογήσετε μόνοι σας το σύστημα: Η αποσυναρμολόγηση του προϊόντος, ο χειρισμός του ψυκτικού, του λαδιού και των άλλων τμημάτων θα πρέπει να γίνεται από κάποιο εξειδικευμένο τεχνικό, σύμφωνα με τη σχετική τοπική και εθνική νομοθεσία. Οι μονάδες και οι άδειες μπαταρίες θα πρέπει να υφίστανται μία ειδική επεξεργασία για την επανάχρηση, την ανακύκλωση και την αποκατάστασή τους.

Φροντίζοντας για τη σωστή απόρριψη του προϊόντος, θα αποφεύγετε ενδεχόμενες αρνητικές συνέπειες για το περιβάλλον και την υγεία.

Παρακαλώ επικοινωνήστε με τον τεχνικό εγκατάστασης ή τις τοπικές αρχές για περισσότερες πληροφορίες.

## ■ Vereisten voor het opruimen

Uw product en de bij de controller geleverde batterijen dragen dit symbool. Dit symbool betekent dat u geen elektrische en elektronische producten en batterijen mag mengen met niet-gesorteerd huishoudelijk afval.

Voor batterijen kan een chemisch symbool onder het symbool staan. Dit chemisch symbool geeft aan dat de batterij meer dan een bepaalde concentratie van een zwaar metaal bevat. Mogelijke chemische symbolen:

■ Pb: lood (>0,004%)

Probeer het systeem niet zelf te ontmantelen: het ontmantelen van het product, het behandelen van het koelmiddel, van olie en van andere onderdelen moeten gebeuren door een bevoegd monteur in overeenstemming met de relevante lokale en nationale reglementeringen.

Units en afvalbatterijen moeten bij een gespecialiseerd behandelingsbedrijf worden behandeld voor hergebruik, recyclage en terugwinning.

Door ervoor te zorgen dat op de correcte manier wordt opgeruimd, helpt u potentiële negatieve gevolgen voor het milieu en de gezondheid te voorkomen.

Voor meer informatie, gelieve contact op te nemen met de monteur of de lokale overheid.

## ■ Requisitos para a eliminação

O produto e as pilhas fornecidas com o controle encontram-se assinalados com este símbolo. O símbolo indica que produtos eléctricos e electrónicos, incluindo pilhas, não devem ser misturados com o lixo doméstico indiferenciado.

No caso das pilhas, é possível que um símbolo de produto químico esteja presente sob este. O símbolo de produto químico indica que a pilha contém um metal pesado numa concentração superior a um determinado limite. Possíveis símbolos de produtos químicos:

■ Pb: chumbo (>0,004%)

Não tente desmontar pessoalmente o sistema: a desmontagem do produto e o tratamento do refrigerante, do óleo e de outros componentes têm de ser efectuados por um instalador qualificado, cumprindo a legislação nacional relevante e regulamentos locais aplicáveis. As unidades e as pilhas gastas têm de ser processadas numa estação de tratamento especializada, para reutilização, reciclagem e/ou recuperação.

Ao efectuar uma eliminação correcta, ajuda a evitar as potenciais consequências negativas para o ambiente e para as condições de saúde.

Contacte o seu instalador ou as autoridades locais, para obter mais informações.

## ■ Утилизация отходов

Ваше изделие и батарейки, входящие в комплектацию пульта, помечены этим символом. Этот символ означает, что электрические и электронные изделия, а также батарейки, не следует смешивать с несортированным бытовым мусором.

На батарейках под указанным символом иногда отпечатан химический знак, который означает, что в батарейках содержится тяжелый металл выше определенной концентрации. Встречающиеся химические знаки:

■ Pb: свинец (>0,004%)

Не пытайтесь демонтировать систему самостоятельно: демонтаж изделия, удаление холодильного агента, масла и других частей должны проводиться квалифицированным специалистом в соответствии с местным и общегосударственным законодательством.

Агрегаты и отработанные батарейки необходимо сдавать на специальную перерабатывающую станцию для утилизации, переработки и вторичного использования.

Обеспечивая надлежащую утилизацию, вы способствуете предотвращению отрицательных последствий для окружающей среды и здоровья людей.

За более подробной информацией обращайтесь к монтажнику или в местные компетентные органы.

## ■ Bertaraf gereksinimleri

Ürününüz ve kumanda ile birlikte verilen piller üzerinde bu sembol vardır. Bu sembolün anlamı, elektrikli ve elektronik ürünlerle piller ayrılmamış evsel atıklarla karıştırılmayacak demektir.

Piller için, sembolün altında kimyasal bir sembol de yazılı olabilir. Bu kimyasal sembolün anlamı, pil belirli bir konsantrasyonun üzerinde ağır metal içeriyor demektir. Olası kimyasal semboller şunlardır:

■ Pb: kurşun (> 0,004%)

Sistemi kendi kendinize demonte etmeye çalışmayın: ürünün demonte edilmesi ve soğutucu, yağ ve diğer parçalarını ilgili işlemler yerel ve ulusal mevzuata uygun olarak bir montaj görevlisi tarafından gerçekleştirilmelidir.

Üniteler ve kullanılan piller yeniden kullanım, geri dönüşüm ve kazanım için özel bir işleme tesisinde işlenmelidir.

Doğru atık işlemini sağlayarak, çevre ve insan sağlığına olası olumsuz etkilerin önlenmesine katkı sağlamış olacaksınız.

Lütfen daha fazla bilgi için montaj görevlisi veya yerel yetkili ile irtibat kurun.

# INHALT

ABBILDUNGEN.....	[1]
VOR DER INBETRIEBNAHME .....	[2]
1. SICHERHEITSHINWEISE.....	1
2. VOR DER INBETRIEBNAHME .....	4
3. BEZEICHNUNGEN UND FUNKTIONEN DES BEDIENUNGSBEREICHS.....	4
4. HANDHABUNG DER DRAHTLOSEN FERNBEDIENUNG.....	6
5. BETRIEBSBEREICH.....	7
6. INSTALLATIONSORT .....	7
7. BETRIEBSVERFAHREN.....	7
8. BETRIEBSEIGENSCHAFTEN .....	12
9. OPTIMALER BETRIEB.....	12
10. WARTUNG (FÜR PERSONAL DES KUNDENDIENSTS).....	12
11. KEINE FEHLFUNKTION DER KLIMAAANLAGE .....	13
12. DIAGNOSE VON STÖRUNGEN .....	13

Die Original-Anleitungen sind in Englisch abgefasst. Bei den Anleitungen in allen anderen Sprachen handelt es sich um Übersetzungen des Originals.

## 1. SICHERHEITSHINWEISE

Um alle Funktionen der Klimaanlage voll ausschöpfen zu können und um Störungen durch fehlerhafte Bedienung zu vermeiden, lesen Sie dieses Betriebsanleitung durch.

Diese Klimaanlage fällt unter die Kategorie "Geräte, die der Öffentlichkeit nicht zugänglich sind".

- **Diese Betriebsanleitung unterteilt Vorsichtsmaßnahmen in WARNUNG und VORSICHT. Versichern Sie sich, dass alle Vorsichtsmaßnahmen, wie hier beschrieben, eingehalten werden: Diese sind wichtig, um Sicherheit zu garantieren.**

**⚠️ WARNUNG** ..... Weist auf eine potenzielle Gefahrensituation hin, die, wenn sie nicht vermieden wird, zum Tode oder schweren Verletzungen führen kann.

**⚠️ VORSICHT** ..... Weist auf eine potenzielle Gefahrensituation hin, die, wenn sie nicht vermieden wird, zu leichten oder mittelschweren Verletzungen führen kann.  
Diese Maßnahmen signalisieren unter anderem auch unsichere Abläufe.

- **Diese Anleitung bitte immer griffbereit aufbewahren. Wenn das Gerät einem neuen Anwender übergeben wird, immer sicherstellen, dass die Anleitung ebenfalls übergeben wird.**

### ⚠️ WARNUNG

**Setzen Sie sich nicht direkt dem kühlen Luftstrom aus und lassen Sie die Luft im Raum nicht zu kalt werden. Dadurch können Unwohlsein und Gesundheitsschäden hervorgerufen werden.**

**Wenn Sie einen anormalen Betriebszustand feststellen (wie etwa einen verbrannten Geruch), schalten Sie das Gerät sofort aus und benachrichtigen Sie den Fachhändler oder den Kundendienst.**

Wenn die Klimaanlage unter solchen Bedingungen weiter betrieben wird, fällt sie aus und kann möglicherweise Stromschläge oder Brände verursachen.

**Lassen Sie das Gerät nur von qualifiziertem Kundendienstpersonal installieren.**

Eine von Ihnen selbst ausgeführte Installation kann zum Austreten von Wasser, zu Stromschlägen oder zu einem Brand führen.

**Wenn Wartungs- oder Reparaturarbeiten nötig werden, wenden sich an Ihren Fachhändler.**

Eine unsachgemäße Ausführung der Arbeiten kann zum Austreten von Wasser, zu Stromschlägen oder zu einem Brand führen.

**Niemals beim Betrieb die Finger oder Gegenstände in den Lufteinlass, den Luftauslass oder die Luftrichtungslamellen stecken.**

Das schnell drehende Gebläse ist gefährlich und könnte zu Verletzungen führen.

**Bei einer Leckage im Kältemittelkreislauf besteht Brandgefahr.**

Funktioniert die Klimaanlage nicht ordnungsgemäß (d. h. sie erzeugt keine Kalt- oder Warmluft), ist eine Leckage im Kältemittelkreislauf die mögliche Ursache. Bitten Sie Ihren Händler vor Ort um Unterstützung. Das in der Klimaanlage verwendete Kältemittel ist sicher und tritt normalerweise nicht aus. Falls das Kältemittel jedoch trotzdem austritt und in Kontakt mit einem Brenner, Heizgerät oder Kocher kommt, können gefährliche Komponenten entstehen. Schalten Sie die Klimaanlage aus und wenden Sie sich an Ihren Händler vor Ort. Stellen Sie die Klimaanlage erst wieder an, nachdem ein qualifizierter Kundendiensttechniker bestätigt hat, dass die Leckage behoben wurde.

**Bei Kältemittellecks lassen Sie sich vom Fachhändler beraten.**

Wenn das Innenaggregat in einem kleinen Raum installiert werden soll, müssen geeignete Maßnahmen getroffen werden, um zu verhindern, dass im Falle eines Kältemittellecks nicht der Grenzwert für Kühlmittel überschritten wird. Wenn zu viel Kältemittel austritt, könnte es sonst zu Sauerstoffmangel in der Luft führen.

**Zur Installation von separat erhältlichen Teilen wenden Sie sich an einen Fachmann. Verwenden Sie nur separate Teile, die vom Hersteller zugelassen sind.**

Wenn ein Mangel aufgrund von Ihnen selbst ausgeführten Arbeiten auftritt, kann dies zum Austreten von Wasser, zu Stromschlägen oder zu einem Brand führen.

**Wenn Installation oder Ausbau nötig wird, wenden sich an Ihren Fachhändler.**

Eine unsachgemäße Installation kann zu Leckagen, Stromschlägen oder zu einem Brand führen.

**Verwenden Sie keine Sicherungen mit falscher Kapazität.**

Verwenden Sie keine ungeeigneten Sicherungen, Kupfer- oder andere Drähte als Ersatzteile, weil es anderenfalls zu elektrischen Schlägen, einem Brand, Personenschäden oder einer Beschädigung des Geräts kommen kann.

**Das Gerät muss unbedingt geerdet werden.**

Erden Sie das Gerät nicht an einer Gas- oder Wasserleitung, einem Blitzableiter oder der Erdleitung eines Telefons.

Falsche Erdung kann zu Stromschlägen oder einem Brand führen.

Ein starker Stromstoß von einem Blitzschlag oder anderen Quellen kann Beschädigung der Klimaanlage verursachen.

**Installieren Sie unbedingt einen Fehlerstrom-Schutzschalter.**

Wird kein Fehlerstrom-Schutzschalter installiert, kann es zu Stromschlägen oder einem Brand kommen.

**Wenden Sie sich an Ihren Fachhändler, falls die Klimaanlage durch eine Naturkatastrophe, wie z. B. eine Überschwemmung oder einen Wirbelsturm, unter Wasser gerät.**

Unterlassen Sie die Benutzung der Klimaanlage in dieser Situation, weil es anderenfalls zu einer Funktionsstörung, Stromschlägen oder einem Brand kommen kann.

**Starten oder Stoppen Sie die Klimaanlage mit Hilfe der Fernbedienung. Verwenden Sie zu diesem Zweck niemals den Leistungsschalter.**

Anderenfalls kann es zu einem Brand oder Wasserleck kommen. Außerdem läuft das Gebläse plötzlich an, falls eine Stromausfallkompensation aktiviert ist, was zu Verletzungen führen kann.

**Das Gerät darf nicht an Stellen verwendet werden, an denen die Luft durch ölhaltige Dämpfe, wie zum Beispiel durch Dämpfe von Speiseöl oder Maschinenöl, verunreinigt ist.** Öldämpfe können zu Rissbildung an der Klimaanlage führen sowie Stromschläge oder sogar ein Feuer verursachen.

**Stellen Sie die Klimaanlage nicht an Orten auf, an denen starke Öldämpfe vorhanden sind, wie zum Beispiel in einer Großküche; ebenso sind Stellen zu vermeiden, an denen entzündliche oder ätzende Gase sowie Metallstaub entstehen können.**

Bei Verwendung der Klimaanlage unter diesen Umständen kann eine Funktionsstörung oder sogar ein Feuer die Folge sein.

**Keine brennbaren Materialien (wie z.B. Haarspray oder Insektenvertilgungsmittel) in der Nähe der Klimaanlage verwenden.**

**Ebenso darf die Klimaanlage nicht mit organischen Lösungsmitteln, wie zum Beispiel Farbverdünner, gereinigt werden.**

Die Verwendung von organischen Lösungsmitteln kann zu Rissbildung an der Klimaanlage, Stromschlägen oder sogar einem Feuer führen.

**Unbedingt einen eigenen Stromversorgungskreis für die Klimaanlage verwenden.**

Wenn die Klimaanlage an einen anderen Stromversorgungskreis angeschlossen wird, kann dies zu Überhitzung, einer Funktionsstörung oder sogar einem Feuer führen.

**Wenden Sie sich zur Reinigung des Innenraums der Klimaanlage an den Händler vor Ort.**

Unsachgemäße Reinigung kann die Kunststoffteile beschädigen sowie zum Austritt von Wasser oder Stromschlägen führen.

---

 **VORSICHT**

**Verwenden Sie die Klimaanlage nicht für andere Zwecke als Raumklimatisierung.**

Verwenden Sie die Anlage nicht für spezielle Zwecke wie Konservierung oder Aufbewahrung von Nahrungsmitteln, Haltung von Tieren, Pflanzen, Bewahrung von Präzisionsgeräten oder Kunstwerken, da die Anlage nicht für solche Zwecke konstruiert ist und die aufbewahrten Objekte Schaden leiden könnten.

**Nicht das Luftauslassgitter vom Außenaggregat entfernen.**

Das Gebläse kann freigelegt werden, wobei die Gefahr von Verletzungen besteht.

**Wenn die Klimaanlage mit anderen Heizgeräten verwendet wird, muss der Raum von Zeit zu Zeit gelüftet werden. Mangelhafte Lüftung könnte Sauerstoffmangel bewirken.**

**In der Nähe des Klimageräts keine entflammenden Sprays verwenden oder Spraydosen aufbewahren, da hierdurch ein Brand verursacht werden kann.**

**Keine Behälter mit brennbarem Inhalt, wie zum Beispiel Sprühdosen, näher als 1 m vom Luftauslass entfernt aufbewahren.**

Die Warmluft des Innen- und Außenaggregates kann eine Erwärmung und dadurch ein Bersten des Behälters verursachen.

**Zum Reinigen der Klimaanlage stoppen Sie diese aus und schalten Sie den Netzstecker aus.**

Andernfalls besteht die Gefahr von Stromschlägen oder Verletzungen.

**Bedienen Sie die Klimaanlage nicht mit nassen Händen.**

**Stellen Sie keine Gegenstände, die durch Feuchtigkeit oder Wasser beschädigt werden können, unter das Gerät.**

Unter bestimmten Umständen kann Kondensation am Gerät oder an den Kältemittelleitungen, Luftfilterschmutz oder Abflussverstopfung Tropfwasser verursachen, was zu Verschmutzung oder Ausfall des betreffenden Objekts führen kann.

**Stellen Sie keine Geräte mit offenen Flammen im Luftstrom der Klimaanlage auf, da dadurch unvollständige.**

**Kein Heizgerät unmittelbar unter die Klimaanlage stellen, die entstehende Hitze eine Deformation von Geräteteilen zur Folge haben könnte.**

**Keine Kinder auf das Außenaggregat klettern lassen und keine schweren Gegenstände darauf stellen.**

Es besteht die Gefahr von Unfällen durch Herunterfallen.

**Haustiere oder Pflanzen dürfen nicht direkt im Luftstrom der Klimaanlage platziert werden. Haustiere oder Pflanzen können unter dem kühlen Luftstrom leiden.**

**Die Klimaanlage nicht mit Wasser abwaschen. Ein Stromschlag oder Brand können die Folge sein.**

**Keine mit Wasser gefüllten Behälter (Blumenvasen usw.) auf das Gerät stellen, da dies zu elektrischen Schlägen oder zu einem Brand führen könnte.**

**Die Klimaanlage nicht an Orten aufstellen, wo entflammbare Gase austreten können.** Wenn Gase austreten und sich in der Nähe der Klimaanlage sammeln, besteht die Gefahr von Bränden.

**Installieren Sie die Ablaufleitungen nach den Anweisungen in dieser Installationsanleitung, um einwandfreies Abfließen zu gewährleisten.**

Eine nicht ordnungsgemäße Verlegung der Ablaufleitungen kann dazu führen, dass das Wasser nicht vollständig abläuft. In der Folge können sich Schmutz und Fremdkörper in der Ablaufleitung ansammeln, wodurch es zu Wasserleckagen kommen kann. Tritt eine Wasserleckage auf, schalten Sie die Klimaanlage aus und wenden Sie sich an Ihren Fachhändler.

**Das Gerät darf von unbeaufsichtigten Kindern oder Personen mit mangelhafter Erfahrung oder Wissen hinsichtlich der Bedienung von Klimaanlagen nicht bedient werden.**

Andernfalls besteht die Gefahr von Verletzungen oder Stromschlägen.

**Kinder müssen beaufsichtigt werden, um zu gewährleisten, dass Sie das Gerät oder dessen Fernbedienung nicht als Spielzeug benutzen.**

Der unbeabsichtigte Betrieb durch ein Kind kann zu Verletzungen oder Stromschlägen führen.

**Berühren Sie niemals den Lufteintritt oder die Aluminiumlamellen der Klimaanlage.**

**Legen Sie keine Gegenstände in direkter Nähe des Außenaggregats ab. Lassen Sie nicht zu, dass sich Blätter und andere Ablagerungen um die Einheit ansammeln.**

Blätter bedeuten eine Brutstätte für Kleintiere, die in die Einheit eindringen können. Wenn sie einmal in der Einheit sind, können solche Tiere durch den Kontakt mit Elektroteilen Funktionsstörungen, Rauch oder einen Brand verursachen.

**Die Luftansaug- bzw. Auslassöffnungen dürfen nicht blockiert werden.**

Ein blockierter Luftstrom kann zu einem Leistungsabfall oder einer Funktionsstörung führen.

**Kinder sind vom Außenaggregat möglichst fern zu halten.**

Bei einer unbeabsichtigten Berührung des Außenaggregats können Verletzungen verursacht werden.



**Schalten Sie die Stromversorgung ab, wenn das Gerät über längere Zeit nicht verwendet wird.**

Andernfalls kann die Klimaanlage überhitzen oder aufgrund von Staub- und Schmutzansammlungen in Brand geraten.

**Berühren Sie keinesfalls die Innenteile der Fernbedienung.**

Nicht die Frontplatte entfernen. Eine Berührung von gewissen Innenteilen kann Stromschläge und eine Beschädigung der Fernbedienung zur Folge haben. Ziehen Sie vor der Überprüfung von Innenteilen und deren Einstellung Ihren Fachhändler zu Rate.

**Lassen Sie die Fernbedienung nicht an Orten liegen, die nass werden können.**

Wenn Wasser in die Fernbedienung gelangt, kann dies zu einem Kurzschluss und einer Beschädigung von elektrischen Komponenten führen.

**Passen Sie beim Reinigen oder Überprüfen des Luftfilters auf, dass Sie nicht stolpern.**

Lassen Sie äußerste Vorsicht walten, wenn Arbeiten in großer Höhe erforderlich sind. Ein instabiles Gerüst könnte einstürzen oder umkippen und Verletzungen verursachen.

**Wenn Sie die drahtlose Fernbedienung benutzen, richten Sie keinen starken Lichtstrahl auf den Empfängerteil des Innengerätes, und installieren Sie auch keine Inverter-Leuchtstofflampe in dessen Nähe. Vor der Verschrottung des Gerätes müssen die Batterien entfernt und sicher entsorgt werden.**

#### • HINWEIS FÜR DAS PERSONAL DES KUNDENDIENSTS

#### — ⚠️ WARNUNG —

#### ⚠️ GEFAHR VON STROMSCHLÄGEN ODER BRAND

- Wenn die elektrischen Komponenten überprüft werden (wie z.B. innerhalb des Schaltkastens, Lüftermotor, Ablaufpumpe, usw.) versichern Sie sich, dass jegliche Stromzufuhr der Klimaanlage (sowohl Innen- als auch Außenaggregat) abgestellt wurde.
- Beim Reinigen des Wärmetauschers, versichern Sie sich, die oberen Komponenten auszubauen. (Falls diese mit Reinigungsmittel in Kontakt kommen, könnten diese Komponenten wegen des Isolationswiderstand ausbrennen.)

#### ⚠️ ACHTUNG! GEFAHR EINES STROMSCHLAGS

- Schalten Sie vor der Arbeit die Stromzufuhr ab.
- Den Deckel des Schaltkastens nie vor Ablauf von 10 Minuten nachdem die Stromzufuhr abgeschaltet wurde öffnen, da noch Restspannung vorhanden ist.

- Nach Öffnen des Deckels des Schaltkastens messen Sie die Restspannung mit einem Prüfgerät an den Punkten an der Platine, die in **Abb. 3** zu sehen sind, ohne die spannungsführenden Bauteile zu berühren und stellen Sie sicher, dass die Spannung höchstens DC50V beträgt.

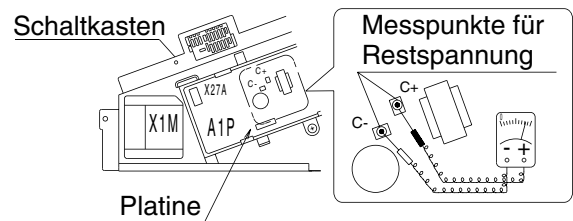

**Abb. 3**





- Nach einem Stromausfall wird der Betrieb automatisch wieder aufgenommen.

## 2. VOR DER INBETRIEBNAHME

Siehe die dem Innengerät beigelegte Betriebsanleitung.

## 3. BEZEICHNUNGEN UND FUNKTIONEN DES BEDIENUNGSBEREICHS (Siehe Abb. 1-1, 1-2, 2-1, 2-2 auf Seite [1])

1	<b>ANZEIGE "▲" (SIGNALÜBERTRAGUNG)</b> Diese Anzeige leuchtet auf, wenn ein Signal übertragen wird.
2	<b>ANZEIGE "🌀" "☀️" "A" "❄️" "🔥" (BETRIEBSART)</b> Diese Anzeige zeigt die aktuelle BETRIEBSART an. Beim einfachen Kühlmodell (BRC7CB59), sind "A" (AUTOMATIK) und "🔥" (HEIZUNG) nicht installiert.
3	<b>ANZEIGE "TEMP 25.0°C" (EINGESTELLTE TEMPERATUR)</b> Diese Anzeige zeigt die eingestellte Temperatur.
4	<b>ANZEIGE "hr. ⓪ 3 hr. ⓪ 4" (PROGRAMMIERTE UHRZEIT)</b> Diese Anzeige zeigt die PROGRAMMIERTE ZEIT für den Start oder Stopp der Anlage an.

5	<b>ANZEIGE “” (HORIZONTALE LABELLE)</b> Siehe Seite 10.
6	<b>ANZEIGE “” “” “” (VENTILATORDREHZAHL)</b> Die Anzeige zeigt die eingestellte Ventilatorgeschwindigkeit.
7	<b>ANZEIGE “ TEST” (INSPEKTION/TESTBETRIEB)</b> Wenn die Taste INSPEKTION/TEST-BETRIEB gedrückt wird, wird auf dem Display der Systemmodus angezeigt. Diesen Button nicht im normalen Betrieb benutzen.
8	<b>EIN/AUS-SCHALTER</b> Drücken Sie die Taste und das Klimagerät wird gestartet. Drücken Sie die Taste erneut, um das Klimagerät zu stoppen.
9	<b>TASTE ZUR REGELUNG DER VENTILATORDREHZAHL</b> Drücken Sie diese Taste, um die gewünschte Gebläsedrehzahl (Niedrig, Mittel oder Hoch) zu wählen.
10	<b>TEMPERATUREINSTELLUNG</b> Verwenden Sie diese Taste zur Einstellung der gewünschten Temperatur. (Funktioniert bei geschlossener Frontabdeckung der Fernbedienung.)
11	<b>SIGNAL-ÜBERTRÄGER (SENDER)</b> Dieser sendet die Signale zum Innenaggregat.
12	<b>TEMPERATURREGELUNG / BUTTON ZUR TIMER PROGRAMMIERUNG</b> Benutzen Sie diesen Button, um die Temperatur einzustellen und die “START und/oder STOPP”-Zeit beim Timer zu programmieren. (Sie müssen dafür die Frontabdeckung der Fernbedienung öffnen.)
13	<b>TIMERBETRIEBSART START/STOPP-TASTE</b> Siehe Seite 10, 11.
14	<b>TASTE TIMER-EINSTELLUNG/LÖSCHEN</b> Siehe Seite 10, 11.
15	<b>LUFTSTROMRICHTUNG-TASTEN</b> Siehe Seite 10.

16	<b>TASTE ZUR AUSWAHL DER BETRIEBSART</b> Drücken Sie diese Taste, um die BETRIEBSART zu wählen. “  ” (KÜHLUNG), “  ” (HEIZUNG), “  ” (AUTOMATIK), “  ” (VENTILATOR), “  ” (TROCKENPROGRAMM).
17	<b>TASTE ZUM RÜCKSTELLEN DES FILTERZEICHENS</b> Siehe Abschnitt WARTUNG im Bedienungshandbuch des Innengeräts.
18	<b>INSPEKTION/TESTBETRIEB-TASTEN</b> Diese Taste soll nur von qualifiziertem Kundendienstpersonal zu Wartungszwecken betätigt werden. Diesen Button nicht im normalen Betrieb benutzen.
19	<b>SCHALTER NOTFUNKTION</b> Dieser Schalter wird verwendet, wenn die Fernbedienung nicht funktioniert.
20	<b>EMPFÄNGER</b> Der Empfänger empfängt das Signal von der Fernbedienung.
21	<b>BETRIEBSANZEIGELAMPE (Rot)</b> Diese Lampe leuchtet, während das Klimagerät läuft. Sie blinkt, wenn eine Funktionsstörung des Klimageräts auftritt.
22	<b>TIMER-ANZEIGELAMPE (Grün)</b> Diese Lampe leuchtet, wenn der Timer eingestellt ist.
23	<b>ANZEIGELAMPE LUFTFILTER-REINIGUNG (Rot)</b> Leuchtet auf, wenn der Luftfilter gereinigt werden sollte.
24	<b>ANZEIGE FÜR DEN ENTFROST- BETRIEB (Orange)</b> Leuchtet auf, wenn der Abtauvorgang begonnen hat. (Beim Modell für den reinen Kühlbetrieb leuchtet diese Anzeigelampe nicht auf.)

## HINWEISE

- Im Gegensatz zur tatsächlichen Betriebssituation zeigt das Display in **Abb. 1** alle möglichen Anzeigen gleichzeitig.
- **Abb. 1-2** zeigt die Fernbedienung mit geöffneter Frontabdeckung.
- Wenn die ANZEIGELAMPE FÜR LUFTFILTERREINIGUNGSZEITPUNKT aufleuchtet, reinigen Sie den Luftfilter gemäß den Anweisungen in der Betriebsanleitung des Innengeräts. Drücken Sie nach dem Reinigen und der erneuten Montage des Luftfilters die Rückstelltaste mit dem Filterzeichen auf der Fernbedienung. Die Anzeigelampe für die Luftfilterreinigung auf dem Empfänger erlischt.
- Die ANZEIGE FÜR DEN ENTFROST-BETRIEB blinkt, sobald das Gerät angestellt wird. Dies ist keine Fehlfunktion.
- Setzen Sie die Fernbedienung nicht direktem Sonnenlicht aus. Die Anzeige der Fernbedienung verfärbt sich und Informationen werden möglicherweise nicht richtig angezeigt.

### [SICHERHEITSHINWEISE]

**Schalten Sie das Gerät unbedingt aus, und trennen Sie den Leistungsschalter, bevor Sie mit der Reinigung der Klimaanlage beginnen.**

**Falls die Stromzufuhr nicht unterbrochen wird, kann es zu Stromschlägen und Verletzungen kommen.**

## 4. HANDHABUNG DER DRAHTLOSEN FERNBEDIENUNG

### [Vorsichtshinweise zum Umgang mit der Fernbedienung]

**Richten Sie den Sender der Fernbedienung auf den Empfänger am Klimagerät.**

Wenn Gegenstände, wie Vorhänge, den Übertragungsweg zwischen Innengerät und Fernbedienung versperren, funktioniert die Fernbedienung nicht.

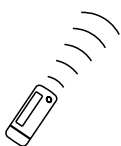
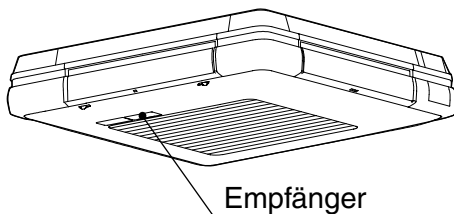

2 kurze Pieptöne des Empfängers weisen darauf hin, dass die Übertragung korrekt erfolgt ist.

Die Reichweite zur Übertragung beträgt etwa 7 m.

**Nicht fallen lassen oder in Berührung mit Wasser bringen.**

Das Gerät kann dabei beschädigt werden.

**Drücken Sie die Tasten der Fernbedienung nie mit einem harten, spitzen Gegenstand.**

Die Fernbedienung kann beschädigt werden.

### Installationsort

- In Räumen mit elektronischen Leuchtstofflampen werden Signale möglicherweise nicht empfangen. Bitte konsultieren Sie vor dem Erwerb neuer Leuchtstofflampen Ihren Fachhändler.
- Wenn die Fernbedienung versehentlich andere Elektrogeräte steuert, bewegen Sie diese Geräte aus dem effektiven Bereich oder wenden Sie sich an Ihren Fachhändler.

### Anbringen der Fernbedienung in der Halterung der Fernbedienung.

Montieren Sie die Halterung der Fernbedienung mit der beiliegenden Schraube an einer Wand oder einem Pfeiler.

Anbringen der Fernbedienung

Herausnehmen der Fernbedienung

Von oben einschieben

Nach oben ziehen

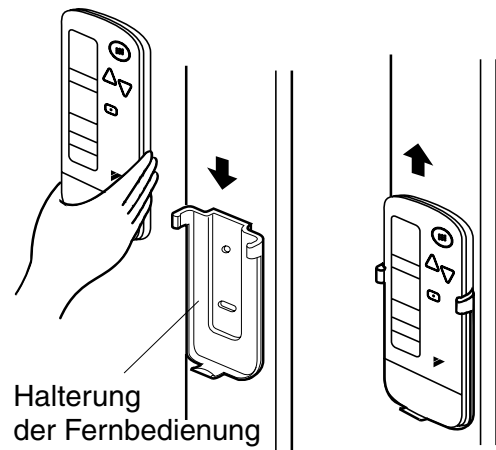

## Einlegen der Trockenbatterien

- (1) Entfernen Sie die Abdeckung auf der Rückseite der Fernbedienung in Pfeilrichtung.
- (2) Legen Sie die Batterien ein. Verwenden Sie zwei Trockenbatterien (AAA.LR03 (Alkali)). Legen Sie die Trockenbatterien richtig herum ein, so dass die (+) und (-) Pole übereinstimmen.
- (3) Die Abdeckung schließen.

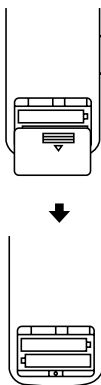

### Wechseln der Batterien

Bei normalem Gebrauch halten die Batterien etwa ein Jahr. Tauschen Sie die Batterien jedoch immer dann aus, wenn das Innengerät nicht oder nur langsam auf Befehle reagiert oder sich das Display verdunkelt.

### [SICHERHEITSHINWEISE]

- Wechseln Sie alle Batterien gleichzeitig aus, verwenden Sie keinen neuen Batterien zusammen mit alten Batterien.
- Falls die Fernbedienung über lange Zeit nicht verwendet wird, nehmen Sie alle Batterien heraus, um das Austreten von Batterieflüssigkeit zu vermeiden.

## BEI ZENTRALISierter STEUERUNG

Wenn das Innengerät zentral gesteuert wird, muss die Einstellung der Fernbedienung umgeschaltet werden.

Wenden Sie sich in diesem Fall an Ihren Fachhändler.

## 5. BETRIEBSBEREICH

Wenn die Temperatur oder die Luftfeuchtigkeit außerhalb des Betriebsbereichs liegt\*, könnten die Sicherheitsvorrichtungen betätigt werden und den Betrieb des Klimageräts sperren. Unter Umständen kann Wasser aus dem Innengerät abtropfen.

\*Hinweise zum Betriebsbereich finden Sie in der Betriebsanleitung des Innen- oder Außengeräts.

## 6. INSTALLATIONSORT

Siehe die dem Innengerät beigelegte Betriebsanleitung.

## 7. BETRIEBSVERFAHREN

Siehe Abb. 1 auf Seite [1]

- Die Betriebsweise ist bei der Ausführung mit Wärmepumpe und bei dem reinen Kühltyp unterschiedlich. Wenden Sie sich an Ihren örtlichen Fachhändler, um den Typ Ihrer Anlage zu bestätigen.
- Schalten Sie die Stromversorgung 6 Stunden vor Inbetriebnahme des Gerätes ein, um das Gerät zu schützen.
- Schalten Sie während der saisonabhängigen Nutzung des Klimageräts nicht die Stromversorgung aus. Dies ist erforderlich, damit das Klimagerät problemlos aktiviert werden kann.
- Wird die Hauptstromversorgung während des Betriebes abgeschaltet, nimmt das Gerät den Betrieb automatisch wieder auf, wenn der Strom wieder eingeschaltet wird.

### KÜHL, HEIZ, AUTOMATIK, GEBLÄSE UND PROGRAMMS ENTFEUCHTER-BETRIEB

In der folgenden Reihenfolge bedienen.

- Der AUTOMATIKBETRIEB ist nur bei einem Split-System mit Wärmepumpe und bei VRV-Wärmerückgewinnungsanlagen verfügbar.
- Für das Modell nur für den Kühlbetrieb können die Betriebsarten "KÜHLBETRIEB", "VENTILATORBETRIEB" und "ENTFEUCHTERBETRIEB" gewählt werden.

Siehe Abb. 1-1, 2 auf Seite [1]





### WAHLSCHALTER DER BETRIEBSART

Drücken Sie mehrmals die Taste für die BETRIEBSARTWAHL und wählen Sie die gewünschte BETRIEBSART folgendermaßen aus.

- KÜHLBETRIEB ..... "❄️"  
Die empfohlene Temperatureinstellung liegt bei 26-28 °C.
- HEIZBETRIEB ..... "☀️"  
Die empfohlene Temperatureinstellung liegt bei 18-23 °C.
- AUTOMATISCHER BETRIEB..... "⏸️"
  - In diesem Betriebsmodus wird der Wechsel KÜHLUNG/HEIZUNG automatisch durchgeführt.
  - AUTOMATISCHER BETRIEB kontrolliert die Temperatur basierend auf der Temperatureinstellung, sodass das gesamte Jahr hindurch eine angenehme Temperatur erhalten wird, und ermöglicht somit energiesparenden Betrieb.

<Beispiel>

Wenn die Innentemperatur auf 25 °C oder weniger sinkt, während die Temperatureinstellung für AUTOMATISCHER KÜHLBETRIEB 27 °C vorsieht, wechselt der Betrieb automatisch zu AUTOMATISCHER HEIZBETRIEB. Wenn die Innentemperatur 29 °C oder mehr erreicht, wechselt der Betrieb zum AUTOMATISCHER KÜHLBETRIEB.

- VENTILATORBETRIEB ..... “”  
Die Luft im Raum zirkuliert.
- TROCKENPROGRAMMBETRIEB ..... “”
  - Die Funktion dieses Programms ist es, die Feuchtigkeit im Raum zu verringern, und zwar bei minimaler Reduzierung der Temperatur.
  - Der Mikrocomputer bestimmt automatisch VENTILATORGESCHWINDIGKEIT.
  - Dieses System springt nicht an, wenn die Raumtemperatur unterhalb von 16 °C liegt.



2

EIN/AUS

### Drücken Sie die EIN/AUS-Taste.

BETRIEBSANZEIGE (Rot) leuchtet oder stellt sich aus, wenn das System den BETRIEB beginnt oder beendet.

- Wenn HEIZBETRIEB beendet wird, wird 1 min lang VENTILATORBETRIEB ausgeführt, um die Hitze im Innenaggregat zu verringern.

### HINWEIS

- Schalten Sie das Gerät nicht unmittelbar AUS, nachdem die Einheit gestoppt hat. Warten Sie mindestens 5 min. Es läuft Wasser aus oder etwas anderes stimmt mit der Einheit nicht.
- Nachdem die Einstellungen geändert worden sind oder der Betrieb EIN/AUS gestellt worden ist, stellen Sie sicher, dass der Empfänger des Innenaggregats einen Piepton von sich gibt.

### ■ CHARAKTERISTIKA VOM KÜHLBETRIEB (KÜHLBETRIEB UND AUTOMATISCHER KÜHLBETRIEB)

- Wenn KÜHLBETRIEB läuft, während die Innentemperatur niedrig ist, sammelt sich Frost am Heatexchanger des Innenaggregats. Dies kann die Kühlkapazität verringern. In diesem Fall wechselt das System automatisch für eine Zeit lang zum ENTFROST-BETRIEB. Im ENTFROSTUNGSBETRIEB wird das Klimagerät mit niedriger Gebläsestufe betrieben, um den Austritt von Schmelzwasser zu verhindern. (An der Fernbedienung wird die eingestellte Gebläsestufe angezeigt.)

- Wenn die Außentemperatur hoch ist, braucht es eine gewisse Zeit, bis die Außentemperatur die eingestellte Temperatur erreicht.

### ■ CHARAKTERISTIKA VOM HEIZBETRIEB (HEIZBETRIEB UND AUTOMATISCHER HEIZBETRIEB)

#### BEGINN DES BETRIEBS

- Das Erreichen des Sollwerts für die Raumtemperatur dauert für den HEIZBETRIEB im Allgemeinen länger als für den KÜHLBETRIEB. Es empfiehlt sich, den Betrieb vorab mittels des TIMERBETRIEBS zu starten.

**Führen Sie die folgende Operation durch, um zu verhindern, dass die Heizkapazität nachlässt und kühle Luft abgegeben wird.**

#### BEIM START DES BETRIEBS UND NACH ENTFROST-BETRIEB

- Es läuft ein System mit zirkulierender warmer Luft, und deshalb braucht es nach dem Beginn des Betriebs einige Zeit, bis der gesamte Raum erwärmt ist.
- Der Innen-Ventilator läuft, damit automatisch ein sanfter Luftzug abgegeben wird, bis die Temperatur innerhalb der Klimaanlage einen gewissen Level erreicht hat. Wenn dieser Zeitpunkt gekommen ist, leuchtet die ANZEIGE für den ENTFROST-BETRIEB an der Empfänger Einheit auf. Warten Sie dann einfach eine Weile ab. (An der Fernbedienung wird die eingestellte Gebläsestufe angezeigt.)
- Die Richtung des Luftstroms wird nun horizontal, um zu verhindern, dass kühle Luft die anwesenden Personen trifft. (Die Fernbedienung zeigt die Richtung des Luftstroms an.)

#### ENTFROST-BETRIEB (Betrieb zum Entfernen von Frost für das Außenaggregat)

- Wenn sich Frost auf den Wicklungen des Außengeräts ansammelt, nimmt die Heizwirkung ab und die Anlage schaltet auf ENTFROSTUNGSBETRIEB um.
- Die Warmluft wird gestoppt und die ENTFROSTUNGSBETRIEBSLAMPE auf der Licht empfangenden Einheit schaltet sich ein. (An der Fernbedienung wird die eingestellte Gebläsestufe angezeigt.)
- Nach maximal 10 Minuten ENTFROSTUNGSBETRIEB schaltet die Anlage auf HEIZBETRIEB zurück.
- Die Richtung des Luftstroms wird nun horizontal. (Die Fernbedienung zeigt die eingestellte Richtung des Luftstroms.)
- Während oder nach dem ENTFROSTUNGSBETRIEB kommt weißer Dunst aus dem Lufteinlass oder Luftauslass des Außenaggregates.

- Während dieser Operation ist möglicherweise ein zischender "Schuuuu"-Laut zu hören.

### Betreffend die Außentemperatur und Heizkapazität

- Die Heizkapazität der Klimaanlage nimmt ab, wenn die äußere Lufttemperatur fällt. Benutzen Sie in einem solchen Fall die Klimaanlage in Kombination mit anderen Heizsystemen. (Wenn ein Verbrennungsgerät benutzt wird, achten Sie auf regelmäßige Lüftung des Raumes.) Benutzen Sie das Verbrennungsgerät niemals dort, wo die Luft der Klimaanlage direkt in dessen Richtung geblasen wird.
- Wenn die warme Luft zur Decke steigt und Sie kalte Füße haben, empfehlen wir Ihnen, dass Sie einen Zirkulator benutzen (einen Ventilator, um die Luft innerhalb des Raumes zirkulieren zu lassen). Einzelheiten erfahren Sie bei Ihrem Fachhändler.
- Wenn die Raumtemperatur die Solltemperatur überschreitet, gibt das Klimagerät einen sanften Luftstrom ab (sie schaltet auf leichte Brise um). Der Luftstrom wird horizontal. (An der Fernbedienung werden die eingestellte Gebläsestufe und die Luftstromrichtung angezeigt.)

### ■ CHARAKTERISTIKA DES TROCKENPROGRAMM-BETRIEBS

- Dieser Betrieb verringert die Feuchtigkeit, ohne die Innentemperatur herabzusetzen. Die Temperatur bleibt, wenn dieser Button betätigt wird, gleich der eingestellten Temperatur. Zu diesem Zeitpunkt sind die Gebläsestufe und Temperatur automatisch eingestellt. Daher werden Gebläsestufe und Solltemperatur nicht an der Fernbedienung angezeigt.  
Um die Raumtemperatur und Luftfeuchtigkeit effizient zu verringern, reduzieren Sie zunächst mittels KÜHLBETRIEB die Raumtemperatur und verwenden Sie dann den ENTFEUCHTER-BETRIEB. Ist die Raumtemperatur reduziert, wird möglicherweise keine Luft mehr von der Klimaanlage abgelassen.
- Bei Dauerbetrieb mit abwärts gerichtetem Luftstrom wird Luft für eine bestimmte Zeit in die automatisch eingestellte Richtung geblasen, um Kondensation auf dem horizontalen Flügel zu verhüten.
- Wenn TROCKENPROGRAMM-BETRIEB benutzt wird, während die Innentemperatur niedrig ist, formt sich Frost auf dem Heizaustauscher des Innenaggregats. In diesem Fall wechselt das System automatisch für eine Weile in den ENTFROST-BETRIEB.

## EINSTELLUNG

Zur Programmierung von TEMPERATUR, GEBLÄSESTÄRKE und LUFTSTROMRICHTUNG verfahren Sie, wie im folgenden beschrieben.



### EINSTELLUNG DER TEMPERATUR

**Drücken Sie die TEMPERATUREINSTELLUNG-Taste und programmieren Sie die einzustellende Temperatur.**

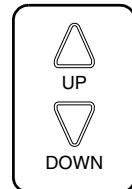

Bei jedem Tastendruck wird die Einstelltemperatur um 1°C erhöht.

Bei jedem Tastendruck wird die Einstelltemperatur um 1°C gesenkt.

- Die Temperatur kann während des VENTILATOR-Betriebs nicht eingestellt werden.

### Bei Automatikbetrieb

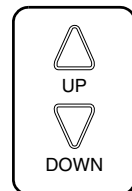

Bei jedem Drücken dieser Taste wird die Einstelltemperatur auf die Seite "H" umgeschaltet.

Bei jedem Drücken dieser Taste wird die Einstelltemperatur auf die Seite "L" umgeschaltet.

[°C]

	H	■	M	■	L
Einstelltemperatur	25	23	22	21	19

- Für den Ventilationsbetrieb ist die Einstellung nicht möglich.

### HINWEIS

- Der Einstellbereich für die Temperatur auf der Fernbedienung beträgt 16°C bis 32°C.
- Nachdem die Einstellungen verändert wurden oder der Betrieb EIN/AUS- gestellt wurde, stellen Sie sicher, dass der Empfänger des Innenaggregats einen Piepton von sich gibt.



### STEUERUNG DER VENTILATORGESCHWINDIGKEIT

**Drücken Sie die GEBLÄSESTÄRKE-Steuertaste.** Es kann eine niedrige, mittlere oder hohe Lüftergeschwindigkeit ausgewählt werden.

- Manchmal kontrolliert der Mikrochip die Geschwindigkeit des Ventilators, um das Aggregat zu schützen.

- Die Gebläsestufe wird je nach Innentemperatur eventuell automatisch geändert. Das Gebläse kann angehalten werden, dies ist jedoch normal.
- Es kann möglicherweise eine gewisse Zeit dauern, bis der Wechsel des Luftstroms erfolgt ist, aber dies ist normal.
- Die Gebläsestufe kann nicht auf "Automatik" gestellt werden.

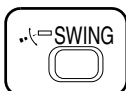

## EINSTELLUNG DER RICHTUNG DES LUFTSTROMS

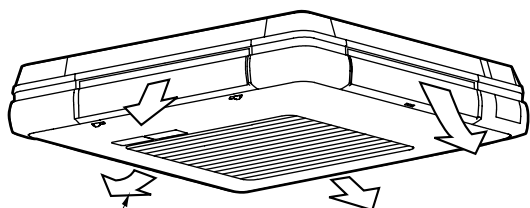

Aufwärts- und Abwärts-Einstellung

**Die Taste LUFTSTROMRICHTUNG EINSTELLEN drücken, um die Luftstromrichtung wie unten gezeigt zu wählen.**

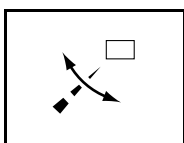

Die ANZEIGE erscheint auf dem display und die Luftstromrichtung wird fortlaufend verändert. (Automatische Einstellung der Schwenkklappe)



Die Taste LUFTSTROMRICHTUNG EINSTELLEN drücken, um die Luftstromrichtung beliebig zu wählen.



Die ANZEIGE erlischt, wenn die Luftstromrichtung festgesetzt wird (Festgesetzte Einstellung der Luftstromrichtung).

## BEWEGUNG DER HORIZONTALEN LAMELLE

Unter den folgenden Bedingungen wird die Luftstromrichtung durch dem Mikrocomputer gesteuert, so daß diese von der angezeigten Luftstromrichtung abweichen können.

Betriebart	<ul style="list-style-type: none"> <li>• KÜHLEN</li> <li>• AUTOMATISCHE KÜHLUNG</li> <li>• TROCKENPROGRAMM</li> </ul>	<ul style="list-style-type: none"> <li>• HEIZEN</li> <li>• AUTOMATIK HEIZUNG</li> </ul>
Aufwärts- und Abwärts-Richtung	<p>Die Luft wird für eine Weile in die automatisch eingestellte Richtung geblasen, um die Bildung von Kondensation auf den horizontalen Lamellen zu vermeiden.</p> <ul style="list-style-type: none"> <li>• Bei ständigem Betrieb mit abwärts gerichtetem Luftstrom</li> </ul>	<p>Die Richtung des Luftstroms wird horizontal, sodass sie Ihren Körper nicht direkt trifft.</p> <ul style="list-style-type: none"> <li>• Wenn die Raumtemperatur höher als die eingestellte Temperatur ist</li> <li>• Wenn HEIZBETRIEB startet oder während des ENTFROSTBETRIEBS (wenn sich Frost am Außenaggregat sammelt)</li> </ul>

## PROGRAMMTIMER-BETRIEB

In der folgenden Reihenfolge bedienen.

- Die Zeitschaltuhr wird auf die folgenden beiden Arten betrieben.
  - Programmieren der Uhrzeit für Stopp (⊕ - ○) .... Das System stellt den Betrieb ein, wenn die eingestellte Uhrzeit vergangen ist.
  - Programmieren der Uhrzeit für Start (⊕ - |) .... Das System nimmt den Betrieb auf, wenn die eingestellte Uhrzeit vergangen ist.
- Die Uhrzeit für Start und Stop kann gleichzeitig programmiert werden.
- Die Einstellung des Timers funktioniert lediglich einmal. Wenn Sie den TIMER Betrieb jeden Tag benutzen, muss er vor jeder Benutzung eingestellt werden.



## TIMER-BETRIEB START/STOPP

Drücken Sie die Taste für ZEITSCHALTUHR-BETRIEB START/STOPP mehrere Male, und wählen Sie die Betriebsart auf der Anzeige aus.

Das Display blinkt.

Zum Einstellen von Zeitschaltuhr Stopp ..... "⊕ ▶ ○"

Zum Einstellen von Zeitschaltuhr Start ... "⊕ ▶ |"



## PROGRAMMIERUNG DER ZEIT

Drücken Sie die Taste zur PROGRAMMIERUNG DER UHRZEIT, und stellen Sie die Uhrzeit für Stopp oder Start des Systems ein.

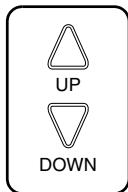

Wenn diese Taste gedrückt wird, wird um 1 Stunde vorgestellt.

Wenn diese Taste gedrückt wird, wird um 1 Stunde zurück gestellt.

- Halten Sie den Button gedrückt für einen schnellen Zeitdurchlauf.
- Der Timer kann für ein Maximum von 72 Stunden programmiert werden.



## TIMER-EINSTELLUNG

Drücken Sie die Taste TIMER-Einstellung. Das Timer-Eingabeverfahren ist beendet. Die Anzeige ändert sich von einem Blinklicht in ein konstantes Licht.

- Stellen Sie sicher, dass das Innengerät einen Piepton als Empfangsbestätigung erzeugt. Falls der Empfangston nicht ertönt, drücken Sie die TIMER BEENDEN-TASTE, und stellen Sie dann den Timer gemäß den Schritten **1** bis **3** erneut ein.



## TIMER LÖSCHEN

Drücken Sie den BUTTON TIMER BEENDEN, um die Programmierung abzubrechen. Die Anzeige verschwindet.

- Stellen Sie sicher, dass der Empfänger am Innenaggregat einen Piepton von sich gibt. Falls der Empfangston nicht ertönt, stellen Sie den Timer gemäß den Schritten **1** bis **3** ein, und drücken Sie dann die TIMER BEENDEN-TASTE erneut.

### Beispiel.

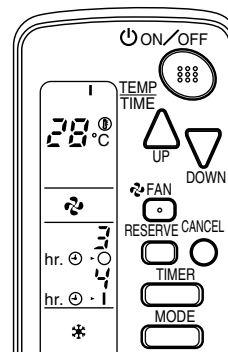

Wenn der Timer programmiert ist, die Anlage nach 3 Stunden zu stoppen und nach 4 Stunden zu starten, stoppt die Anlage nach 3 Stunden und startet anschließend 1 Stunde später erneut.

### HINWEIS

- Nach der Timerprogrammierung zeigt das Display die Restzeit.

### NOTFUNKTION

Falls die Fernbedienung wegen schwachen oder fehlenden Batterien nicht funktioniert, verwenden Sie den Schalter am Ansauggrill des Innengerätes. Falls die Fernbedienung trotz Austausch der Batterien nicht funktioniert, wenden Sie sich an Ihren Händler.



## [START]

1

**Zum Drücken des Notfunktions-Schalters.**

- Die Klimaanlage arbeitet im vorherigen Modus.
- Das System operiert mit der vorher eingestellten Ventilator-Geschwindigkeit.

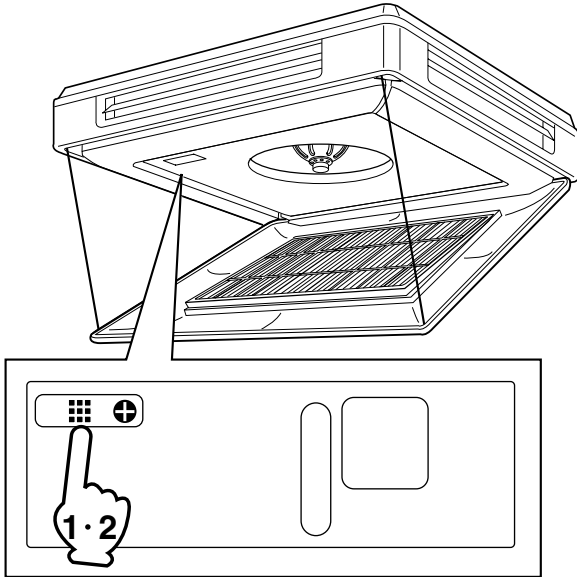

Das Display befindet sich neben dem Luftauslass des Innenaggregats. (Siehe **Abb. 2-1** auf Seite [1])

## [STOPP]

2

**Drücken Sie erneut den NOTFUNKTIONSSCHALTER.**

### VORSICHTSMASSNAHMEN BEI SYSTEMEN MIT GRUPPENREGELUNG ODER ZWEI FERNBEDIENUNGEN

Dieses System bietet neben der individuellen Regelung (eine Fernbedienung regelt ein Innengerät) zwei weitere Regelsysteme. Überprüfen Sie folgendes, wenn Ihr Gerät der folgenden Ausführung des Regelsystems entspricht.

#### ■ System zur Gruppenregelung

- Eine Fernbedienung regelt bis zu 16 Innengeräte.
- Sämtliche Innengeräte sind gleich eingestellt.

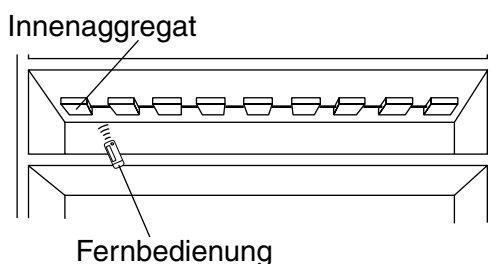

#### ■ System mit zwei Fernbedienungen

Zwei Fernbedienungen (Kabel und Funk, also kabellos) kontrollieren ein Innenaggregat. (beim System mit Gruppenregelung eine Gruppe von Innengeräten).

Das Gerät befolgt die individuelle Bedienung.

- Es kann kein Steuerungssystem für zwei Fernbedienungen mit nur drahtlosen Fernbedienungen geben. (Es muss ein Steuerungssystem für zwei Fernbedienungen mit einer verkabelten und einer drahtlosen Fernbedienung sein.)
- Mit dem Steuerungssystem für zwei Fernbedienungen, kann die drahtlose Fernbedienung nicht den Timerbetrieb steuern.
- Während die beiden Fernbedienungen den Betrieb kontrollieren, zeigt die Funkfernbedienung ausschließlich den BETRIEBSMODUS an.
- Wenn die Kabel-Fernbedienung für den Betrieb verwendet wird, verändert sich das Display auf der Funkfernbedienung nicht.

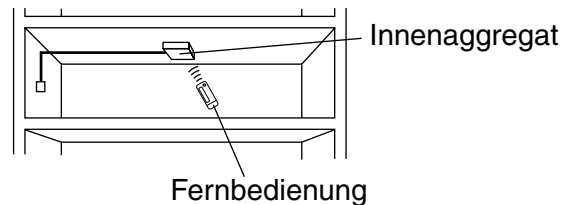

#### HINWEIS

- Zum Ändern der Kombination oder Einstellung der Gruppensteuerung und der Steuerung mit zwei Fernbedienungen wenden Sie sich an Ihren örtlichen Fachhändler.
- Ändern Sie die Kombination oder die Einstellungen eines Gruppensteuerungssystems und einer Steuerung mit zwei Fernbedienungen nicht selbst. Wenden Sie sich in jedem Fall an Ihren Fachhändler.

## 8. BETRIEBSEIGENSCHAFTEN

Siehe die dem Innengerät beigelegte Betriebsanleitung.

## 9. OPTIMALER BETRIEB

Siehe die dem Innengerät beigelegte Betriebsanleitung.

## 10. WARTUNG (FÜR PERSONAL DES KUNDENDIENSTS)

Siehe die dem Innengerät beigelegte Betriebsanleitung.

## 11. KEINE FEHLFUNKTION DER KLIMAAANLAGE

Siehe die dem Innengerät beigelegte Betriebsanleitung.

Die folgenden Symptome bedeuten ebenfalls keine Fehlfunktion des Klimageräts

### I. DAS SYSTEM ARBEITET NICHT

- Der Empfänger am Innenaggregat gibt einen dreifachen Piepton von sich (normalerweise "Piep-Piep").

Dies geschieht, wenn sich das System unter zentraler Kontrolle befindet.

- Nachdem das HEIZBETRIEB begonnen hat, leuchtet die ENTFROST-BETRIEBSANZEIGE am Innenaggregat auf.

Der Innen-Ventilator läuft, damit automatisch ein sanfter Luftzug abgegeben wird, bis die Temperatur innerhalb der Klimaanlage einen gewissen Level erreicht hat. Wenn dieser Zeitpunkt gekommen ist, leuchtet die ANZEIGE für den ENTFROST-BETRIEB an der Empfänger Einheit auf. Warten Sie dann einfach eine Weile ab.

### II. ES KANN NICHT ZWISCHEN KÜHL- UND HEIZBETRIEB GEWECHSELT WERDEN

- Der Empfänger am Innenaggregat gibt einen langen Piepton von sich.

Es wurde bei einem Wechsel des Betriebs ein Modus für das Innenaggregat eingestellt, der nicht verfügbar ist.

### III. DAS DISPLAY ZEIGT NICHTS ODER ALLE FUNKTIONEN AUF EINMAL

- Wenn auf der Fernbedienung ein Knopf gedrückt wird.

Die Batterien sind leer.

## 12. DIAGNOSE VON STÖRUNGEN

### I. NOTSTOPP

Wenn die Klimaanlage aus einem Notfall heraus stoppt, beginnt die BETRIEBSANZEIGE des Innenaggregats zu blinken.

Gehen Sie folgendermaßen vor, wenn Sie den Fehlercode abgelesen haben, der auf dem Display erscheint. Teilen Sie diesen Code Ihrem Fachhändler mit. Hierdurch kann die Ursache der Störung lokalisiert werden, wodurch die Reparatur beschleunigt stattfinden kann.

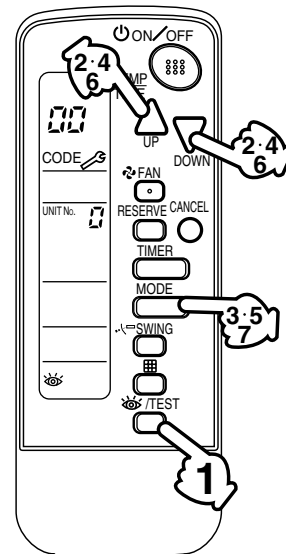

Betätigen Sie den **BUTTON FÜR TEST-/PRÜFBETRIEB**, um den Inspektionsmodus "👁️" auszuwählen.

"👁️" erscheint auf dem Display und blinkt. Die "Nr. der EINHEIT" leuchtet auf.



Drücken Sie die Taste **TIMER-PROGRAMMIERUNG** und ändern Sie die **Gerätenummer**.

Drücken Sie die Taste zum Ändern der Gerätenummer bis vom Innengerät ein Piepton zu hören ist und gehen Sie entsprechend der Anzahl der Pieptöne folgendermaßen vor.

## Anzahl der Pieptöne

3 kurze Pieptöne..... Alle Schritte von **3** bis **6** ausführen.

1 kurzer Piepton ..... Schritte **3** und **6** ausführen.

1 langer Piepton ..... Normaler Zustand

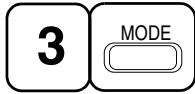

## Drücken Sie den WAHLSCHALTER DER BETRIEBSART.

“**3**” auf der linken Seite des Fehlercodes blinkt.

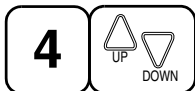

## Drücken Sie die Taste TIMER-PROGRAMMIERUNG und ändern Sie den Fehlercode.

Drücken Sie die Taste bis das Innengerät zweimal piept.



## Drücken Sie den WAHLSCHALTER DER BETRIEBSART.

“**5**” auf der rechten Seite des Fehlercodes blinkt.



## Drücken Sie die Taste TIMER-PROGRAMMIERUNG und ändern Sie den Fehlercode.

Drücken Sie die Taste bis das Innengerät einen langen Piepton von sich gibt.

Der Fehlercode ist festgelegt, wenn das Innengerät einen langen Piepton von sich gibt.



## Zurückstellen des Displays

Drücken Sie die Taste BETRIEBSARTWAHL, um das Display in den Normalzustand zurückzuschalten.

## II. IN FÄLLEN OHNE NOTSTOPP

### 1. Das Gerät funktioniert überhaupt nicht.

- Prüfen Sie, ob der Empfänger Sonnenlicht oder einer anderen starken Lichtquelle ausgesetzt ist. Halten Sie den Empfänger vor direktem Lichteinfall geschützt.
- Prüfen Sie, ob sich in der Fernbedienung Batterien befinden. Setzen Sie die Batterien ein.

- Prüfen Sie, ob die Nummer des Innengeräts und die Nummer der drahtlosen Fernbedienung gleich sind.

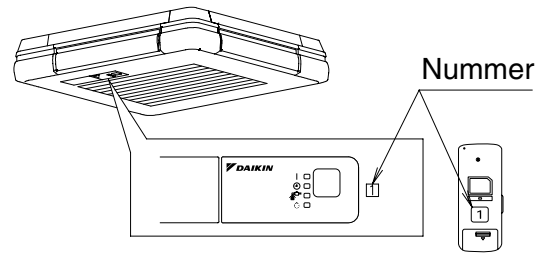

Bedienen Sie das Innengerät mit der Fernbedienung mit derselben Nummer.

Das von einer Fernbedienung mit einer anderen Nummer eingehende Signal kann nicht akzeptiert werden. (Wenn die Nummer nicht angegeben ist, wird diese als “1” angesehen.)

### 2. Die Anlage arbeitet, aber sie kühlt oder heizt nicht ausreichend.

- Prüfen Sie, ob die eingestellte Temperatur falsch ist. (Siehe Seite 9)
- Prüfen Sie, ob die GEBLÄSEDREHZAHL auf NIEDRIG eingestellt ist. (Siehe Seite 9)
- Prüfen Sie, ob die Luftstromrichtung falsch ist. (Siehe Seite 10)

Wenn das Problem weiter besteht, nachdem Sie die oben genannten Punkte überprüft haben, versuchen Sie bitte nicht, die Anlage selbst zu reparieren. Wenden Sie sich in solchen Fällen an Ihren örtlichen Händler. Nennen Sie diesem die aufgetretenen Symptome und den Modellnamen (den Sie dem Hersteller-Label entnehmen können).

## Wenden Sie sich im folgenden Fall an Ihren Fachhändler.

### — ⚠️ WARNUNG —

Falls Sie einen Brandgeruch feststellen, schalten Sie sofort die Stromversorgung AUS, und wenden Sie sich an Ihren Händler. Der Gebrauch des Geräts in nicht einwandfreiem Zustand kann zur Beschädigung des Geräts, einem Stromschlag und/oder einem Brand führen.

### [Störung]

Die BETRIEBSANZEIGE der Einheit blinkt und die Einheit funktioniert nicht. (Siehe Seite 5)

Geräte Nr. an dem die Störung festgestellt wurde

Störungs-Code

INSPEKTION-Display

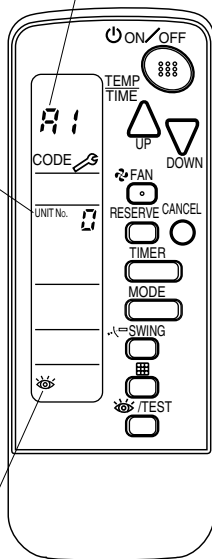

### [Abhilfe]

Überprüfen Sie den Fehlercode (A1 - UF) an der Fernbedienung und kontaktieren Sie Ihren Fachhändler. (Siehe Seite 13)

**DAIKIN INDUSTRIES, LTD.**

Head office:  
Umeda Center Bldg., 2-4-12, Nakazaki-Nishi,  
Kita-ku, Osaka, 530-8323 Japan

Tokyo office:  
JR Shinagawa East Bldg., 2-18-1, Konan,  
Minato-ku, Tokyo, 108-0075 Japan

**DAIKIN EUROPE N.V.**

Zandvoordestraat 300, B-8400 Oostende, Belgium